

**gorenje**



**UEFA**  
**EURO2024**  
GERMANY

OFFICIAL PARTNER



**ELEKTROFACHHANDEL**

# EUROPÄISCHE MARKE MIT GLOBALER BEDEUTUNG

Mit **70 Jahren Tradition** und über 10.000 Mitarbeitern ist Gorenje einer der größten Haushaltsgerätehersteller in Europa. Seit 2018 gehört Gorenje zum Hisense-Konzern, einem globalen Technologieführer. Neben Hisense und der Premiummarke Asko ist Gorenje eine der drei globalen Marken des Konzerns.

Gorenje steht für **hochwertige** und **smart gestaltete** Haushaltsgeräte. Sie sind smart und effizient, mit **hoher Leistung** und **geringem Energieverbrauch**. Erleben Sie die **Einfachheit der Bedienung** unserer Geräte und erhalten Sie immer die **besten Ergebnisse**. Gorenje verfolgt und erfüllt erfolgreich die **Vision eines vernetzten Lebens**. Eine Reihe vernetzter Geräte, mit fortschrittlichen digitalen Lösungen und Funktionen wurden entwickelt.

Gorenje zeichnet sich durch **einzigartige** und **durchdachte Produktlinien** aus. In Zusammenarbeit, mit **berühmten Designern** wie z.B.: **Ora-ïto**, wurden **Designlinien** kreiert. Sowie **Lifestyle-Kollektionen** in verschiedenen Stilen, von Retro über Klassik bis hin zur Moderne. Gorenje wurde bereits durch zahlreiche renommierte und internationale Auszeichnungen prämiert. Darunter auch der jüngst verliehene »Red Dot Design Award«, den das **Gorenje Simplicity** Induktionskochfeld gewann.



# WELCOME TO YOUR LIFE SIMPLIFIED

Wir haben ein Ziel – Ihr Leben zu vereinfachen. Dieses Ziel haben wir stets vor Augen. Wir lassen uns vom Leben inspirieren und denken immer an Sie, unsere Kunden. Wir wissen, was Sie erwarten – Vereinfachung, nicht Komplexität. Deshalb muss jede Innovation, neue Technologie oder Dienstleistung, die wir anbieten, einen vereinfachenden Zweck haben. Damit Sie mehr Zeit für die wichtigen Dinge im Leben haben, wie z.B. Zeit mit Ihren Liebsten zu verbringen und mit ihnen gemeinsam die Meilensteine im Leben zu genießen.

Wenn Sie sich für ein Gorenje-Gerät entscheiden, entscheiden Sie sich für eine wirklich spielend leicht zu bedienende, zuverlässige und effiziente Technologie, die auf Ihre Bedürfnisse zugeschnitten ist. Sie entscheiden sich für einen gesunden Lebensstil, für hervorragende Ergebnisse, Flexibilität und einfache Bedienung. Es ist Ihre Entscheidung die täglichen Aufgaben zu vereinfachen, von den kleinsten alltäglichen Momenten im Haushalt bis zu den größten Ereignissen des Lebens.

Wir möchten Sie dazu inspirieren, sich auf Einfachheit einzulassen. Um Ihnen das Leben zu Hause zu erleichtern. Vereinfachen Sie alles rund um die täglichen Aufgaben, die Sie erledigen müssen, damit Sie mehr Zeit für alles haben, was Sie gerne erledigen.





**ARA**   
Altstoff Recycling Austria

Die getrennte Sammlung und Verwertung von Verpackungen durch die ARA AG erspart der Umwelt pro Jahr 530.000 t CO<sub>2</sub>, das entspricht rund 7 % des jährlichen CO<sub>2</sub> Ausstoßes aller zugelassenen PKW in Österreich.

<b>STAND KÜHL-GEFRIERGERÄTE</b>	<b>08</b>
<b>DESIGN LINIEN</b>	<b>30</b>
Retro Collection Retro Special Edition	
<b>WASCHMASCHINEN UND WÄSCHETROCKNER</b>	<b>40</b>
Waschmaschinen Waschtrockner Wäschetrockner	
<b>EINBAUKOCHGERÄTE</b>	<b>62</b>
Einbaubacköfen Einbauherde Einbau-Mikrowellengeräte Einbau-Kochfelder	
<b>DUNSTABZUGSHAUBEN</b>	<b>110</b>
Kamin-Dunstabzugshauben Flachschild-Dunstabzugshauben Unterbau-Dunstabzugshauben	
<b>STANDHERDE</b>	<b>120</b>
Standherde Stand Mikrowellengeräte	
<b>GESCHIRRSPÜLEREN</b>	<b>136</b>
Vollintegrierbare Geschirrspüler Integrierbare Geschirrspüler Standgeschirrspüler	
<b>EINBAU-KÜHL-GEFRIERGERÄTE</b>	<b>162</b>
Integrierbare Kühl-Gefrierkombinationen Integrierbare Kühlschränke Unterbaufähige Kühlschränke Integrierbare/unterbaufähige Gefrierschränke	
<b>KLEINGERÄTE</b>	<b>176</b>
Küchenkleingeräte Haushaltskleingeräte	
<b>TECHNISCHE DATEN</b>	<b>200</b>
Einbauzeichnungen Piktogramme Kundenmanagement	



**NEUE  
VEREINFACHTE  
ENERGIE-  
EFFIZIENZLABEL**

IHR GUIDE DURCH GRUNDLEGENDE  
VERÄNDERUNGEN

Wenn Sie sich Haushaltsgeräte ansehen, werden Sie auf neue Energieeffizienzlabel stoßen. Obwohl wir keine Änderungen an unseren Produkten vorgenommen haben, werden diese durch neue Labels präsentiert, die von der Europäischen Kommission eingeführt wurden. Um sie klarer zu machen, haben wir eine kurze Einführung vorbereitet, die Ihnen helfen wird, die Änderungen besser zu verstehen.

## Warum die Änderung?

Da Produkte immer energieeffizienter werden, sind die Klassen A+, A++ und A+++ sehr überfüllt, da blieb kein Spielraum für Weiterentwicklungen und führte zu Verwirrung. Daher wurden am 1. März 2021 neue Labels eingeführt. Änderungen wurden vorgenommen, um Verwirrung zu vermeiden, Kunden bei der Entscheidungsfindung zu unterstützen und Unternehmen zu ermutigen, in die Weiterentwicklung von Produkten mit noch höherer Energieeffizienz zu investieren.

## Gleiche Produkte, neues Label

Alle Produkte aus den Kategorien Geschirrspüler, Waschmaschinen/Waschtrockner, Kühlschränke, Lampen und elektronische Displays müssen nun mit neuen Labels präsentiert werden. Das bedeutet, dass die Eigenschaften des Produkts gleich bleiben. Der Grund, warum es jetzt in eine andere Klasse fällt, ist, dass die Skala geändert wurde.

## Hauptunterschiede

A+, A++ und A+++ werden jetzt durch eine Skala von A bis G ersetzt. Kategorie A (die für die höchste Energieeffizienz steht) lässt Raum für zukünftige Entwicklungen, daher entsprechen nur sehr wenige Produkte diesem Standard. Neue Labels beinhalten auch den Eco-Modus, neue Icons und einen QR-Code, der mehr Informationen über das Produkt verrät.

The image compares two energy labels for a Gorenje GV672C62 dishwasher. A teal arrow points from the old label to the new one.

**Altes Energielabel (Old Energy Label):**

- Brand: gorenje, Model: GV672C62
- Energy efficiency scale: A+++ (indicated by a black arrow pointing to the A+++ bar)
- Energy consumption: 209 kWh/annum
- Additional icons: Eco mode (16), Noise level (39 dB)

**Neues Energielabel (New Energy Label):**

- Brand: GORENJE, Model: GV672C62
- QR-Code: QR-Code mit mehr Informationen über das Produkt
- Energy efficiency scale: A, B, C, D, E, F, G (indicated by a black arrow pointing to the C bar)
- Energy consumption: 73 kWh / 100
- Additional icons: Eco mode (16 x), Water consumption (6.9), Noise level (39 dB), and other product-specific features (ABCD)

**Neue Skala (A = höchste Energieeffizienzklasse)**

**Neue Hauptmerkmale (spezifisch je nach Produktgruppe)**



**gorenje**



**UEFA**  
**EURO2024**  
GERMANY

OFFICIAL PARTNER



# ‘VERLANGEN NACH LANG- ANHALTENDER FRISCHE’ MOMENTE

Die Wahl Ihres neuen Kühlschranks mit Gefrierfach ist eine große Verpflichtung. Vielleicht möchten Sie einen, der für jeden Anlass bereit ist, einen, der Sie anspricht und alle Ihre Bedürfnisse anpasst.

**Frische ganz nach Ihren Wünschen.**





# DER EINE FÜR DICH.

## GardenFresh KÜHL- UND GEFRIERGERÄTE

Die Wahl Ihres neuen Kühlschranks mit Gefrierfach ist eine große Verpflichtung. Vielleicht möchten Sie einen, der Ihre Lebensmittel lange frisch hält oder einen, der Sie versteht und sich an Ihre Bedürfnisse anpasst. Mit **AdaptTech**, **IonAir mit MultiFlow 360°**, **ConvertActive** und anderen erweiterten Funktionen ist GardenFresh genau das Richtige für Sie.

Hält Ihr Essen gesund und lecker.

**KEINE**  
UNANGENEHMEN  
GERÜCHE  
MEHR

**MULTIFLOW 360°**  
NOFROSTPLUS

IONAIR

**DAS IDEALE  
MIKROKLIMA IN  
JEDEM FACH**



### IonAir mit MultiFlow 360°

IonAir erzeugt im Gerät negativ geladene Ionen, die dank des MultiFlow 360°-Systems gleichmäßig im Kühlschrank verteilt sind. Die mit Ionen angereicherte Luft bewahrt den Geschmack und entfernt unangenehme Gerüche.



### AdaptTech

#### Eine Kühl-Gefrier-Kombination, die Ihre Gewohnheiten erkennt

Dieses intelligente System wurde entwickelt, um eine konstante Temperatur im Kühlschrank aufrechtzuerhalten, unabhängig davon, wie oft Sie die Tür öffnen. Der Kühlschrank überwacht kontinuierlich die Art und Weise, wie Sie ihn verwenden, und verwaltet die Temperatur, um einen Temperaturanstieg zu verhindern. So wird sichergestellt, dass Ihre Lebensmittel frisch bleiben und der Energieverbrauch gesenkt wird.

# DIE GROSSE PARTY KANN BEGINNEN



## ConvertActive

Mit ConvertActive verwandeln Sie das Gefrierfach zu einem Kühlfach oder zu einer großen ZeroZone mit nur einem Knopfdruck. Dadurch erhalten Sie noch mehr Platz für die Aufbewahrung von Snacks oder Getränken.



## Convert FreshZone

### Für jede Situation bereit

Diese praktische Schublade verwandelt sich von einer Fisch- und Fleischschublade in eine Obst- und Gemüseschublade - problemlos Unterbringen all Ihrer frischen Lebensmittel (2-3°C niedriger als im Kühlteil).



## Convert ZeroZone

### Ganz nach Ihren Bedürfnissen

Diese praktische Schublade verwandelt sich von einer ZeroZone, die am besten für frischen Fisch, Fleisch und Meeresfrüchte geeignet ist, in eine zusätzliche CrispZone-Schublade für Obst und Gemüse. Dadurch können Sie alle Ihre frischen Lebensmittel problemlos unterbringen.



NoFrostPlus

**NO FROST**  
WENIGER  
ARBEIT

## Kein mühsames Abtauen mehr

Eines der besten Kühlsysteme auf dem Markt, das im Gefrierfach installiert ist, verhindert die Ansammlung von Eis und Frost, um den Stromverbrauch niedrig zu halten. Dadurch ist die Nutzung der Speicherkapazität optimal und das Auftauen und Reinigen des Innenraums ist nicht mehr erforderlich. Weiters haftet die Tiefkühlkost nicht aneinander, somit sind alle Lebensmittel sauber und ordentlich im Gefrierschrank gut aufgehoben.

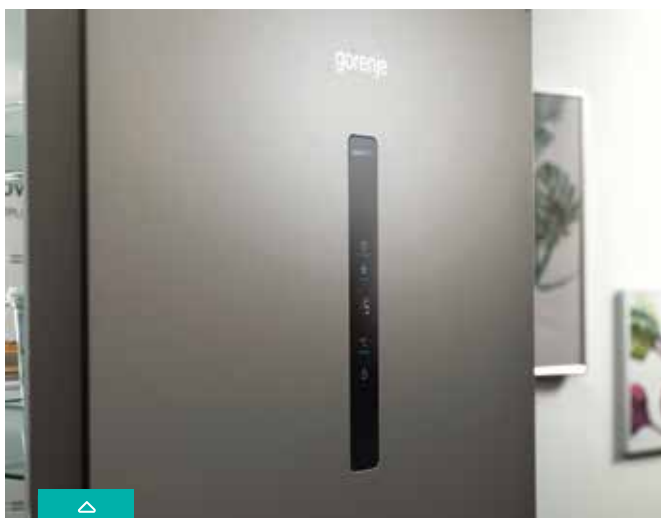

SensoTech-Display

## Einfache Steuerung für Kühl- und Gefrierschrank

Das große und übersichtliche LED-Display ermöglicht die sofortige Kontrolle über die Einstellungen. Wenn Sie das °C-Symbol 2 Sekunden lang gedrückt halten, können Sie einfach zwischen den Fächern wechseln und die Temperatur im Kühl- oder Gefrierfach separat regeln.



LedLight

## Übersichtlich und effizient

Die LED-Beleuchtung in Kühlschränken bietet eine hervorragende und hocheffiziente Beleuchtung. Seine Lebensdauer ist dreißigmal so lang wie die herkömmlicher Glühbirnen und spart bis zu zehnmals so viel Strom.



### CrispZone mit Feuchteregler

## Wie frisch aus dem Garten

In der geräumigen CrispZone-Schublade bleiben die Nährstoffe erhalten und die Frische Ihrer Lebensmittel wird dank der niedrigen Temperatur und der Regelung der Luftfeuchtigkeit verlängert.



### SuperCool

## Schnelle Abkühlung nach dem wöchentlichem Einkauf

Durch die intensive Kühlfunktion wird die Temperatur im Kühlraum erheblich gesenkt, um Lebensmittel nach größeren Einkaufstouren schnell abzukühlen. Nach sechs Stunden wird die Funktion automatisch ausgeschaltet und die Kühlraumtemperatur kehrt zur ursprünglichen Einstellung zurück.



### FastFreeze

## Schnelles Einfrieren

Die FastFreeze-Funktion friert die Lebensmittel bei  $-24^{\circ}\text{C}$  ein, um die meisten Mineralien in den Lebensmitteln zu erhalten. Nach ca. 2 Tagen wird die Funktion automatisch ausgeschaltet und die Gefrierfachtemperatur kehrt zur ursprünglichen Einstellung zurück.



### Einfache Reinigung

## Mühe los makellos

Dank des innovativ gestalteten und glänzend glatten Innenleben sind die Kühl- und Gefrierschränke von Gorenje GardenFresh extrem leicht zu reinigen und sorgen dafür, dass Ihre Lebensmittel gesund und sicher bleiben.



### Slot-In Türmechanismus

## Der schlanke und raffinierte Look

Mit dem neuen Design für die Küchentiefe passt diese Kühl-Gefrier-Kombination elegant in Ihre Küche und bietet dennoch eine sehr große Speicherkapazität.

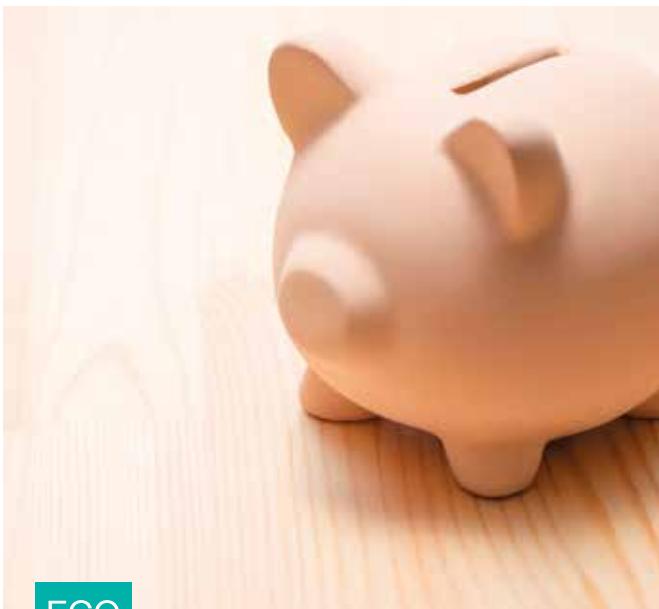

### EcoMode

## Energiesparmodus

Bei längerer Abwesenheit kann der Kühlschrank so eingestellt werden, dass er im Energiesparmodus arbeitet, da die Tür ständig geschlossen ist. Sie sparen dadurch nicht nur Energie sondern auch Geld.



### Flaschenhalter

## Der richtige Ort für Flaschen und Dosen

Mit dem praktischen Flaschenhalter sind Ihre Flaschen und Dosen leicht zugänglich und nehmen keinen unnötigen Platz ein, den Sie für andere Lebensmittel benötigen.



# EIN ORT FÜR ALLES

## SIDE BY SIDE KÜHL-GEFRIER-KOMBINATIONEN

Side by side Kühlgeräte sind die ultimative Wahl für alle, die bequem und effizient die Frische ihrer Lebensmittel bewahren möchten. Diese Geräte kombinieren modernes Design mit leistungsstarker Technologie und einem geräumigen Innenraum und bieten eine leicht zugängliche und übersichtliche Aufbewahrung für all Ihre Lebensmittel. Aufgrund ihres größeren Volumens sorgen sie für weniger Einkäufe und tragen dank einer besseren Übersicht über die gelagerten Produkte sogar zur Reduzierung der Lebensmittelverschwendung bei. Es ist kein Wunder, dass Sie sich sofort in sie verlieben werden.

*Gut organisierter Platz für perfekten Überblick.*





NoFrostPlus

GERÄUMIG  
& EFFIZIENT

## Schluss mit dem mühsamen Abtauen

Eines der besten Kühlsysteme auf dem Markt, das im Gefrierfach installiert ist, verhindert die Ansammlung von Eis und Frost. Dadurch müssen Sie den Innenraum des Gefrierschranks nicht abtauen und die Speicherkapazität kann effizienter genutzt werden. Pakete oder Teile von Tiefkühlkost haften nicht aneinander und halten Ihr Gefrierfach sauber und ordentlich.



InverterCompressor

## Zuverlässig, leise und langlebig

Inverter-Kompressoren sind leiser, langlebiger und verbrauchen weniger Energie als herkömmliche Kompressoren. Sie passen sich besser und schneller an Temperaturänderungen im Kühlschrank an, zum Beispiel beim Öffnen der Tür, das bedeutet weniger Temperaturschwankungen und bessere Lagerbedingungen für Ihre Lebensmittel.



SensoTech

## Erweiterte Steuerung über LED-Display

Das große und übersichtliche LED-Display ermöglicht sofortige Kontrolle über die Temperatureinstellungen. Funktionen wie **FastFreeze** und **HolidayMode** können mit einem einfachen Tastendruck eingeschaltet werden. Und im Falle eines plötzlichen Temperaturanstiegs warnt Sie ein integrierter Alarm sofort.



### IceMaker mit Wasserspender

GEKÜHLTES  
WASSER &  
EIS IMMER IN  
REICHWEITE

## Kein Filter und keine Wasserversorgung erforderlich

Mit dem touch-gesteuerten **IceMaker mit Wasserspender** können Sie gekühltes Wasser, zerstoßenes Eis (crushed ice) und Eiswürfel genießen, ohne den Kühlschrank an die Wasserleitung anschließen zu müssen. Und dank des besonders schlanken Designs nimmt er nicht zu viel Platz im Kühlschrank ein.



### MultiFlow 360°

## Ideales Mikroklima in jedem Fach

Das **MultiFlow 360°-Lüftungssystem** verteilt die Luft gleichmäßig im Kühlraum, um eine optimale Luftzirkulation und beste Lagerbedingungen für Ihre Lebensmittel zu gewährleisten.



### XtraSpace

## Praktisch & geräumig

Effizient gestaltete Innenräume bieten ausreichend Platz für größere Mengen an Lebensmitteln und ersparen Ihnen häufige Einkäufe. Das Essen kann problemlos in Glasregalen, in großen Schubladen oder in den Behältern an der Innenwand der Tür organisiert werden, sodass Sie immer sehen können, was verfügbar ist. Dies führt auch zu weniger Verschwendung.



KitchenFit

## Schlankes und raffiniertes Design

Mit dem schranktiefen Design passt dieser Kühlschrank mit Gefrierfach elegant in Ihre Küche und bietet dennoch eine sehr große Speicherkapazität.

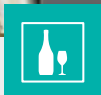

HomeBar

## Einfacher Zugang zu Getränken und Snacks

Die praktische kleinere Tür an der Hauptkühltür ermöglicht den sofortigen Zugriff auf das Fach mit Getränken und Snacks, ohne den Kühlschrank öffnen zu müssen. Diese praktische Lösung hilft auch, Energie zu sparen, da kühle Luft nicht aus dem gesamten Kühlschrank entweicht.



VITAMINE & MINERALIEN  
KONSERVIEREN



FastFreeze

## Schnelles Einfrieren

Große Mengen Lebensmittel einfrieren?

Die **FastFreeze**-Funktion friert die Lebensmittel bei  $-24^{\circ}\text{C}$  ein, um die Mineralien in den Lebensmitteln zu konservieren und ihre Qualität beizubehalten.

Nach ca. 26 Stunden wird die Funktion automatisch abgeschaltet und die Gefrierraumtemperatur kehrt zur Grundeinstellung zurück.



### HolidayMode

## Energiesparmodus

Der **HolidayMode** regelt die Temperatur im Gefrierfach und im Kühlschrank. Der Stromverbrauch wird auf ein Minimum reduziert wenn der Kühlschrank längere Zeit nicht benutzt wird, zum Beispiel, wenn Sie Ihren Urlaub genießen.

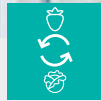

### Convert FreshZone

## Bereit für jede Situation

Diese praktische Schublade verwandelt sich einfach von einer Fisch- und Fleischschublade in eine Obst- und Gemüseschublade, sodass Sie alle Ihre frischen Produkte problemlos unterbringen können (2-3°C niedriger als im Kühlteil).



### TwistIce

## Eis, wann immer Sie es brauchen

Mit der herausnehmbaren internen Eismaschine **TwistIce** ist immer genug Eis im Gefrierschrank. Einfach den Griff drehen und ein gekühltes Getränk genießen.



### Flaschenablage

## Der richtige Ort für Flaschen und Dosen

Mit dem praktischen Flaschenhalter sind Ihre Flaschen und Dosen leicht zugänglich und belegen nicht den Platz, der sonst zur Aufbewahrung anderer Gegenstände benötigt würde.



**NRS 9E VB**  
KÜHL-GEFRIER-KOMBINATION  
SIDE BY SIDE  
NoFrost  
Superior Line



UVP  
€ 1.599,00



**A** **E** **G** **E**

90,8 cm ↑ 179,3 cm ↓

Icons: No Frost, SuperCool, FastFreeze, EcoMode, MultiFlow, LED, Fish, Energy Star, Recycle, Leaf, Water dispenser

- Farbe: Schwarz
- Türanschlag: Kühlteil rechts / Gefrierteil links
- Klimaklasse: **SN, N, ST, T**

**EFFIZIENZ**

- Inverter-Kompressor
- Gesamtvolumen: **562 L**
- Lagerfach für frische Lebensmittel: **371 L**
- Gesamtvolumen Gefrierteil: **185 L**
- Gefriervermögen in 24 Stunden: **12 kg**
- Lagerzeit bei Störung: **6 h**

**STEUERUNG**

- Elektronische Steuerung
- LED Display
- Akustisches Warnsignal bei zu lange geöffneten Tür

**EIGENSCHAFTEN**

- MultiFlow Kühlung - Kühlschränk
- NoFrostPlus
- automatischer Eiswürfelbereiter, Eiswürfel, crushed ice
- **Wasserspender – Wassertank**
- SuperCool: Schnelles Kühlen
- FastFreeze: Schnelles Einfrieren
- EcoMode-Programm

**AUSSTATTUNG KÜHLTEIL**

- LED Innenbeleuchtung
- 5 Glasabstellflächen
- Flaschengitter
- 5 Türfächer
- 1 Gemüseschubfach
- 1 Eierbehälter
- FreshZone -Schublade

**AUSSTATTUNG GEFRIERTEIL**

- LED Innenbeleuchtung
- 2 Schubfächer
- 3 Gefrierablagen
- 5 Glasabstellflächen

**TECHNISCHE DATEN**

- Energieverbrauch pro Jahr: **323,11 kWh**
- Geräuschpegel dB (A) re 1 pW: **42 dB(A)**
- Luftschallemissionen **D**
- Gerätemaß (HxBxT): **179,3 x 90,8 x 67,9 cm**
- Artikel-Nr.: **20010937**



**NRS 9E VX**  
KÜHL-GEFRIER-KOMBINATION  
SIDE BY SIDE  
NoFrost  
Superior Line



UVP  
€ 1.579,00



**A** **E** **G** **E**

90,8 cm ↑ 179,3 cm ↓

Icons: No Frost, SuperCool, FastFreeze, EcoMode, MultiFlow, LED, Fish, Energy Star, Recycle, Leaf, Water dispenser

- Farbe: Edelstahl
- Türanschlag: Kühlteil rechts / Gefrierteil links
- Klimaklasse: **SN, N, ST, T**

**EFFIZIENZ**

- Inverter-Kompressor
- Gesamtvolumen: **562 L**
- Lagerfach für frische Lebensmittel: **371 L**
- Gesamtvolumen Gefrierteil: **185 L**
- Gefriervermögen in 24 Stunden: **12 kg**
- Lagerzeit bei Störung: **6 h**

**STEUERUNG**

- Elektronische Steuerung
- LED Display
- Akustisches Warnsignal bei zu lange geöffneten Tür

**EIGENSCHAFTEN**

- MultiFlow Kühlung - Kühlschränk
- NoFrostPlus
- automatischer Eiswürfelbereiter, Eiswürfel, crushed ice
- **Wasserspender – Wassertank**
- SuperCool: Schnelles Kühlen
- FastFreeze: Schnelles Einfrieren
- EcoMode-Programm

**AUSSTATTUNG KÜHLTEIL**

- LED Innenbeleuchtung
- 5 Glasabstellflächen
- Flaschengitter
- 5 Türfächer
- 1 Gemüseschubfach
- 1 Eierbehälter
- FreshZone -Schublade

**AUSSTATTUNG GEFRIERTEIL**

- LED Innenbeleuchtung
- 2 Schubfächer
- 3 Gefrierablagen
- 5 Glasabstellflächen

**TECHNISCHE DATEN**

- Energieverbrauch pro Jahr: **323,11 kWh**
- Geräuschpegel dB (A) re 1 pW: **42 dB(A)**
- Luftschallemissionen **D**
- Gerätemaß (HxBxT): **179,3 x 90,8 x 67,9 cm**
- Artikel-Nr.: **20010916**



**NRR 9185 EABXL**  
KÜHL-GEFRIER-KOMBINATION  
SIDE BY SIDE  
NoFrost  
Advanced



UVP  
€ 1.149,00



**A** **E** **G** **E**

91,5 cm ↑ 178,6 cm ↓

Icons: No Frost, SuperCool, FastFreeze, EcoMode, MultiFlow, LED, Fish, Energy Star, Recycle, Leaf, Water dispenser

- Farbe: Schwarz
- Türanschlag: Kühlteil rechts / Gefrierteil links
- Klimaklasse: **SN, N, ST, T**

**EFFIZIENZ**

- Inverter-Kompressor
- Gesamtvolumen: **550 L**
- Lagerfach für frische Lebensmittel: **358 L**
- Gesamtvolumen Gefrierteil: **192 L**
- Gefriervermögen in 24 Stunden: **11 kg**
- Lagerzeit bei Störung: **8 h**

**STEUERUNG**

- Elektronische Steuerung
- LED Display
- Akustisches Warnsignal bei zu lange geöffneten Tür
- Anzeige und Einstellung der Temperatur über das Display
- Akustisches und optisches Warnsignal bei Temperaturerhöhung im Kühlteil und Gefrierteil

**EIGENSCHAFTEN**

- ConvertActive: Der Gefrierschränk wird zum Kühlschränk
- Luftzirkulation: MultiFlow Kühlung - Kühlschränk

- NoFrostPlus
- Eiswürfelbereiter: Twist ice maker
- FastFreeze
- EcoMode-Programm

**AUSSTATTUNG KÜHLTEIL**

- LED Innenbeleuchtung
- 4 Glasabstellflächen
- Ablagen in der Innentür: 1 flache Ablage, 3 tiefes\_Ablagefach
- 2 Schubfächer für Obst und Gemüse
- 2 Eierbehälter (12x)

**AUSSTATTUNG GEFRIERTEIL**

- LED Innenbeleuchtung
- 2 Schubfächer
- Gefrierablage Türe: 3
- 4 Glasabstellflächen

**TECHNISCHE DATEN**

- Energieverbrauch pro Jahr: **317,55 kWh**
- Geräuschpegel dB (A) re 1 pW: **38 dB(A)**
- Luftschallemissionen **C**
- Gerätemaß (HxBxT): **178,6 x 91,5 x 67 cm**
- Artikel-Nr.: **742345**



**NRR 9185 EAXL**  
KÜHL-GEFRIER-KOMBINATION  
SIDE BY SIDE  
NoFrost  
Advanced



UVP  
€ 1.099,00



**A** **E** **G** **E**

91,5 cm ↑ 178,6 cm ↓

Icons: No Frost, SuperCool, FastFreeze, EcoMode, MultiFlow, LED, Fish, Energy Star, Recycle, Leaf, Water dispenser

- Farbe: Grau metallic strukturiert
- Türanschlag: Kühlteil rechts / Gefrierteil links
- Klimaklasse: **SN, N, ST, T**

**EFFIZIENZ**

- Inverter-Kompressor
- Gesamtvolumen: **550 L**
- Lagerfach für frische Lebensmittel: **358 L**
- Gesamtvolumen Gefrierteil: **192 L**
- Gefriervermögen in 24 Stunden: **11 kg**
- Lagerzeit bei Störung: **8 h**

**STEUERUNG**

- Elektronische Steuerung
- LED Display
- Akustisches Warnsignal bei zu lange geöffneten Tür
- Anzeige und Einstellung der Temperatur über das Display
- Akustisches und optisches Warnsignal bei Temperaturerhöhung im Kühlteil und Gefrierteil

**EIGENSCHAFTEN**

- ConvertActive: Der Gefrierschränk wird zum Kühlschränk
- Luftzirkulation: MultiFlow Kühlung - Kühlschränk

- NoFrostPlus
- Eiswürfelbereiter: Twist ice maker
- FastFreeze
- EcoMode-Programm

**AUSSTATTUNG KÜHLTEIL**

- LED Innenbeleuchtung
- 4 Glasabstellflächen
- Ablagen in der Innentür: 1 flache Ablage, 3 tiefes\_Ablagefach
- 2 Schubfächer für Obst und Gemüse
- 2 Eierbehälter (12x)

**AUSSTATTUNG GEFRIERTEIL**

- LED Innenbeleuchtung
- 2 Schubfächer
- Gefrierablage Türe: 3
- 4 Glasabstellflächen

**TECHNISCHE DATEN**

- Energieverbrauch pro Jahr: **317,55 kWh**
- Geräuschpegel dB (A) re 1 pW: **38 dB(A)**
- Luftschallemissionen **C**
- Gerätemaß (HxBxT): **178,6 x 91,5 x 67 cm**
- Artikel-Nr.: **742166**



**NRC 619 BSXL4**  
KÜHL-GEFRIER-KOMBINATION  
NoFrost Plus  
Superior Line

UVP  
€ 1.349,00



- Farbe: grau metallic strukturiert
- Türanschlag wechselbar
- Türmaterial: Edelstahl
- Klimaklasse: **SN, N, ST, T**

**EFFIZIENZ**

- **Inverter-Kompressor**
- Gesamtvolumen: **326 L**
- Gesamtvolumen Kühlteil: **220 L**
- Gesamtvolumen Gefrierteil: **106 L**
- Gefriervermögen in 24 Stunden: **13 kg**
- Lagerzeit bei Störung: **18 h**

**STEUERUNG**

- Elektronische Steuerung
- LED Display
- Akustisches Warnsignal bei zu lange geöffneten Tür
- Digitale Temperaturanzeige für Kühl- und Gefrierfach
- Akustisches und optisches Warnsignal bei Temperaturerhöhung im Kühl- & Gefrierteil: weißes Signallicht

**EIGENSCHAFTEN**

- **ConvertActive: Der Gefrierschrank wird zum Kühlschrank**
- Luftzirkulation

- AdaptTech
- SlotIn-System
- NoFrostPlus
- FastFreeze

**AUSSTATTUNG KÜHLTEIL**

- LED Innenbeleuchtung
- 4 Glasabstellflächen
- Flaschengitter
- Ablagen in der Innentür: 2 Türfächer
- Flaschenablage in der Innentür
- 1 MultiBox 3-in-1 für Käse und Butter
- CrispZone mit SmartHumidity
- Convert ZeroZone

**AUSSTATTUNG GEFRIERTEIL**

- XL SpaceBox
- XtremeFreeze-Schubfach
- 3 herausziehbare Gefrierschubladen

**TECHNISCHE DATEN**

- Energieverbrauch pro Jahr: **131,95 kWh**
- Geräuschpegel dB (A) re 1 pW: **35 dB(A)**
- Luftschallemissionen: **B**
- Gerätemaß (HxBxT): **185 x 60 x 66,3 cm**
- Artikel-Nr.: **742217**



**NRC 619 CSXL4W**  
KÜHL-GEFRIER-KOMBINATION  
NoFrost Plus  
Superior Line

UVP  
€ 1.059,00



- Farbe: grau metallic strukturiert
- Türanschlag wechselbar
- Türmaterial: Edelstahl
- Klimaklasse: **SN, N, ST, T**

**EFFIZIENZ**

- **Inverter-Kompressor**
- Gesamtvolumen: **326 L**
- Gesamtvolumen Kühlteil: **220 L**
- Gesamtvolumen Gefrierteil: **106 L**
- Gefriervermögen in 24 Stunden: **13 kg**
- Lagerzeit bei Störung: **9 h**

**STEUERUNG**

- **Wi-Fi Funktion: Integriert**
- Elektronische Steuerung an Gerätetür
- LED Display
- Digitale Temperaturanzeige für Kühl- und Gefrierfach
- Akustisches und optisches Warnsignal bei Temperaturerhöhung im Kühl- & Gefrierteil: weißes Signallicht

**EIGENSCHAFTEN**

- **ConvertActive: Der Gefrierschrank wird zum Kühlschrank**
- IonAir und MultiFlow 360°
- AdaptTech

- SlotIn-System
- NoFrostPlus
- SuperCool: schnelle Kühlung
- FastFreeze: schnelles Einfrieren
- EcoMode-Sparprogramm

**AUSSTATTUNG KÜHLTEIL**

- LED Innenbeleuchtung
- 5 Glasabstellflächen
- Flaschengitter
- 3 Innentür-Ablagen
- Flaschenablage in der Innentür
- 1 MultiBox 3-in-1 für Käse und Butter
- CrispZone mit SmartHumidity
- Convert ZeroZone für Fleisch und Fisch

**AUSSTATTUNG GEFRIERTEIL**

- XL SpaceBox 38 L
- XtremeFreeze-Schnellgefrierfach
- 3 herausziehbare Gefrierschubladen
- 1 klassischer Eiswürfelbehälter

**TECHNISCHE DATEN**

- Energieverbrauch pro Jahr: **164,98 kWh**
- Geräuschpegel dB (A) re 1 pW: **35 dB(A)**
- Luftschallemissionen: **B**
- Gerätemaß (HxBxT): **185 x 60 x 66,3 cm**
- Artikel-Nr.: **739396**



**N6A2XL4**  
KÜHL-GEFRIER-KOMBINATION  
NoFrost Plus  
Advanced Line

UVP  
€ 889,00



- Farbe: grau metallic strukturiert
- Türanschlag wechselbar
- Türmaterial: gebürstetes Metall
- Klimaklasse: **SN, N, ST, T**

**EFFIZIENZ**

- 1 Kompressor
- Gesamtvolumen: **300 L**
- Nettofassungsvermögen Kühlteil: **204 L**
- Nettofassungsvermögen Gefrierteil: **96 L**
- Gefriervermögen in 24 Stunden: **10 kg**
- Lagerzeit bei Störung: **10 h**

**STEUERUNG**

- Elektronische Steuerung
- LED Display
- Akustisches Warnsignal bei zu lange geöffneten Tür
- Anzeige und Einstellung der Temperatur über das Display
- Akustisches und optisches Warnsignal bei Temperaturerhöhung im Kühlteil: weißes Signallicht

**EIGENSCHAFTEN**

- IonAir und MultiFlow 360°
- AdaptTech
- SlotIn-System
- NoFrostPlus
- FastFreeze
- EcoMode-Programm

**AUSSTATTUNG KÜHLTEIL**

- LED Innenbeleuchtung
- 4 Glasabstellflächen
- Ablagen in der Innentür: 2 Türfächer
- Flaschenablage in der Innentür:
- Flaschenablage
- 1 Eierbehälter (6x)
- CrispZone mit Feuchteregler

**AUSSTATTUNG GEFRIERTEIL**

- XL-SpaceBox
- 3 herausziehbare Gefriergut-Schubfächer

**TECHNISCHE DATEN**

- Energieverbrauch pro Jahr: **242 kWh**
- Geräuschpegel dB (A) re 1 pW: **38 dB(A)**
- Luftschallemissionsklasse: **C**
- Gerätemaß (HxBxT): **185 x 60 x 59,2 cm**
- Artikel-Nr.: **736943**





**NRK 6192 ABK4**  
KÜHL-GEFRIER-KOMBINATION  
NoFrost Plus  
Advanced Line

UVP  
€ 799,00



\*\*\*



- Farbe: Schwarz
- Türanschlag wechselbar
- Türmaterial: gebürstetes Metall
- Klimaklasse: **SN, N, ST, T**

#### EFFIZIENZ

- **Inverter-Kompressor**
- Gesamtvolumen: **300 L**
- Nettofassungsvermögen Kühlteil: **204 L**
- Nettofassungsvermögen Gefrierteil: **96 L**
- Gefriervermögen in 24 Stunden: **10 kg**
- Lagerzeit bei Störung: **10 h**

#### STEUERUNG

- LED Display
- Akustisches Warnsignal bei zu lange geöffnete Tür
- Anzeige und Einstellung der Temperatur über das Display
- Optisches Warnsignal bei Temperaturerhöhung im Kühlteil
- Akustisches und optisches Warnsignal bei Temperaturerhöhung im Gefrierteil

- #### EIGENSCHAFTEN
- IonAir und MultiFlow 360°
  - AdaptTech
  - SlotIn-System
  - NoFrostPlus
  - FastFreeze
  - EcoMode-Programm

#### AUSSTATTUNG KÜHLTEIL

- LED Innenbeleuchtung
- 4 Glasabstellflächen
- Flaschengitter
- Ablagen in der Innentür: 2 Türfächer
- Flaschenablage in der Innentür
- 1 Eierbehälter (6x)
- CrispZone mit Feuchtheregler
- Convert FreshZone

#### AUSSTATTUNG GEFRIERTEIL

- XL-SpaceBox
- 3 herausziehbare Gefrierschubladen

#### TECHNISCHE DATEN

- Energieverbrauch pro Jahr: **242 kWh**
- Geräuschpegel dB (A) re 1 pW: **38 dB(A)**
- Luftschallemissionsklasse: **C**
- Gerätemaß (HxBxT): **185 x 60 x 59,2 cm**
- Artikel-Nr.: **737005**



**NRK 6192 ES5F**  
KÜHL-GEFRIER-KOMBINATION  
NoFrost Plus  
Essential Line

UVP  
€ 669,00



\*\*\*



- Farbe: grau metallic strukturiert
- Türanschlag wechselbar
- Türmaterial: gebürstetes Metall
- Klimaklasse: **SN, N, ST, T**

#### EFFIZIENZ

- 1 Kompressor
- Gesamtvolumen: **300 L**
- Nettofassungsvermögen Kühlteil: **204 L**
- Nettofassungsvermögen Gefrierteil: **96 L**
- Gefriervermögen in 24 Stunden: **10 kg**
- Lagerzeit bei Störung: **10 h**

#### STEUERUNG

- LED Display
- Akustisches Warnsignal bei zu lange geöffnete Tür
- Digitale Temperaturanzeige für das Kühlteil
- Akustisches und optisches Warnsignal bei Temperaturerhöhung im Kühlteil: weißes Signallicht

- #### EIGENSCHAFTEN
- IonAir und MultiFlow 360°
  - AdaptTech
  - SlotIn-System
  - NoFrostPlus
  - FastFreeze
  - EcoMode-Programm

#### AUSSTATTUNG KÜHLTEIL

- LED Innenbeleuchtung
- 4 Glasabstellflächen
- 2 Innentür-Ablagen
- 1 Flaschenablage ohne Flaschenhalter
- 1 Eierbehälter (6x)
- CrispZone mit Feuchtheregler
- Convert FreshZone

#### AUSSTATTUNG GEFRIERTEIL

- XL-SpaceBox
- 3 herausziehbare Gefriergut-Schubfächer
- 1 klassischer Eiswürfelbehälter

#### TECHNISCHE DATEN

- Energieverbrauch pro Jahr: **241,61 kWh**
- Geräuschpegel dB (A) re 1 pW: **38 dB(A)**
- Luftschallemissionsklasse: **C**
- Gerätemaß (HxBxT): **185 x 60 x 59,2 cm**
- Artikel-Nr.: **735830**



**NRK 418 EES4**  
KÜHL-GEFRIER-KOMBINATION  
NoFrost Plus  
Essential Line

UVP  
€ 699,00



\*\*\*



- Farbe: Edelstahl
- Türanschlag wechselbar
- Türmaterial: gebürstetes Metall
- Klimaklasse: **SN, N, ST**

#### EFFIZIENZ

- 1 Kompressor
- Gesamtvolumen: **255 L**
- Nettofassungsvermögen Kühlteil: **188 L**
- Nettofassungsvermögen Gefrierteil: **67 L**
- Gefriervermögen in 24 Stunden: **4 kg**
- Lagerzeit bei Störung: **10 h**

#### STEUERUNG

- Elektronische Steuerung

#### EIGENSCHAFTEN

- Luftzirkulation: Multiflow 360° - Multi 3D Luftzirkulation
- NoFrostPlus

#### AUSSTATTUNG KÜHLTEIL

- LED Innenbeleuchtung
- 4 Glasabstellflächen
- Ablagen in der Innentür: 3 Türablagen
- Schubfach für Obst und Gemüse: 1 Gemüseschubfach
- Flaschenablage in der Innentür: 1 Flaschenablage ohne Flaschenhalter
- 2 Eierbehälter (12x)

#### AUSSTATTUNG GEFRIERTEIL

- 3 herausziehbare Gefrierschubladen
- 1 klassischer Eiswürfelbehälter

#### TECHNISCHE DATEN

- Energieverbrauch pro Jahr: **215 kWh**
- Geräuschpegel dB (A) re 1 pW: **38 dB(A)**
- Luftschallemissionsklasse: **C**
- Gerätemaß (HxBxT): **179,7 x 55 x 56,3 cm**
- Artikel-Nr.: **20012902**



**RK 58 DPS4**  
KÜHL-GEFRIER-KOMBINATION  
Essential Line

UVP  
€ 639,00



\*\*\*

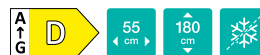

- Farbe: Edelstahl
- Türanschlag wechselbar
- Türmaterial: gebürstetes Metall
- Klimaklasse: **N, ST**

#### EFFIZIENZ

- 1 Kompressor
- Gesamtvolumen: **269 L**
- Nettofassungsvermögen Kühlteil: **198 L**
- Nettofassungsvermögen Gefrierteil: **71 L**
- Gefriervermögen in 24 Stunden: **3,2 kg**
- Lagerzeit bei Störung: **11 h**

#### STEUERUNG

- Mechanische Steuerung

#### EIGENSCHAFTEN

- SlotIn Flex-Türschaniere
- FrostLess

#### AUSSTATTUNG KÜHLTEIL

- LED Innenbeleuchtung
- 3 Glasabstellflächen
- Ablagen in der Innentür: 3 Türablagen
- Schubfach für Obst und Gemüse: 1 Gemüseschubfach
- Flaschenablage in der Innentür: 1 Flaschenablage ohne Flaschenhalter
- 2 Eierbehälter

#### AUSSTATTUNG GEFRIERTEIL

- 3 herausziehbare Gefrierschubladen
- 1 klassischer Eiswürfelbehälter

#### TECHNISCHE DATEN

- Energieverbrauch pro Jahr: **168 kWh**
- Geräuschpegel dB (A) re 1 pW: **39 dB(A)**
- Luftschallemissionsklasse: **C**
- Gerätemaß (HxBxT): **180 x 55 x 55,7 cm**
- Artikel-Nr.: **20012618**



**RK 4182 PS4**  
KÜHL-GEFRIER-KOMBINATION  
Primary Line

UVP  
€ 579,00



- Farbe: Grau
- Türanschlag wechselbar
- Türmaterial: gebürstetes Metall
- Klimaklasse: **N, ST**

**EFFIZIENZ**

- 1 Kompressor
- Gesamtvolumen: **269 L**
- Nettofassungsvermögen Kühlteil: **198 L**
- Nettofassungsvermögen Gefrierteil: **71 L**
- Gefriervermögen in 24 Stunden: **3,2 kg**
- Lagerzeit bei Störung: **11 h**

**STEUERUNG**

- Mechanische Steuerung

**AUSSTATTUNG KÜHLTEIL**

- LED Innenbeleuchtung
- 3 Glasabstellflächen
- 3 Innentür-Ablagen
- 1 Gemüseschubfach
- 1 Flaschenablage ohne Flaschenhalter
- 2 Eierbehälter

**AUSSTATTUNG GEFRIERTEIL**

- 3 herausziehbare Gefriergut-Schubfächer
- 1 klassischer Eiswürfelbehälter

**TECHNISCHE DATEN**

- Energieverbrauch pro Jahr: **210 kWh**
- Geräuschpegel dB (A) re 1 pW: **39 dB(A)**
- Luftschallemissionsklasse: **C**
- Gerätemaß (HxBxT): **180 x 55 x 55,7 cm**
- Artikel-Nr.: **20001372**



**RK 14 EPS4**  
KÜHL-GEFRIER-KOMBINATION  
NoFrost Plus  
Essential Line

UVP  
€ 479,00



- Farbe: Silber
- Türanschlag: Türanschlag wechselbar
- Türmaterial: Edelstahl
- Klimaklasse: **N, ST**

**EFFIZIENZ**

- 1 Kompressor
- Gesamtvolumen: **175 L**
- Lagerfach für frische Lebensmittel: **122 L**
- Gesamtvolumen Gefrierteil: **53 L**
- Gefriervermögen in 24 Stunden: **4,8 kg**
- Lagerzeit bei Störung: **8 h**

**STEUERUNG**

- Mechanische Steuerung

**AUSSTATTUNG KÜHLTEIL**

- LED Innenbeleuchtung
- 3 Glasabstellflächen
- Ablagen in der Innentür: 2 Türfächer
- Schubfach für Obst und Gemüse:
  - 1 Gemüseschubfach
- Flaschenablage in der Innentür:
  - 1 Flaschenablage ohne Flaschenhalter
- 2 Eierbehälter (12x)

**AUSSTATTUNG GEFRIERTEIL**

- 3 herausziehbare Gefrierschubladen
- 1 klassischer Eiswürfelbehälter

**TECHNISCHE DATEN**

- Energieverbrauch pro Jahr: **195 kWh**
- Geräuschpegel dB (A) re 1 pW: **39 dB(A)re**
- Luftschallemissionen: **C**
- Gerätemaß (HxBxT): **143 x 49,5 x 56,2 cm**
- Artikel-Nr.: **20011146**



**RF 4142 PW4**  
KÜHL-GEFRIER-KOMBINATION  
Primary Line

UVP  
€ 469,00



- Farbe: Weiß
- Türanschlag wechselbar
- Türmaterial: gebürstetes Metall
- Klimaklasse: **N, ST**

**EFFIZIENZ**

- 1 Kompressor
- Gesamtvolumen: **206 L**
- Nettofassungsvermögen Kühlteil: **165 L**
- Nettofassungsvermögen Gefrierteil: **41 L**
- Gefriervermögen in 24 Stunden: **2 kg**
- Lagerzeit bei Störung: **12 h**

**STEUERUNG**

- Mechanische Steuerung

**AUSSTATTUNG KÜHLTEIL**

- LED Innenbeleuchtung
- 3 Glasabstellflächen
- 2 Innentür-Ablagen
- 1 Gemüseschubfach
- 1 Flaschenablage ohne Flaschenhalter
- 1 Eierbehälter

**AUSSTATTUNG GEFRIERTEIL**

- 1 Tür
- 1 Abstellrost
- 1 Eiswürfelbehälter

**TECHNISCHE DATEN**

- Energieverbrauch pro Jahr: **176 kWh**
- Geräuschpegel dB (A) re 1 pW: **40 dB(A)**
- Luftschallemissionsklasse: **C**
- Gerätemaß (HxBxT): **143,6 x 55 x 54,2 cm**
- Artikel-Nr.: **20001339**



**RF 414 EPS4**  
KÜHL-GEFRIER-KOMBINATION  
Primary Line

UVP  
€ 469,00



- Farbe: Edelstahl
- Türanschlag wechselbar
- Türmaterial: gebürstetes Metall
- Klimaklasse: **N, ST**

**EFFIZIENZ**

- 1 Kompressor
- Gesamtvolumen: **206 L**
- Nettofassungsvermögen Kühlteil: **165 L**
- Nettofassungsvermögen Gefrierteil: **41 L**
- Gefriervermögen in 24 Stunden: **2 kg**
- Lagerzeit bei Störung: **12 h**

**STEUERUNG**

- Mechanische Steuerung

**AUSSTATTUNG KÜHLTEIL**

- LED Innenbeleuchtung
- 3 Glasabstellflächen
- Ablagen in der Innentür: 2 Türfächer
- Schubfach für Obst und Gemüse:
  - 1 Gemüseschubfach
- Flaschenablage in der Innentür:
  - 1 Flaschenablage ohne Flaschenhalter
- 1 Eierbehälter

**AUSSTATTUNG GEFRIERTEIL**

- 1 Abstellrost
- 1 Eiswürfelbehälter

**TECHNISCHE DATEN**

- Energieverbrauch pro Jahr: **176 kWh**
- Geräuschpegel dB (A) re 1 pW: **40 dB(A)**
- Luftschallemissionsklasse: **C**
- Gerätemaß (HxBxT): **143,6 x 55 x 54,2 cm**
- Artikel-Nr.: **20006841**





**RF 212 EPW4**  
KÜHL-GEFRIER-KOMBINATION  
Essential Line

UVP  
**€ 399,00**

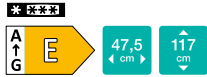

- Farbe: Weiß
- Türanschlag wechselbar
- Türmaterial: gebürstetes Metall
- Klimaklasse: **N, ST**

**EFFIZIENZ**

- 1 Kompressor
- Gesamtvolumen: **124 L**
- Nettofassungsvermögen Kühlteil: **96 L**
- Nettofassungsvermögen Gefrierenteil: **28 L**
- Gefriervermögen in 24 Stunden: **2 kg**
- Lagerzeit bei Störung: **9 h**

**STEUERUNG**

- Mechanische Steuerung

**AUSSTATTUNG KÜHLTEIL**

- LED Innenbeleuchtung
- 3 Glasabstellflächen
- Ablagen in der Innentür: 1 Türablage
- Schubfach für Obst und Gemüse: 1 Gemüseschubfach
- Flaschenablage in der Innentür: 1 Flaschenablage ohne Flaschenhalter
- 1 Eierbehälter (6x)

**AUSSTATTUNG GEFRIERTEIL**

- 1 Glasabstellfläche
- 1 klassischer Eiswürfelbehälter

**TECHNISCHE DATEN**

- Energieverbrauch pro Jahr: **163 kWh**
- Geräuschpegel dB (A) re 1 pW: **36 dB(A)**
- Luftschallemissionsklasse: **C**
- Gerätemaß (HxBxT): **117 x 47,5 x 48,7 cm**
- Artikel-Nr.: **20012688**



**R 619 EES5**  
KÜHLSCHRANK  
Essential Line

UVP  
**€ 809,00**



- Farbe: grau metallic strukturiert
- Türanschlag wechselbar
- Türmaterial: gebürstetes Metall
- Klimaklasse: **SN, N, ST**

**EFFIZIENZ**

- 1 Kompressor
- Gesamtvolumen: **398 L**
- Lagerfach für frische Lebensmittel: **398 L**

**STEUERUNG**

- Elektronische Steuerung

**EIGENSCHAFTEN**

- SlotIn-System
- Umluft-Kühlsystem
- SuperCool
- EcoMode-Programm

**AUSSTATTUNG KÜHLTEIL**

- seitliche LED Beleuchtung
- 7 Glasabstellflächen
- Ablagen in der Innentür: 3 Türablagen
- Schubfach für Obst und Gemüse: 2 Schubfächer für Obst und Gemüse
- Flaschenablage in der Innentür: Flaschenablage, 1 Flaschenablage ohne Flaschenhalter
- 1 Eierbehälter (8x)

**TECHNISCHE DATEN**

- Energieverbrauch pro Jahr: **122,64 kWh**
- Geräuschpegel dB (A) re 1 pW: **38 dB(A)**
- Luftschallemissionen: **C**
- Gerätemaß (HxBxT): **185 x 59,5 x 66,3 cm**
- Artikel-Nr.: **740846**



**R 619 EEW5**  
KÜHLSCHRANK  
Essential Line

UVP  
**€ 769,00**

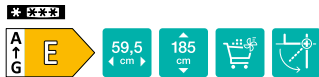

- Farbe: Weiß
- Türanschlag wechselbar
- Türmaterial: gebürstetes Metall
- Klimaklasse: **SN, N, ST**

**EFFIZIENZ**

- 1 Kompressor
- Gesamtvolumen: **398 L**
- Lagerfach für frische Lebensmittel: **398 L**

**STEUERUNG**

- Elektronische Steuerung

**EIGENSCHAFTEN**

- SlotIn-System
- Umluft-Kühlsystem
- SuperCool
- EcoMode-Programm

**AUSSTATTUNG GEFRIERTEIL**

- seitliche LED Beleuchtung
- 7 Glasabstellflächen
- Ablagen in der Innentür: 3 Türablagen
- Schubfach für Obst und Gemüse: 2 Schubfächer für Obst und Gemüse
- Flaschenablage in der Innentür: Flaschenablage, 1 Flaschenablage ohne Flaschenhalter
- 1 Eierbehälter (8x)

**TECHNISCHE DATEN**

- Energieverbrauch pro Jahr: **122,64 kWh**
- Geräuschpegel dB (A) re 1 pW: **38 dB(A)**
- Luftschallemissionen: **C**
- Gerätemaß (HxBxT): **185 x 59,5 x 66,3 cm**
- Artikel-Nr.: **740845**





**R 4142 PS**  
KÜHLSCHRANK  
Primary Line

UVP  
€ 489,00



- Farbe: Grau
- Türanschlag wechselbar
- Türmaterial: gebürstetes Metall
- Klimaklasse: **N, ST**

**EFFIZIENZ**

- 1 Kompressor
- Gesamtvolumen: **242 L**

**STEUERUNG**

- Mechanische Steuerung

**AUSSTATTUNG KÜHLTEIL**

- LED Innenbeleuchtung
- 4 Glasabstellflächen
- 3 Innentür-Ablagen
- 1 Gemüseschubfach
- 1 Flaschenablage ohne Flaschenhalter
- 1 Eierbehälter

**TECHNISCHE DATEN**

- Energieverbrauch pro Jahr: **104 kWh**
- Geräuschpegel dB (A) re 1 pW: **40 dB(A)**
- Luftschallemissionsklasse: **C**
- Gerätemaß (HxBxT): **143,4 x 55 x 54,2 cm**
- Artikel-Nr.: **20001361**



**R 4142 PW**  
KÜHLSCHRANK  
Primary Line

UVP  
€ 479,00



- Farbe: Weiß
- Türanschlag wechselbar
- Türmaterial: gebürstetes Metall
- Klimaklasse: **N, ST**

**EFFIZIENZ**

- 1 Kompressor
- Gesamtvolumen: **242 L**

**STEUERUNG**

- Mechanische Steuerung

**AUSSTATTUNG KÜHLTEIL**

- LED Innenbeleuchtung
- 4 Glasabstellflächen
- 3 Innentür-Ablagen
- 1 Gemüseschubfach
- 1 Flaschenablage ohne Flaschenhalter
- 1 Eierbehälter

**TECHNISCHE DATEN**

- Energieverbrauch pro Jahr: **104 kWh**
- Geräuschpegel dB (A) re 1 pW: **40 dB(A)**
- Luftschallemissionsklasse: **C**
- Gerätemaß (HxBxT): **143,4 x 55 x 54,2 cm**
- Artikel-Nr.: **20001360**



**RB 493 PW**  
KÜHLSCHRANK MIT GEFRIERFACH  
Primary Line

UVP  
€ 399,00



- Farbe: Weiß
- Türanschlag wechselbar
- Türmaterial: gebürstetes Metall
- Klimaklasse: **N, ST**

**EFFIZIENZ**

- 1 Kompressor
- Gesamtvolumen: **120 L**
- Nettofassungsvermögen Kühlteil: **107 L**
- Nettofassungsvermögen Gefrierenteil: **13 L**
- Gefriervermögen in 24 Stunden: **2 kg**
- Lagerzeit bei Störung: **10 h**

**STEUERUNG**

- Mechanische Steuerung

**AUSSTATTUNG KÜHLTEIL**

- Dekorplatte
- LED Innenbeleuchtung
- 1 Glasabstellfläche
- Ablagen in der Innentür: 2 Türfächer
- Schubfach für Obst und Gemüse: 1 Gemüseschubfach
- Flaschenablage in der Innentür: 1 Flaschenablage ohne Flaschenhalter
- 2 Eierbehälter

**AUSSTATTUNG GEFRIERTEIL**

- 1 klassischer Eiswürfelbehälter

**TECHNISCHE DATEN**

- Energieverbrauch pro Jahr: **109,5 kWh**
- Geräuschpegel dB (A) re 1 pW: **39 dB(A)**
- Luftschallemissionsklasse: **C**
- Gerätemaß (HxBxT): **84,5 x 56 x 57,9 cm**
- Artikel-Nr.: **20001315**



**RB 39 EPW4**  
KÜHLSCHRANK MIT GEFRIERFACH  
Primary Line

UVP  
€ 369,00



- Farbe: Weiß
- Türanschlag wechselbar
- Türmaterial: gebürstetes Metall
- Klimaklasse: **N, ST**

**EFFIZIENZ**

- 1 Kompressor
- Gesamtvolumen: **82 L**
- Gesamtvolumen Kühlteil: **75 L**
- Lagerzeit bei Störung: **5 h**

**STEUERUNG**

- Mechanische Steuerung

**AUSSTATTUNG KÜHLTEIL**

- LED Innenbeleuchtung
- 2 Glasabstellflächen
- Ablagen in der Innentür: 2 Türfächer
- Schubfach für Obst und Gemüse: 1 Gemüseschubfach
- Flaschenablage in der Innentür: 1 Flaschenablage ohne Flaschenhalter
- 1 Eierbehälter (6x)

**AUSSTATTUNG GEFRIERTEIL**

- 1 klassischer Eiswürfelbehälter

**TECHNISCHE DATEN**

- Energieverbrauch pro Jahr: **125 kWh**
- Geräuschpegel dB (A) re 1 pW: **38 dB(A)**
- Luftschallemissionen: **C**
- Gerätemaß (HxBxT): **84,2 x 47,5 x 44,8 cm**
- Artikel-Nr.: **20009404**



**R 49 DPW**  
KÜHLSCHRANK  
Primary Line

UVP  
€ 399,00



- Farbe: Weiß
- Türanschlag wechselbar
- Türmaterial: gebürstetes Metall
- Klimaklasse: **SN, N, ST, T**

**EFFIZIENZ**

- 1 Kompressor
- Gesamtvolumen: **133 L**

**STEUERUNG**

- Mechanische Steuerung

**AUSSTATTUNG KÜHLTEIL**

- Dekorplatte
- LED Innenbeleuchtung
- 2 Glasabstellflächen
- Ablagen in der Innentür: 2 Türfächer
- Schubfach für Obst und Gemüse: 1 Gemüseschubfach
- Flaschenablage in der Innentür: 1 Flaschenablage ohne Flaschenhalter
- 1 Eierbehälter (6x)

**TECHNISCHE DATEN**

- Energieverbrauch pro Jahr: **72 kWh**
- Geräuschpegel dB (A) re 1 pW: **39 dB(A)**
- Luftschallemissionsklasse: **C**
- Gerätemaß (HxBxT): **84,5 x 56 x 57,9 cm**
- Artikel-Nr.: **20012236**



**R 29 EPW4**  
KÜHLSCHRANK  
Primary Line

UVP  
€ 349,00



- Farbe: Weiß
- Türanschlag wechselbar
- Türmaterial: gebürstetes Metall
- Klimaklasse: **N, ST, T**

**EFFIZIENZ**

- 1 Kompressor
- Gesamtvolumen: **94 L**

**STEUERUNG**

- Mechanische Steuerung

**EIGENSCHAFTEN**

- EcoMode-Programm

**AUSSTATTUNG KÜHLTEIL**

- LED Innenbeleuchtung
- 2 Glasabstellflächen
- Ablagen in der Innentür: 3 Türablagen
- Schubfach für Obst und Gemüse: 1 Gemüseschubfach
- 1 Eierbehälter (6x)

**TECHNISCHE DATEN**

- Energieverbrauch pro Jahr: **86 kWh**
- Geräuschpegel dB (A) re 1 pW: **36 dB(A)**
- Luftschallemissionsklasse: **C**
- Gerätemaß (HxBxT): **84,2 x 47,5 x 44,8 cm**
- Artikel-Nr.: **20013027**



**FNC 717 DAW5**  
GEFRIERSCHRANK  
Advanced Line

UVP  
€ 1.399,00

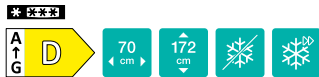

- Farbe: Weiß
- Türanschlag wechselbar
- Klimaklasse: **SN, N, ST, T**

**EFFIZIENZ**

- **Inverter-Kompressor**
- Gesamtvolumen: **384 Liter**
- Gefriervermögen in 24 Stunden: **18 kg**
- Lagerzeit bei Störung: **12 h**

**STEUERUNG**

- LED Display

**EIGENSCHAFTEN**

- Abtau-Vollautomatik im Gefrierfach
- NoFrost
- Luftzirkulation: Multiflow 360° - Multi 3D Luftzirkulation
- SuperCool
- FastFreeze
- EcoMode
- ConvertTotal: Innovative ConvertTotal-Funktion: Temperatur einstellbar von -24 °C bis +8 °C und so den Kühlraum mühelos von einem Gefrierfach in eine Kühlbox umwandeln
- Akustisches Warnsignal bei zu lange geöffneter Tür
- Blinkende Beleuchtung für offene Tür

**AUSSTATTUNG GEFRIERTEIL**

- LED Innenbeleuchtung
- 4 Glasabstellflächen
- 3 herausziehbare Gefrierschubladen

**TECHNISCHE DATEN**

- Energieverbrauch pro Jahr: **227 kWh**
- Geräuschpegel dB (A) re 1 pW: **38 dB(A)**
- Luftschallemissionsklasse: **C**
- Gerätemaß (HxBxT): **172 x 70 x 68,5 cm**
- Artikel-Nr.: **20012693**



**FN 619 EEW5**  
GEFRIERSCHRANK  
Essential Line

UVP  
€ 859,00



- Farbe: Weiß
- Türanschlag wechselbar
- Klimaklasse: **SN, N, ST, T**

**EFFIZIENZ**

- Gesamtvolumen: **280 L**
- Gefriervermögen in 24 Stunden: **12,6 kg**
- Lagerzeit bei Störung: **11 h**

**STEUERUNG**

- Elektronische Steuerung hinter der Tür
- SlotIn-System
- Abtau-Vollautomatik im Gefrierfach
- NoFrost
- FastFreeze
- Blinkende Beleuchtung für offene Tür
- Zu hohe Temperatur im Gefrierfach: Flashing illumination

**AUSSTATTUNG**

- LED Innenbeleuchtung
- 2 Glasabstellflächen
- XL SpaceBox 38 L
- Gefrierfachteil: 5 Schubfächer, 2 Tür

**TECHNISCHE DATEN**

- Energieverbrauch pro Jahr: **247,39 kWh**
- Geräuschpegel dB (A) re 1 pW: **38 dB(A)**
- Luftschallemissionsklasse: **C**
- Gerätemaß (HxBxT): **185 x 59,5 x 66,3 cm**
- Artikel-Nr.: **740887**



**F 4142 PW**  
GEFRIERSCHRANK  
Primary Line

UVP  
€ 509,00



- Farbe: Weiß
- Türanschlag wechselbar
- Klimaklasse: **N, ST, T**

**EFFIZIENZ**

- 1 Kompressor
- Gesamtvolumen: **165 L**
- Gefriervermögen in 24 Stunden: **7,6 kg**
- Lagerzeit bei Störung: **20 h**

**STEUERUNG**

- Mechanische Steuerung

**AUSSTATTUNG GEFRIERTEIL**

- 4 herausziehbare Schubladen

**TECHNISCHE DATEN**

- Energieverbrauch pro Jahr: **188 kWh**
- Geräuschpegel dB (A) re 1 pW: **40 dB(A)**
- Luftschallemissionsklasse: **C**
- Gerätemaß (HxBxT): **143,4 x 55 x 54,2 cm**
- Artikel-Nr.: **20001317**



**F 49 DPW**  
GEFRIERSCHRANK  
Primary Line

UVP  
€ 459,00



- Farbe: Weiß
- Türanschlag wechselbar
- Klimaklasse: **SN, N, ST, T**

**EFFIZIENZ**

- 1 Kompressor
- Gesamtvolumen: **85 L**
- Gefriervermögen in 24 Stunden: **4 kg**
- Lagerzeit bei Störung: **15 h**

**STEUERUNG**

- Mechanische Steuerung

**EIGENSCHAFTEN**

- Manuelle Abtauung

**AUSSTATTUNG GEFRIERTEIL**

- 3 herausziehbare Gefrier Schubladen

**TECHNISCHE DATEN**

- Energieverbrauch pro Jahr: **131 kWh**
- Geräuschpegel dB (A) re 1 pW: **40 dB(A)**
- Luftschallemissionsklasse: **C**
- Gerätemaß (HxBxT): **84,5 x 56 x 57,9 cm**
- Artikel-Nr.: **20012237**





**FH 50 EAW**  
GEFRIERTRUHE  
Essential Line

UVP  
€ 799,00



- Farbe: Weiß
- Selbstschließendes Türscharnier
- Klimaklasse: **SN, N, ST, T**

**EFFIZIENZ**

- 1 Kompressor
- Gesamtvolumen: **500 L**
- Gefriervermögen in 24 Stunden: **23 kg**
- Lagerzeit bei Störung: **42 h**

**STEUERUNG**

- LED Display

**EIGENSCHAFTEN**

- Manuelle Abtaugung Gefrierenteil
- Digitale Temperaturanzeige
- FastFreeze
- FreezeProtect - 15°C

**AUSSTATTUNG GEFRIERTEIL**

- LED Beleuchtung
- 2 Gefrierkörbe
- Türverriegelung

**TECHNISCHE DATEN**

- Energieverbrauch pro Jahr: **295 kWh**
- Geräuschpegel dB (A) re 1 pW: **40 dB(A)**
- Luftschallemissionsklasse: **C**
- Gerätemaß (HxBxT): **84,7 x 164,6 x 71,7 cm**
- Artikel-Nr.: **20012818**



**FHC 42 EAW**  
GEFRIERTRUHE  
Essential Line

UVP  
€ 649,00



- Farbe: Weiß
- Türscharnier: Selbstschließendes Türscharnier
- Klimaklasse: **SN, N, ST, T**

**EFFIZIENZ**

- 1 Kompressor
- Gesamtvolumen: **420 L**
- Gefriervermögen in 24 Stunden: **20 kg**
- Lagerzeit bei Störung: **41 h**

**STEUERUNG**

- Elektronische Steuerung

**EIGENSCHAFTEN**

- Abtaugung von Hand (manuell)
- FastFreeze
- ConvertTotal: Innovative ConvertTotal-Funktion: Temperatur einstellbar von -24 °C bis +8 °C und so den Kühlraum mühelos von einem Gefrierfach in eine Kühlbox umwandeln.
- FreezeProtect - 15°C

**AUSSTATTUNG GEFRIERTEIL**

- LED Beleuchtung
- 2 Gefrierkörbe
- Türverriegelung

**TECHNISCHE DATEN**

- Energieverbrauch pro Jahr: **323 kWh**
- Geräuschpegel dB (A) re 1 pW: **39 dB(A)**
- Luftschallemissionsklasse: **C**
- Gerätemaß (HxBxT): **85,2 x 144,8 x 72,1 cm**
- Artikel-Nr.: **20012692**



**FH 30 DAW**  
GEFRIERTRUHE  
Essential Line

UVP  
€ 629,00

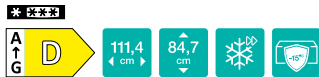

- Farbe: Weiß
- Selbstschließendes Türscharnier
- Klimaklasse: **SN, N, ST, T**

**EFFIZIENZ**

- 1 Kompressor
- Gesamtvolumen: **303 L**
- Gefriervermögen in 24 Stunden: **15 kg**
- Lagerzeit bei Störung: **40 h**

**STEUERUNG**

- Elektronische Steuerung

**EIGENSCHAFTEN**

- LED Display
- Manuelle Abtaugung Gefrierenteil
- Digitale Temperaturanzeige für Gefrierfach
- FastFreeze
- ConvertTotal: Innovative ConvertTotal-Funktion: Temperatur einstellbar von -24 °C bis +8 °C und so den Kühlraum mühelos von einem Gefrierfach in eine Kühlbox umwandeln.
- FreezeProtect - 15°C

**AUSSTATTUNG GEFRIERTEIL**

- LED Innenbeleuchtung
- 2 Gefrierkörbe
- Türverriegelung

**TECHNISCHE DATEN**

- Energieverbrauch pro Jahr: **185 kWh**
- Geräuschpegel dB (A) re 1 pW: **40 dB(A)**
- Luftschallemissionsklasse: **C**
- Gerätemaß (HxBxT): **84,7 x 111,4 x 63 cm**
- Artikel-Nr.: **20012819**



**FH 25 EAW**  
GEFRIERTRUHE  
Advanced Line

UVP  
€ 499,00



- Farbe: Weiß
- Klimaklasse: **SN, N, ST, T**

**EFFIZIENZ**

- 1 Kompressor
- Gesamtvolumen: **248 L**
- Gefriervermögen in 24 Stunden: **11,2 kg**
- Lagerzeit bei Störung: **39 h**

**STEUERUNG**

- Elektronische Steuerung

**EIGENSCHAFTEN**

- Manuelle Abtaugung
- FastFreeze: schnelles Einfrieren
- FreezeProtect - 15°C

**AUSSTATTUNG GEFRIERTEIL**

- LED Innenbeleuchtung
- 2 Körbe
- Türverriegelung

**TECHNISCHE DATEN**

- Energieverbrauch pro Jahr: **215 kWh**
- Geräuschpegel dB (A) re 1 pW: **40 dB(A)**
- Luftschallemissionsklasse: **C**
- Gerätemaß (HxBxT): **84,7 x 96,3 x 63 cm**
- Artikel-Nr.: **20009116**



**gorenje**



**UEFA**  
**EURO2024**  
GERMANY

OFFICIAL PARTNER

# ‘ICH LIEBE RETRO’ MOMENTE

Retro Kühl-Gefrier-Kombinationen begeistern außen mit zeitlosem Design und innen mit andauernder Frische. Der nostalgische Charme und die hervorragende Kühltechnik verleihen Ihrer Küche den letzten Schliff.

**Retro-Design vereint mit  
neuester Technologie.**

*Retro  
Collection*



# ERINNERUNGEN FRISCH HALTEN.

HEISSES RETRO DESIGN. KEINE EISBILDUNG.

Suchen Sie eine coole Kühl-Gefrier-Kombination im Retro-Design, die vollgepackt ist mit den neuesten Technologiefunktionen? Gorenje Retro Kühl-Gefrier-Kombinationen haben es in sich. Mit NoFrostPlus, AdaptTech, IonAir mit MultiFlow 360°, FreshZone und anderen fortschrittlichen Funktionen ist das Gorenje Retro-Design genau das Richtige für Sie.

*Innovative moderne Funktionen verpackt  
in zeitlosem Design.*





### AdaptTech-System

## Ein Kühlschrank, der Ihre Gewohnheiten erkennt

Dieses intelligente System wurde entwickelt, um die optimale Temperatur im Kühlschrank aufrechtzuerhalten, unabhängig davon, wie oft Sie die Tür öffnen. Beim Öffnen der Tür steigt die Temperatur schlagartig an und die Lebensmittel werden einem Temperaturschock ausgesetzt, der sie schneller verderben lässt. Der Kühlschrank überwacht und analysiert kontinuierlich, wie Sie ihn verwenden. So kann er vorhersagen, wann Sie die Kühlschranktür öffnen werden, und kurz bevor Sie dies tun, senkt er die Temperatur um 1 oder 2°C, um sicherzustellen, dass die Temperatur konstant gehalten wird und die Lebensmittel frisch und voller Nährstoffe bleiben.



### IonAir- und MultiFlow360°-System

## Ideales Mikroklima auf allen Ebenen

Das IonAir System generiert negativ geladene Ionen, die Dank des neuen MultiFlow360° Belüftungssystems gleichmäßig im Kühlteil des Geräts verteilt werden. Die mit diesen negativ geladenen Ionen angereicherte Luft erhält auf natürliche Weise den Geschmack der Lebensmittel und neutralisiert ungewollte Gerüche.



### NoFrost Plus

## Kein lästiges Abtauen mehr

Die NoFrost Plus-Funktion verhindert Eisbildung, um den Energieverbrauch niedrig zu halten, während sie im Kühlraum für ein ideales Mikroklima für frische Lebensmittel sorgt. Die zirkulierende ionisierte Luft verhindert ein Austrocknen der Lebensmittel, und Mineralstoffe und Vitamine bleiben erhalten.



Energieeffizienzklasse

## Sparen Sie Geld

Geräte, die 15 Jahre oder älter sind, verbrauchen bis zu dreimal mehr Energie als neue. Die neuen Modelle von Gorenje sind mit einer hervorragenden Wärmedämmung ausgestattet. Die Geräte verfügen über eine verbesserte Türdichtung, modernste Komponenten des Kühlsystems und eine elektronische Regelung, die den Stromverbrauch auf ein Minimum reduziert.



Convert FreshZone

## Bereit für jeden Anlass

Diese praktische Schublade verwandelt sich einfach von einer Fisch- und Fleischschublade in eine Obst- und Gemüseschublade, sodass Sie all Ihre frischen Produkte problemlos unterbringen können.



CrispZone

## Große Obst- und Gemüseschublade

Die geräumige CrispZone-Schublade wurde entwickelt, um Nährstoffe und die Frische Ihrer Lebensmittel zu erhalten. Niedrige Temperaturen erhalten die Qualität Ihrer Produkte.



### FastFreeze

## Schnelles Gefrieren

Vor allem nach einem Großeinkauf leistet diese Funktion gute Dienste, da sie für das Einfrieren größerer Mengen besonders gut geeignet ist. Nach der Aktivierung bleibt sie für 48 Stunden aktiv und hält die Temperatur bei  $-24^{\circ}\text{C}$ .



### Einfache Reinigung

## Mühe los makellos

Dank des innovativ gestalteten und glänzend glatten Innenlebens sind die Kühl- und Gefrierschränke von Gorenje GardenFresh extrem leicht zu reinigen und sorgen dafür, dass Ihre Lebensmittel gesund und sicher bleiben.



### LED- Beleuchtung

## Übersichtlich und effizient

LED-Beleuchtung in Kühlschränken sorgt für eine hervorragende und hocheffiziente Ausleuchtung. Sie hat eine dreißigmal längere Lebensdauer als herkömmliche Glühbirnen und spart bis zu zehnmals so viel Strom.



SuperSilent

## Extra leise

Der Kühlschrank mit Gefrierfach arbeitet mit einem Geräuschpegel, der so leise ist wie ein flüsterndes Gespräch zwischen zwei Personen. Dieser leise Betrieb ist das Ergebnis einer hervorragenden Isolierung und innovativer Lösungen des Kühlsystems.



EcoMode

## Energiesparmodus

Bei längerer Abwesenheit, wenn die Kühlschranktür die ganze Zeit geschlossen ist, kann der Kühlschrank so eingestellt werden, dass er im Energiesparmodus arbeitet.



InverterCompressor

## Stabil, leise und langlebig

Inverterkompressoren sind leiser, langlebiger und verbrauchen im Vergleich zu herkömmlichen Kompressoren weniger Energie. Sie passen sich besser und schneller an Temperaturänderungen im Kühlschrank an, beispielsweise beim Öffnen der Tür. Das bedeutet weniger Temperaturschwankungen und bessere Lagerbedingungen für Ihre Lebensmittel.

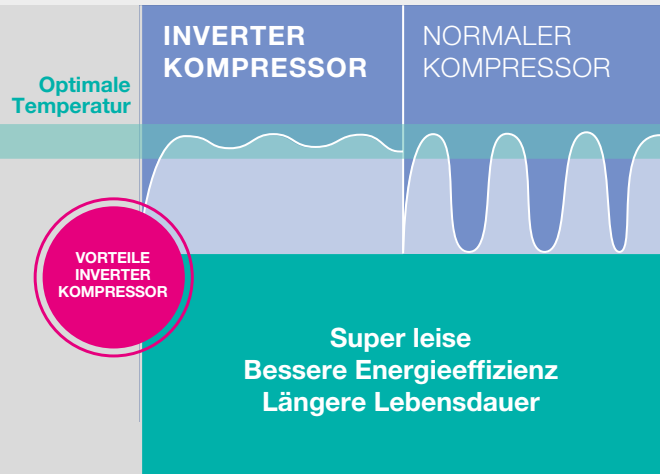



## ONRK 619 DR KÜHL-GEFRIER- KOMBINATION Gorenje Retro Collection



- Farbe: Bordeaux
- Türanschlag rechts: **ONRK 619 DR**
- Türanschlag links: **ONRK 619 DR-L**
- Türmaterial: Kunststoff
- Klimaklasse: **SN, N, ST, T**

### STEUERUNG

- Elektronische Steuerung
- LED Display

### EIGENSCHAFTEN

- IonAir und MultiFlow 360°
- AdaptTech
- NoFrostPlus
- FastFreeze: schnelles Einfrieren
- EcoMode - Energiesparmodus
- Akustisches Warnsignal bei zu lange geöffneter Tür
- Digitale Temperaturanzeige für Kühl- & Gefrierfach
- Akustisches und optisches Warnsignal bei Temperaturerhöhung im Kühlteil: weißes Signallicht

### AUSSTATTUNG KÜHLTEIL

- Dekorplatte // LED Innenbeleuchtung
- 4 Glasabstellflächen // Flaschengitter
- 2 Ablagen in der Innentür
- Flaschenablage in der Innentür
- 1 Eierbehälter (8x)
- CrispZone Gemüsefach mit Feuchteregler
- **Convert FreshZone-Schubfach**

### AUSSTATTUNG GEFRIERTEIL

- XL SpaceBox 38 L
- 3 herausziehbare Gefrierschubladen
- 1 klassischer Eiswürfelbehälter

### TECHNISCHE DATEN

- Inverter-Kompressor
- Gesamtvolumen: **300 Liter**
- Gesamtvolumen Kühlteil: **204 Liter**
- Gesamtvolumen Gefrierenteil: **96 Liter**
- Gefriervermögen in 24 Stunden: **10 kg**
- Lagerzeit bei Störung: **10 h**
- Energieverbrauch pro Jahr: **192 kWh**
- Geräuschpegel dB (A) re 1 pW: **37 dB(A)**
- Gerätemaß (HxBxT): **194 x 60 x 66,1 cm**
- Artikel-Nr. ONRK 619 DR: **739924**
- Artikel-Nr. ONRK 619 DR-L: **739928**

**ONRK 619 DR**  
- Farbe: Bordeaux  
- Artikel-Nr.: **739924**



**ONRK 619 DR-L**  
- Farbe: Bordeaux  
- Artikel-Nr.: **739928**



**ONRK 619 DC**  
- Farbe: Champagne  
- Artikel-Nr.: **739926**



**ONRK 619 DC-L**  
- Türanschlag links  
- Artikel-Nr.: **739930**



**ONRK 619 DBK**  
- Farbe: Schwarz  
- Artikel-Nr.: **739925**



**ONRK 619 DOL**  
- Farbe: Schwarz  
- Artikel-Nr.: **739927**



**ONRK 619 DBK-L**  
- Türanschlag links  
- Artikel-Nr.: **739929**



**ONRK 619 DOL-L**  
- Türanschlag links  
- Artikel-Nr.: **739931**





# EIN KÜHLSCHRANK MIT CHARAKTER

**RETRO** SPECIAL EDITION

Inspiziert vom berühmten Volkswagen Bus, kombiniert der neue Gorenje Retro Special Edition Kühlschrank das unverwechselbare Design der 60er Jahre mit der anspruchsvollen Technik von heute.



Official  
Licensed Product

*Inspiziert vom berühmten Volkswagen Bus.*



## OBRB 615 DOL KÜHLSCHRANK

Gorenje Retro Special Edition



- Farbe: Olive
- Türanschlag rechts
- Türmaterial: Kunststoff
- Klimaklasse: **SN, N, ST**

### STEUERUNG

- Elektronische Steuerung

### EIGENSCHAFTEN

- FrostLess
- Umluft-Kühlsystem
- DynamicCooling-System
- SuperCool
- FastFreeze
- EcoMode-Programm

### AUSSTATTUNG KÜHLTEIL

- Dekorplatte
- seitliche LED Beleuchtung
- 4 Glasabstellflächen
- Flaschengitter
- Ablagen in der Innentür: 3 Türablagen
- Schubfach für Obst und Gemüse: 1 Gemüseschubfach
- Flaschenablage in der Innentür: Flaschenablage
- Lagerung Käse und Butter: 1 MultiBox 3-in-1
- CrispZone mit Feuchteregler
- FreshZone

### AUSSTATTUNG GEFRIERTEIL

- 1 klassischer Eiswürfelbehälter

### TECHNISCHE DATEN

- Inverter-Kompressor
- Gesamtvolumen: **247 Liter**
- Lagerfach für frische Lebensmittel: **225 Liter**
- Gesamtvolumen Gefrierenteil: **22 Liter**
- Gefriervermögen in 24 Stunden: **2 kg**
- Lagerzeit bei Störung: **12 h**
- Energieverbrauch pro Jahr: **126,29 kWh**
- Geräuschpegel dB (A) re 1 pW: **38 dB(A)**
- Gerätemaß (HxBxT): **152,5 x 59,5 x 66,1 cm**
- Artikel-Nr.: **741260**



**OBRB 615 DBK**  
- Farbe: Schwarz  
- Artikel-Nr.: **741258**



**OBRB 615 DR**  
- Farbe: Bordeaux  
- Artikel-Nr.: **741259**





**gorenje**



**UEFA**  
**EURO2024**  
GERMANY

OFFICIAL PARTNER



# WÄSCHE WASCHEN LEICHT GEMACHT.

Deine feinsten und selbst empfindlichsten Kleidungsstücke werden effizient und schonend gewaschen und getrocknet. Dabei werden die höchsten Standards in Hygiene und Weichheit erreicht.

**Gleichzeitig wird der Energieverbrauch reduziert, sodass du Energie sparen kannst.**





# WO EFFIZIENZ AUF FRISCHE TRIFFT

## WaveActive WASCHMASCHINEN

Gorenje bietet eine beeindruckende Auswahl an Waschmaschinen, die Effizienz, Energieeinsparung und geräuscharmen Betrieb vereinen. Unsere Waschmaschinen sind stolz darauf, **Triple-A**-Bewertungen für Energieeffizienz, geringe Geräuschentwicklung und ausgezeichnete Schleuderleistung zu tragen. Mit **ConnectLife** wird Ihr Leben einfacher. Steuern und überwachen Sie Ihre Waschmaschine bequem per App auf Ihrem Mobilgerät. Dank **AutoDosing-System** und **DoseAid** wird die optimale Waschmitteldosierung für jede Ladung zum Kinderspiel. Die **SteamTech-Funktion** sorgt dafür, dass Kleidungsstücke gründlich gereinigt, weniger zerknittert und weicher sind.

*Zeit sparen, Energie sparen, das vereinfachte Leben genießen.*



Triple A

## Effizientes Schleudern, geringer Energieverbrauch und leiser Betrieb.

Gorenje ist stolz darauf, eine Reihe von Waschmaschinen mit Triple-A-Bewertungen für Energieeffizienz (A-Bewertung), geringe Geräuschentwicklung und hervorragende Schleuderleistung anbieten zu können. Der niedrigere Geräuschpegel dieser Maschinen macht sie zur idealen Wahl für diejenigen, die sie nachts oder in anderen geräuscharmen Situationen verwenden möchten, ohne andere um sie herum zu stören. Unser Engagement für erstklassige Leistung und Effizienz spiegelt sich in unserer Spitzentechnologie wieder, einschließlich des innovativen Inverter PowerDrive-Motors, der Vibrationen, Geräusche und den Energieverbrauch reduziert. Darüber hinaus sorgt unser fortschrittliches Schleudersystem dafür, dass Ihre Kleidung gleichmäßig geschleudert und mit weniger Falten herauskommt.



DoseAid

## Optimale Waschmitteldosierung für jede Ladung

DoseAid hilft Ihnen immer dabei, die optimale Waschmitteldosierung zu finden, abhängig von der Füllmenge, die Sie in Ihre Waschmaschine einfüllen, sodass Sie sicher sein können, dass Sie das Waschmittel auf die sparsamste und gesündeste Weise verwenden.



AutoDosing System

## Bleiben Sie ohne Dosierung bis zu einem Monat

Diese einzigartige SmartDosing-Lösung spart Ihnen Zeit, Waschmittel und Energie! Füllen Sie einfach das Waschmittel in den Behälter und waschen Sie bis zu einem Monat ohne nachzufüllen, was im Durchschnitt 20 Waschzyklen entspricht. Je nach gewähltem Programm gibt die Waschmaschine automatisch die richtige Waschmittelmenge ab. Der Behälter ist abnehmbar und leicht zu reinigen.

\* Verfügbar bei WNS14AAT3/DE.



# ALLES RUND UM IHRE WASCHMASCHINE AUF KNOPFDRUCK



## ConnectLife

Vereinfachen Sie Ihr Leben und haben Sie alle Möglichkeiten, Ihre Waschmaschine per App auf Ihrem Mobilgerät zu steuern und zu überprüfen. Fernsteuerung, mobile Benachrichtigungen und Ticketing sind Funktionen, mit denen Sie alle Waschmaschinenvorgänge reibungsloser und schneller von überall aus verwalten können.

PER  
KNOPFDRUCK  
VON ÜBERALL  
VERWALTEN



## AdaptTech

Keine Notwendigkeit, Ihre eigenen Einstellungen zu wiederholen

Die Waschmaschine speichert Ihre Einstellungen für den Schleudergang für jedes voreingestellte Programm. Es kann sich auch merken, ob Sie für ein bestimmtes Programm einen höheren Wasserstand oder Vorwäsche gewählt haben. Die letzten Einstellungen werden vorgeschlagen, wenn Sie dasselbe Programm erneut verwenden.

# SAUBERE UND WEICHE WÄSCHE OHNE WEICHPÜLER

ABSOLUTES  
MUST HAVE

## 5 GRÜNDE WARUM WASCHEN MIT DAMPF IHR LEBEN EINFACHER MACHT

### 1. Weniger Bügeln.

Sie minimieren Falten und sorgen dafür, dass Ihre Kleidung auch ohne Bügeln glatt ist. Vergessen Sie nicht, sie aus der Waschmaschine zu nehmen, sobald der Zyklus beendet ist.

### 2. Beseitigt Gerüche.

Waschmaschinen mit Dampfprogrammen können unangenehme Gerüche effizienter entfernen als normale Waschmaschinen, während sie dennoch äußerst schonend für den Stoff sind.

### 3. Sparen Sie Geld...

Wer spart nicht gerne Geld? Mit der zusätzlichen Dampfbehandlung wird Ihre Kleidung besonders weich und Sie müssen nicht einmal Weichspüler kaufen.

### 4. Weniger Bakterien und Allergene.

Dampf hat eine hohe Temperatur, die sicherstellt, dass Verunreinigungen effizienter entfernt werden. Da der Stoff jedoch nicht wie in einem normalen Hochtemperaturzyklus in heißem Wasser eingeweicht wird, behält der Stoff seine Eigenschaften und wird nicht beschädigt.

### 5. Kleidung auffrischen.

Manchmal sind Ihre Kleidungsstücke tatsächlich sauber, müssen aber nur ein wenig aufgefrischt werden: zum Beispiel eine Jacke, nachdem Sie in einem vollen Restaurant waren. Spezielle Dampfprogramme ersparen Ihnen den Weg zur Reinigung und erfrischen selbst Ihre empfindlichsten Kleidungsstücke in weniger als 30 Minuten ohne zusätzliche Chemikalien.



**SteamTech**

Eine zusätzliche Dampfbehandlung für weiche Wäsche ohne Weichspüler nach Ende des gewählten Programms reduziert deutlich die Faltenbildung und entfernt unangenehme Gerüche sowie Bakterien. Ihre Wäsche wird perfekt sauber, hat deutlich weniger Falten und dies völlig ohne Weichspüler.



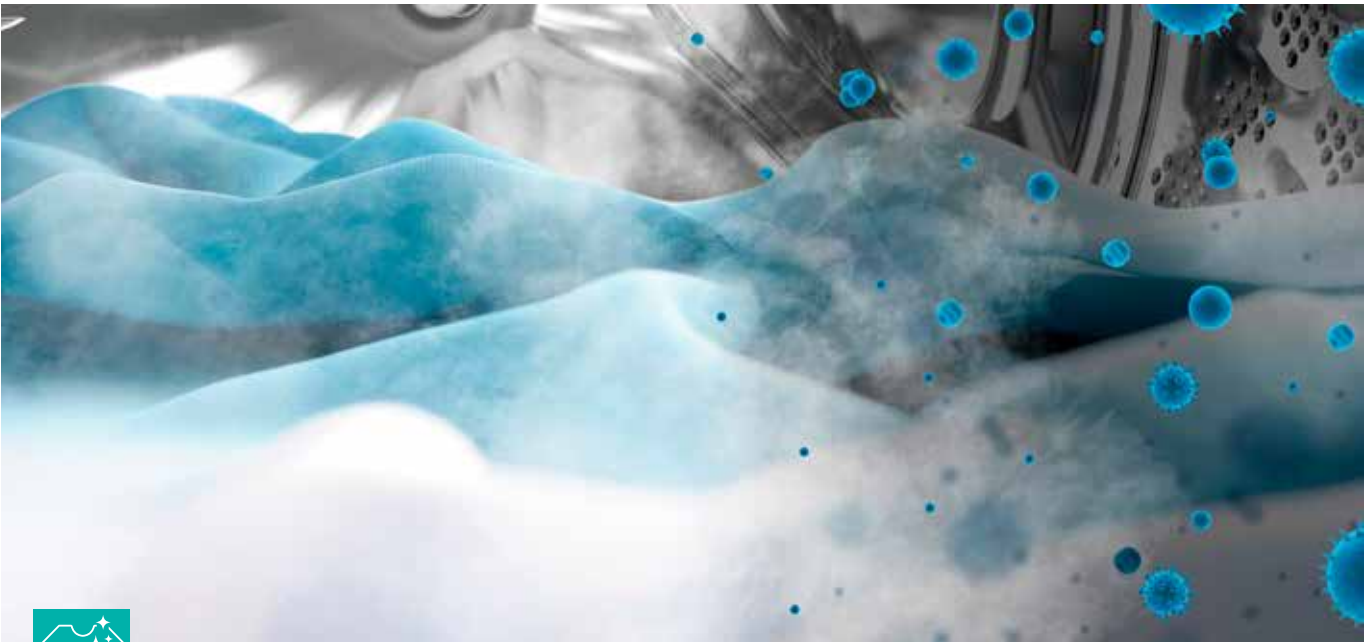

### ExtraHygiene Programm

## Entfernt bis zu 99,9 % der Bakterien aus Ihrer Kleidung

Das von Intertek getestete und zertifizierte Dampfwaschprogramm ExtraHygiene entfernt mit Hilfe von Dampf und Hochtemperaturwäsche bis zu 99,9 % der Bakterien und Hefen aus Ihrer Wäsche. Die Kleidung wird perfekt sauber und gleichzeitig bleibt Ihre Waschmaschine länger sauber, ohne mikrobielle Beläge und damit verbundene unangenehme Gerüche.



### SuperHygiene Funktion

## Perfekt saubere und desinfizierte Wäsche

Einige der Waschmaschinenmodelle verfügen über die einzigartige SuperHygiene-Funktion, die uns die Möglichkeit gibt, Desinfektionsmittel in einem speziell konstruierten Einsatz in der Dosierhilfe vor dem Waschvorgang hinzuzufügen. Die Desinfektion Ihrer Wäsche erfolgt bei niedrigen Temperaturen und ist daher sowohl für empfindliche Kleidungsstücke als auch für Energiesparprogramme geeignet. Mit einer Kombination aus Desinfektions- und Waschprogrammen wird Ihre Wäsche perfekt sauber und desinfiziert.

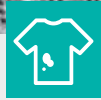

### StainExpert

## Die effizienteste Fleckenpflege

Eine effektive Fleckenentfernung erfordert keine hohe Temperatur oder zusätzliche Behandlung der Kleidung vor dem Waschen mehr. Die perfekte Kombination aus Temperatur, Zeit und Wasser entfernt automatisch bis zu 36 Arten von hartnäckigen Flecken aus 3 Hauptgruppen: Obst und Gemüse (Orangen, Tomatensoße); organische Flecken (Fett, Butter, Eier, Gras) und Kaffee (einschließlich Tee, Schokoladenjoghurt, Nudeln, Make-up).



### Knitterschutz

## Minimieren Sie Falten in Ihrer Kleidung

Wenn Sie die Wäsche nicht sofort aus der Waschmaschine nehmen können, machen Sie sich keine Sorgen, diese Funktion sorgt dafür, dass Ihre Wäsche nicht zusätzlich zerknittert wird. Die Funktion der Gorenje-Waschmaschinen namens Anti-Crease-Funktion wurde entwickelt, um Knitterbildung zu reduzieren. Ihre Trommel dreht sich 2 Stunden lang, um Faltenbildung auf der Kleidung nach dem Waschen Ihrer Kleidung zu minimieren. Sie können diese Funktion jederzeit stoppen, indem Sie die Start/Stopp-Taste oder Ein/Aus drücken.



### FastWashing Funktion

## Jedes Waschprogramm ist jetzt schneller als je zuvor

Sie sind ständig in Eile und haben für nichts Zeit? Gorenje Waschmaschinen verfügen über eine FastWashing-Funktion, die genau für diese Situation entwickelt wurde. Diese Funktion bietet Ihnen die Möglichkeit, die Waschzeit zu verkürzen.



### Speed 20'

## Ihre Lieblingsstücke immer griffbereit

Nur 20 Minuten reichen aus, um Ihr neues T-Shirt und andere weniger verschmutzte Wäsche aufzufrischen. So ist Ihr Wunschoutfit immer parat.



### PowerWash 59'/32'

## Ihre Lieblingsstücke immer bereit zum Anziehen

Dank dieses schnellen und intensiven Waschprogramms, das für eine halbe Beladung geeignet ist, benötigen Sie zum Waschen Ihrer Kleidung weniger als eine Stunde.



### WaveActive Trommel

## Sensible Behandlung jedes Kleidungsstücks

Das einzigartige wellenförmige Trommelmuster in Kombination mit speziellen wellenförmigen 3D-Rippen macht die Fasern weicher, um die schonendste Kleidungsstückbehandlung für perfekt saubere Wäsche mit einem Minimum an Falten zu bieten.



### Trommelinnenbeleuchtung

## Keine vermissten Socken mehr.

Das Innere der Trommel leuchtet, wenn sich die Tür am Ende des Waschzyklus öffnet.



### Inverter PowerDrive motor

## Leistungsstarker und dennoch leiser Motor

Dieser leise, aber sehr effiziente Motor wurde entwickelt, um eine lange Lebensdauer Ihrer Waschmaschine zu gewährleisten und bei jedem Waschgang Energie zu sparen.



A  
-20%

### Energieeffizienzklasse A

## Sparen Sie Geld

Dank des neuen Inverter PowerDrive Motors, optimierten Programmen und intelligenten Lösungen ermöglicht die Gorenje Waschmaschine perfekte Waschergebnisse bei sehr geringem Energieverbrauch.





**WNS 14AAT3/DE**  
WASCHVOLLAUTOMAT  
Superior Line



NEU

UVP  
€ 1.099,00



- Farbe: Weiß

**LEISTUNG**

- WaveActive Trommel
- Inverter PowerDrive Motor
- Schleudergeschwindigkeit (max.): 1400 U/min.
- Fassungsvermögen: 10 kg
- Trommelvolumen: 68 L
- Trommelinnenbeleuchtung

**STEUERUNG**

- Wi-Fi Funktion integriert
- ConnectLife integriert
- Steuerung: Taste, Mit Display, Fernsteuerung
- LED Display // Temperaturwahl
- Festlegung der Lieblingsprogramme
- Einfache Bedienoberfläche

**PROGRAMME**

- 15 Programme
- Programme: Baumwolle, Mix/Synthetics, Wolle/Handwäsche, ExtraHygiene
- Zusatzprogramme: Stain, Sport, Shirts, PowerWash 59', Speed 20', Eco 40-60 °C
- Einfaches Bügeln // Persönliche Einstellungen
- Wäsche hinzufügen // Pumpstopp
- Einstellung Waschende
- NormalCare, TimeCare

**EIGENSCHAFTEN**

- Automatische Dosierung
- StableTech
- SteamTech // Dampffunktion
- Praktische Tür // Waschsysteme
- StainExpert // akustisches Signal
- Selbstreinigungsprogramm
- Knitterschutz // AdaptWash

**SICHERHEITSSYSTEME**

- Totaler AquaStop // Kindersicherung

**TECHNISCHE DATEN**

- Wasserverbrauch im eco 40-60-Programm: 47 Liter
- Gewichteter Energieverbrauch je 100 Zyklen: 48 kWh
- Energieverbrauch je Zyklus: 0,477 kWh
- Dauer Programm: 205 min
- Schleudereffizienzklasse: A
- Luftschallemissionen im Schleudergang: 72 dB(A)
- Luftschallemissionsklasse: A
- Gerätemaß (HxBxT): 85 x 60 x 61 cm
- Unterschiebbar (ab 85 cm Nischenhöhe)
- Artikel-Nr.: 743365



**WPNA 14 ATSWIFI3**  
WASCHVOLLAUTOMAT  
Advanced Line



UVP  
€ 949,00



- Farbe: Weiß

**LEISTUNG**

- WaveActive Trommel
- Inverter PowerDrive Motor
- Schleudergeschwindigkeit (max.): 1400 U/min.
- Fassungsvermögen: 10 kg
- Trommelvolumen: 68 L

**STEUERUNG**

- Wi-Fi Funktion integriert
- ConnectLife integriert
- Taste, Mit Display, Mit Schlüssel
- LED Display // Startzeitvorwahl
- Temperaturwahl
- Festlegung der Lieblingsprogramme
- Einfache Bedienoberfläche

**PROGRAMME**

- 16 Programme
- Programme: Baumwolle, Mix/Synthetics, Wolle/Handwäsche, ExtraHygiene
- Zusatzprogramme: Baby-Wäsche, Sport, Shirts, PowerWash 59', Speed 20', Eco 40-60 °C
- Einfaches Bügeln // Persönliche Einstellungen // Wäsche hinzugeben

- Pumpenstopp // Einstellung der Endzeit
- NormalCare, TimeCare

**EIGENSCHAFTEN**

- StableTech // SteamTech // Dampffunktion
- Praktische Tür // Waschsysteme
- DoseAid // akustisches Signal
- Selbstreinigungsprogramm
- Knitterschutz // AdaptWash

**SICHERHEITSSYSTEME**

- Totaler AquaStop // Kindersicherung

**TECHNISCHE DATEN**

- Wasserverbrauch im eco 40-60-Programm: 47 Liter
- Gewichteter Energieverbrauch je 100 Zyklen: 48 kWh
- Energieverbrauch je Zyklus: 0,477 kWh
- Dauer Programm: 205 min
- Schleudereffizienzklasse: A
- Luftschallemissionen im Schleudergang: 72 dB(A)
- Luftschallemissionsklasse: A
- Gerätemaß (HxBxT): 85 x 60 x 61 cm
- Unterschiebbar (ab 85 cm Nischenhöhe)
- Artikel-Nr.: 742847



**WGPNEI14A2DTS**  
WASCHVOLLAUTOMAT  
Essential Line



UVP  
€ 899,00



- Farbe: Weiß

**LEISTUNG**

- WaveActive Trommel
- Inverter PowerDrive Motor
- Schleudergeschwindigkeit (max.): 1400 U/min.
- Fassungsvermögen: 10 kg
- Trommelvolumen: 64 L

**STEUERUNG**

- Wi-Fi Funktion // ConnectLife integriert
- Taste, Mit Display, Mit Schlüssel
- LED Display
- Temperaturwahl // Kaltwäsche
- Festlegung der Lieblingsprogramme
- Einfache Bedienoberfläche

**PROGRAMME**

- 15 Programme
- Programme: Baumwolle, Mix/Synthetics, Wolle/Handwäsche, ExtraHygiene
- Zusatzprogramme: Baby-Wäsche, Shirts, PowerWash 59', Speed 20', Daunen, Eco 40-60 °C, Tierhaare
- Einfaches Bügeln
- 2 Stufen-Kurzprogramm
- Persönliche Einstellungen
- Wäsche hinzufügen

- Pumpstopp
- Einstellung Waschende
- NormalCare, TimeCare, IntensiveCare

**EIGENSCHAFTEN**

- StableTech // SteamTech
- Dampffunktion // Praktische Tür
- Waschsysteme // SuperHygiene
- akustisches Signal
- Selbstreinigungsprogramm

**SICHERHEITSSYSTEME**

- Totaler AquaStop // Kindersicherung

**TECHNISCHE DATEN**

- Wasserverbrauch im eco 40-60-Programm: 48 Liter
- Gewichteter Energieverbrauch je 100 Zyklen: 39 kWh
- Energieverbrauch je Zyklus: 0,392 kWh
- Dauer Programm: 211 min
- Schleudereffizienzklasse: B
- Luftschallemissionen im Schleudergang: 76 dB(A)
- Luftschallemissionsklasse: B
- Gerätemaß (HxBxT): 85 x 60 x 61 cm
- Unterschiebbar (ab 85 cm Nischenhöhe)
- Artikel-Nr.: 744092



**WNEI 96 ADPS**  
WASCHVOLLAUTOMAT  
Essential Line

UVP  
€ 799,00



- Farbe: Weiß

**LEISTUNG**

- WaveActive Trommel
- Inverter PowerDrive Motor
- Schleudergeschwindigkeit (max.): 1600 U/min.
- Fassungsvermögen: 9 kg
- Trommelvolumen: 64 L

**STEUERUNG**

- Taste, Mit Display, Mit Schlüssel
- LED Display // Temperaturwahl
- Festlegung der Lieblingsprogramme
- Einfache Bedienoberfläche

**PROGRAMME**

- 16 Programme
- Programme: Baumwolle, Mix/Synthetics, Wolle/Handwäsche, ExtraHygiene
- Zusatzprogramme: Baby-Wäsche, Shirts, PowerWash 59', Speed 20', Daunen, Eco 40-60 °C, Tierhaare, Tägliche Wäsche
- Einfaches Bügeln // 2 Stufen-Kurzprogramm
- Persönliche Einstellungen
- Wäsche hinzufügen // Pumpstopp
- Einstellung Waschende
- NormalCare, TimeCare

**EIGENSCHAFTEN**

- StableTech
- SteamTech
- Dampffunktion
- Praktische Tür
- Waschsysteme
- SuperHygiene
- akustisches Signal
- Selbstreinigungsprogramm

**SICHERHEITSSYSTEME**

- AquaStop // Kindersicherung

**TECHNISCHE DATEN**

- Wasserverbrauch im eco 40-60-Programm: 49 Liter
- Gewichteter Energieverbrauch je 100 Zyklen: 49 kWh
- Energieverbrauch je Zyklus: 0,489 kWh
- Dauer Programm: 194 min
- Luftschallemissionsklasse Schleudern: C
- Luftschallemissionen im Schleudergang: 77 dB(A)
- Gerätemaß (HxBxT): 85 x 60 x 61 cm
- Unterschiebbar (ab 85 cm Nischenhöhe)
- Artikel-Nr.: 739563



**WPNEI94A1DTS**  
WASCHVOLLAUTOMAT  
Essential Line



UVP  
€ 799,00



- Farbe: Weiß

#### LEISTUNG

- WaveActive Trommel
- Inverter PowerDrive Motor
- Schleudergeschwindigkeit (max.): **1400 U/min.**
- Fassungsvermögen: **9 kg**
- Trommelvolumen: **54 L**

#### STEUERUNG

- Wi-Fi Funktion // ConnectLife integriert
- Taste, Mit Display, Mit Schlüssel
- LED Display
- Temperaturwahl // Kaltwäsche
- Festlegung der Lieblingsprogramme
- Einfache Bedienoberfläche

#### PROGRAMME

- 15 Programme
- Programme: Baumwolle, Mix/Synthetics, Wolle/Handwäsche, ExtraHygiene
- Zusatzprogramme: Baby-Wäsche, Shirts, PowerWash 59', Speed 20', Daunen, Eco 40-60 °C, Tierhaare
- Einfaches Bügeln
- 2 Stufen-Kurzprogramm
- Persönliche Einstellungen
- Wäsche hinzufügen

- Pumpstop
- Einstellung Waschende
- NormalCare, TimeCare, IntensiveCare

#### EIGENSCHAFTEN

- StableTech // SteamTech
- Dampffunktion // Praktische Tür
- Waschsysteme // SuperHygiene
- Power JetWash // akustisches Signal
- Selbstreinigungsprogramm

#### SICHERHEITSSYSTEME

- Totaler AquaStop // Kindersicherung

#### TECHNISCHE DATEN

- Wasserverbrauch im eco 40-60-Programm: **47 Liter**
- Gewichteter Energieverbrauch je 100 Zyklen: **40 kWh**
- Energieverbrauch je Zyklus: **0,404 kWh**
- Dauer Programm: **212 min**
- Luftschallemissionsklasse Schleudern: **B**
- Luftschallemissionen im Schleudergang: **76 dB(A)**
- Gerätemaß (HxBxT): **85 x 60 x 54,5 cm**
- Unterschiebbar (ab 85 cm Nischenhöhe)
- Artikel-Nr.: **744058**

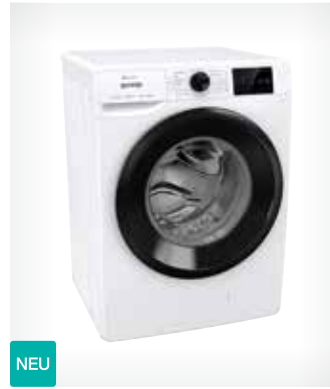

**WPNEI86ATS**  
WASCHVOLLAUTOMAT  
Essential Line



NEU

UVP  
€ 789,00



- Farbe: Weiß

#### LEISTUNG

- WaveActive Trommel
- Inverter PowerDrive Motor
- Schleudergeschwindigkeit (max.): **1600 U/min.**
- Fassungsvermögen: **8 kg**
- Trommelvolumen: **54 L**

#### STEUERUNG

- Wi-Fi Funktion // ConnectLife integriert
- Taste, Mit Display, Mit Schlüssel
- LED Display
- Temperaturwahl // Kaltwäsche
- Festlegung der Lieblingsprogramme
- Einfache Bedienoberfläche

#### PROGRAMME

- 15 Programme
- Programme: Baumwolle, Mix/Synthetics, Wolle/Handwäsche, ExtraHygiene
- Zusatzprogramme: Baby-Wäsche, Shirts, PowerWash 59', Speed 20', Daunen, Eco 40-60 °C, Tierhaare
- Einfaches Bügeln
- 2 Stufen-Kurzprogramm
- Persönliche Einstellungen
- Wäsche hinzufügen

- Pumpstop
- Einstellung Waschende
- NormalCare, TimeCare, IntensiveCare

#### EIGENSCHAFTEN

- StableTech // SteamTech
- Dampffunktion // Praktische Tür
- Waschsysteme
- Power JetWash // akustisches Signal
- Selbstreinigungsprogramm

#### SICHERHEITSSYSTEME

- Totaler AquaStop // Kindersicherung

#### TECHNISCHE DATEN

- Wasserverbrauch im eco 40-60-Programm: **47 Liter**
- Gewichteter Energieverbrauch je 100 Zyklen: **46 kWh**
- Energieverbrauch je Zyklus: **0,459 kWh**
- Dauer Programm: **212 min**
- Luftschallemissionsklasse Schleudern: **C**
- Luftschallemissionen im Schleudergang: **77 dB(A)**
- Gerätemaß (HxBxT): **85 x 60 x 54,5 cm**
- Unterschiebbar (ab 85 cm Nischenhöhe)
- Artikel-Nr.: **744810**



**WPNEI84A1DTS**  
WASCHVOLLAUTOMAT  
Essential Line



UVP  
€ 749,00



- Farbe: Weiß

#### LEISTUNG

- WaveActive Trommel
- Inverter PowerDrive Motor
- Schleudergeschwindigkeit (max.): **1400 U/min.**
- Fassungsvermögen: **8 kg**
- Trommelvolumen: **54 Liter**

#### STEUERUNG

- Wi-Fi Funktion // ConnectLife integriert
- Taste, Mit Display, Mit Schlüssel
- LED Display
- Temperaturwahl // Kaltwäsche
- Festlegung der Lieblingsprogramme
- Einfache Bedienoberfläche

#### PROGRAMME

- 15 Programme
- Programme: Baumwolle, Mix/Synthetics, Wolle/Handwäsche, ExtraHygiene
- Zusatzprogramme: Baby-Wäsche, Shirts, PowerWash 59', Speed 20', Daunen, Eco 40-60 °C, Tierhaare
- Einfaches Bügeln
- 2 Stufen-Kurzprogramm
- Persönliche Einstellungen
- Wäsche hinzufügen

- Pumpstop
- Einstellung Waschende
- NormalCare, TimeCare, IntensiveCare

#### EIGENSCHAFTEN

- StableTech // SteamTech
- Dampffunktion // Praktische Tür
- Waschsysteme // SuperHygiene
- akustisches Signal
- Selbstreinigungsprogramm

#### SICHERHEITSSYSTEME

- Totaler AquaStop // Kindersicherung

#### TECHNISCHE DATEN

- Wasserverbrauch im eco 40-60-Programm: **47 Liter**
- Gewichteter Energieverbrauch je 100 Zyklen: **40 kWh**
- Energieverbrauch je Zyklus: **0,404 kWh**
- Dauer Programm: **212 min**
- Luftschallemissionsklasse Schleudern: **B**
- Geräuschemission Schleudern: **76 dB(A)**
- Gerätemaß (HxBxT): **85 x 60 x 54,5 cm**
- Unterschiebbar (ab 85 cm Nischenhöhe)
- Artikel-Nr.: **744078**



**WPNEI74A1DTS**  
WASCHVOLLAUTOMAT  
Essential Line



UVP  
€ 679,00



- Farbe: Weiß

#### LEISTUNG

- WaveActive Trommel
- Inverter PowerDrive Motor
- Schleudergeschwindigkeit (max.): **1400 U/min.**
- Fassungsvermögen: **7 kg**
- Trommelvolumen: **54 L**

#### STEUERUNG

- Wi-Fi Funktion // ConnectLife integriert
- Taste, Mit Display, Mit Schlüssel
- LED Display
- Temperaturwahl // Kaltwäsche
- Festlegung der Lieblingsprogramme
- Einfache Bedienoberfläche

#### PROGRAMME

- 15 Programme
- Programme: Baumwolle, Mix/Synthetics, Wolle/Handwäsche, ExtraHygiene
- Zusatzprogramme: Baby-Wäsche, Shirts, PowerWash 59', Speed 20', Daunen, Eco 40-60 °C, Tierhaare
- Einfaches Bügeln // 2 Stufen-Kurzprogramm
- Persönliche Einstellungen // Wäsche hinzufügen // Pumpstop

- Einstellung Waschende
- NormalCare, TimeCare, IntensiveCare

#### EIGENSCHAFTEN

- StableTech // SteamTech
- Dampffunktion // Praktische Tür
- Waschsysteme
- SuperHygiene
- akustisches Signal
- Selbstreinigungsprogramm

#### SICHERHEITSSYSTEME

- Totaler AquaStop // Kindersicherung

#### TECHNISCHE DATEN

- Wasserverbrauch im eco 40-60-Programm: **44 Liter**
- Gewichteter Energieverbrauch je 100 Zyklen: **39 kWh**
- Energieverbrauch je Zyklus: **0,39 kWh**
- Dauer Programm: **181 min**
- Luftschallemissionsklasse Schleudern: **B**
- Geräuschemission Schleudern: **76 dB(A)**
- Gerätemaß (HxBxT): **85 x 60 x 54,5 cm**
- Unterschiebbar (ab 85 cm Nischenhöhe)
- Artikel-Nr.: **744433**



**WSHA 74 SAPS/AT**  
WASCHVOLLAUTOMAT  
Essential Line



LVP  
€ 629,00



- Farbe: Weiß

**LEISTUNG**

- Inverter PowerDrive Motor
- Schleuderdrehzahl (max.): **1400 U./min**
- Fassungsvermögen Waschen: **7 kg**
- Trommelvolumen: **46 Liter**
- SnowFlake Trommel

**STEUERUNG**

- Taste
- Verzögertes Waschende
- Temperaturwahl
- Kaltwäsche: 15 °C

**PROGRAMME**

- 16 Programme
- Programme: Baumwolle, Synthetik, Wolle, Sport, Mix, Everyday wash, ExtraHygiene
- Zusatzprogramme: Baby-Wäsche, QuickWash 15 min., Shirts, Daunen, Eco 40-60 °C, Power 49'
- Wäsche hinzufügen
- Pumpstop
- Einstellung Waschende

**EIGENSCHAFTEN**

- SteamTech
- Dampffunktion
- Selbstreinigungsprogramm

**SICHERHEITSSYSTEME**

- Totaler AquaStop
- Kindersicherung
- Stabilitäts-Kontroll-System (SCS)

**TECHNISCHE DATEN**

- Wasserverbrauch im eco 40-60-Programm: **34 Liter**
- Gewichteter Energieverbrauch je 100 Zyklen: **44 kWh**
- Energieverbrauch je Zyklus: **0,444 kWh**
- Dauer Programm: **208 min**
- Schleudereffizienzklasse: **B**
- Luftschallemissionen im Schleudergang: **72 dB(A)**
- Luftschallemissionsklasse: **A**
- Gerätemaß (HxBxT): **85 x 59,5 x 47 cm**
- Unterschiebbar (ab 85 cm Nischenhöhe)
- Artikel-Nr.: **20012308**





**WD2S 164 ADSWA/DE**  
WASCHTROCKNER

 UVP  
€ 1.099,00

- Farbe: Weiß

**LEISTUNG**

- Inverter PowerDrive Motor
- Schleuderdrehzahl (max.): **1400 U./min**
- Fassungsvermögen Waschen: **10 kg**
- Fassungsvermögen Trocknen: **bis 6 kg**
- Trommelvolumen: **66 Liter**
- Türöffnungswinkel: **140 °**
- Trommeltyp: RainDrop Trommel

**STEUERUNG**

- **Wi-Fi Funktion integriert**
- LED Display // Temperaturwahl
- akustisches Signal

**PROGRAMME**

- 15 Programme
- Programme: Baumwolle, Synthetik, Wolle, SteriTub (Selbstreinigungsprogramm)
- Zusatzprogramme: AllergyCare, Eco 20°C, QuickWash 15 min., Mix extra

**EIGENSCHAFTEN**

- Spülstopp // akustisches Signal
- Vorwäsche // Temperaturwahl
- Startzeitvorwahl // Einstellbare Trockenzeit

- Dampffunktion // SteamTech
- Automatisches Dosier-System: Integriert
- Wäsche hinzufügen // Power JetWash

**SICHERHEIT UND HALTBARKEIT**

- Totaler AquaStop // Überlaufschutz
- Kindersicherung

**TECHNISCHE DATEN**

- Wasserverbrauch im eco 40-60-Programm: **46 Liter**
- Wasserverbrauch (Waschen+Trocknen): **89 Liter**
- Energieverbrauch pro 100 Zyklen (Waschen): **51 kWh**
- Energieeffizienzklasse pro 100 Zyklus (Waschen + Trocknung): **308 kWh**
- Energieverbrauch je Zyklus: **0,51 kWh**
- Energieeffizienzklasse Trocknen: **B**
- Luftschallemissionsklasse Schleudern: **A**
- Geräuschemission Schleudern: **72 dB(A)**
- Programmdauer (Waschen+Trocknen): **630 min**
- Dauer Programm: **228 min**
- Gerätemaß (HxBxT): **84,5 x 59,5 x 61 cm**
- Artikel-Nr.: **20011578**

**WD2A 164 ADPS/DE**  
WASCHTROCKNER

 UVP  
€ 899,00

- Farbe: Weiß

**LEISTUNG**

- Inverter PowerDrive Motor
- Schleuderdrehzahl (max.): **1400 U./min**
- Fassungsvermögen Waschen: **10 kg**
- Fassungsvermögen Trocken: **bis 6 kg**
- Trommelvolumen: **66 Liter**
- Türöffnungswinkel: **140 °**
- Kaltwasseranschluss

**STEUERUNG**

- LED Display // Power JET
- Temperaturwahl // akustisches Signal

**PROGRAMME**

- 15 Programme
- Programme: Baumwolle, Synthetik, Wolle, SteriTub (Selbstreinigungsprogramm)
- Zusatzprogramme: AllergyCare, Eco 20°C, QuickWash 15 min., Mix extra

**EIGENSCHAFTEN**

- Spülstopp // akustisches Signal
- Vorwäsche // Drehungen überspringen
- Temperaturwahl // Startzeitvorwahl
- Quick Dry // SteamTech // Wäsche hinzufügen

**SICHERHEIT UND HALTBARKEIT**

- Totaler AquaStop
- Überlaufschutz
- Kindersicherung
- Türschloss: elektronisch
- Carbotech

**TECHNISCHE DATEN**

- Wasserverbrauch im eco 40-60-Programm: **46 Liter**
- Wasserverbrauch (Waschen+Trocknen): **89 Liter**
- Energieverbrauch pro 100 Zyklen (Waschen): **51 kWh**
- Energieeffizienzklasse pro 100 Zyklus (Waschen + Trocknung): **308 kWh**
- Energieverbrauch je Zyklus: **0,51 kWh**
- Energieeffizienzklasse Trocknen: **B**
- Luftschallemissionsklasse Schleudern: **A**
- Geräuschemission Schleudern: **72 dB(A)**
- Programmdauer (Waschen+Trocknen): **630 min**
- Dauer Programm: **228 min**
- Gerätemaß (HxBxT): **84,5 x 59,5 x 61 cm**
- Artikel-Nr.: **20010148**

**WD2A 964 ADPS/DE**  
WASCHTROCKNER

 UVP  
€ 849,00

- Farbe: Weiß

**LEISTUNG**

- Inverter PowerDrive Motor
- Schleuderdrehzahl (max.): **1400 U./min**
- Fassungsvermögen Waschen: **9 kg**
- Fassungsvermögen Trocknen: **bis 6 kg**
- Trommelvolumen: **66 Liter**
- Türöffnungswinkel: **140 °**
- Trommeltyp: RainDrop Trommel

**STEUERUNG**

- LED Display // Temperaturwahl
- Verzögertes Waschende
- akustisches Signal

**PROGRAMME**

- 15 Programme
- Programme: Baumwolle, Synthetik, Wolle, SteriTub (Selbstreinigungsprogramm)
- Zusatzprogramme: AllergyCare, Eco 20°C, QuickWash 15 min., Mix extra

**EIGENSCHAFTEN**

- Spülstopp // akustisches Signal
- Vorwäsche // Temperaturwahl

- Startzeitvorwahl // Einstellbare Trockenzeit
- Dampffunktion // SteamTech
- Wäsche hinzufügen // Power JetWash

**SICHERHEIT UND HALTBARKEIT**

- Totaler AquaStop // Überlaufschutz
- Kindersicherung

**TECHNISCHE DATEN**

- Wasserverbrauch im eco 40-60-Programm: **42 Liter**
- Wasserverbrauch (Waschen+Trocknen): **89 Liter**
- Energieverbrauch pro 100 Zyklen (Waschen): **49 kWh**
- Energieeffizienzklasse pro 100 Zyklus (Waschen + Trocknung): **308 kWh**
- Energieverbrauch je Zyklus: **0,49 kWh**
- Energieeffizienzklasse Trocknen: **B**
- Luftschallemissionsklasse Schleudern: **A**
- Geräuschemission Schleudern: **72 dB(A)**
- Programmdauer (Waschen+Trocknen): **630 min**
- Dauer Programm: **228 min**
- Gerätemaß (HxBxT): **84,5 x 59,5 x 61 cm**
- Artikel-Nr.: **20010946**

**WD2A 854 ADPS/DE**  
WASCHTROCKNER

 UVP  
€ 799,00

- Farbe: Weiß

**LEISTUNG**

- Inverter PowerDrive Motor
- Schleuderdrehzahl (max.): **1400 U./min**
- Fassungsvermögen Waschen: **8 kg**
- Fassungsvermögen Trocken: **bis 5 kg**
- Trommelvolumen: **54 Liter**
- Türöffnungswinkel: **138 °**
- Kaltwasseranschluss

**STEUERUNG**

- LED Display // Power JET
- Temperaturwahl // akustisches Signal

**PROGRAMME**

- 15 Programme
- Programme: Baumwolle, Synthetik, Wolle, SteriTub (Selbstreinigungsprogramm)
- Zusatzprogramme: AllergyCare, Eco 20°C, QuickWash 15 min.

**EIGENSCHAFTEN**

- Spülstopp // akustisches Signal
- Vorwäsche // Drehungen überspringen
- Temperaturwahl // Startzeitvorwahl
- Quick Dry // SteamTech // Wäsche hinzufügen

**SICHERHEIT UND HALTBARKEIT**

- Totaler AquaStop
- Überlaufschutz
- Kindersicherung
- Türschloss: elektronisch
- Carbotech

**TECHNISCHE DATEN**

- Wasserverbrauch im eco 40-60-Programm: **42 Liter**
- Wasserverbrauch (Waschen+Trocknen): **80 Liter**
- Energieverbrauch pro 100 Zyklen (Waschen): **47 kWh**
- Energieeffizienzklasse pro 100 Zyklus (Waschen + Trocknung): **266 kWh**
- Energieverbrauch je Zyklus: **0,496 kWh**
- Energieeffizienzklasse Trocknen: **B**
- Luftschallemissionsklasse Schleudern: **B**
- Geräuschemission Schleudern: **74 dB(A)**
- Programmdauer (Waschen+Trocknen): **690 min**
- Dauer Programm: **206 min**
- Gerätemaß (HxBxT): **85 x 60 x 54 cm**
- Artikel-Nr.: **20009496**



**WENIGER  
FALTEN,  
WENIGER  
BÜGELN.**

**WaveActive** WÄSCHETROCKNER

Machen Sie sich Sorgen um das Trocknen empfindlicher Kleidungsstücke im Wäschetrockner? Dank der **NatureDry-Funktion** brauchen Sie das nicht mehr. Diese hält Ihre empfindliche Wäsche weich und verhindert das Einlaufen der Kleidung – fast wie das Trocknen an der frischen Luft. Dank der **SuperHygiene-Funktion**, die im **ExtraHygiene-Programm** arbeitet, entfernt Sie Bakterien und Hefen mit Hilfe von Hochtemperaturtrocknung. Die Kleidung wird perfekt sauber und gleichzeitig bleibt Ihr Trockner länger sauber, ohne mikrobielle Beläge und damit verbundene unangenehme Gerüche. Um Ihnen kostbare Zeit und Energie zu sparen, überraschen Sie die neuen Wäschetrockner mit dem schnellen **89-Minuten-Programm** – dieses bringt Ihnen erstaunliche Trocknungsergebnisse in nur 89 Minuten.

*Erleben Sie die Frische mit luftgetrockneter Wäsche.*

# JETZT KÖNNEN SIE DIE EMPFINDLICHSTEN KLEIDUNGSSTÜCKE SICHER UND OHNE RISIKO TROCKNEN



## NatureDry

Die beste Art, Ihre Wäsche zu trocknen, ist das Aufhängen an der frischen Luft und wir haben ein Programm entwickelt, das genau diesen Prozess nachahmt. Durch die Verwendung einer niedrigeren Temperatur kann unser Programm alle Arten von Wäsche effektiv trocknen, einschließlich empfindlicher Wäsche und Sportbekleidung.

**GENAU  
WIE WÄSCHE  
AN DER FRISCHEN  
LUFT TROCKNEN**



## Sensorgesteuertes Trocknen

### Sensorik für effizienten Betrieb

Intelligente Sensortechnologie steuert den Trocknungsprozess automatisch entsprechend dem gewählten Programm, der Wäscheart und dem gewünschten Trockengrad. Die Sensoren stoppen das Trocknen, wenn die Kleidung dieses Niveau erreicht, damit Sie sie nicht über trocknen.



# ALLES RUND UM IHREN TROCKNER AUF KNOPFDRUCK

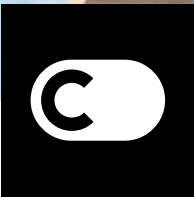

## ConnectLife

Vereinfachen Sie Ihr Leben und haben Sie alle Möglichkeiten, Ihren Wäschetrockner per App auf Ihrem Mobilgerät zu steuern und zu überprüfen.

Fernsteuerung, mobile Benachrichtigungen und Ticketing sind Funktionen, mit denen Sie alle Wäschetrocknervorgänge reibungsloser und schneller von überall aus verwalten können.



PER  
KNOPFDRUCK  
VON ÜBERALL  
VERWALTEN

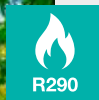

## Kältemittel R290

### Für einen geringeren CO<sub>2</sub>-Fußabdruck

In allen neuen Gorenje Wäschetrocknern mit Wärmepumpe wird das Kältemittel R290 verwendet, das einen um bis zu 99,9 % geringeren CO<sub>2</sub>-Fußabdruck aufweist als das bisher verwendete Kältemittel. Mit dieser Lösung kümmern wir uns bei Gorenje auch um die natürliche Umwelt und unsere Zukunft.





Energieeffizienzklasse A+++

## Beste Energieeffizienz

Dank des neuen HeatPump-Kondensators, der intelligent entwickelten Trommelrückwand und des umweltfreundlichen Gases R290 bietet Ihnen Gorenje die besten Wäschetrockner mit der Energieeffizienz A+++ auf dem Markt.



HeatPump

## Sparsam und schonend

Wärmepumpentrockner zeichnen sich durch eine hohe Energieeffizienz aus, die große Einsparungen ermöglicht, und trocknen zudem schonender als herkömmliche Trocknungssysteme. Die Temperatur in einem Wärmepumpentrockner erreicht etwa 50 °C, was das Trocknen fast aller Kleidungsstücke ermöglicht und gleichzeitig ein Übertrocknen und Einlaufen verhindert.



Kondensations-Effizienzklasse A

## Löst Feuchtigkeitsprobleme beim Wäschetrocknen

Deutlich weniger Luftfeuchtigkeit in Ihren Räumen Bei jedem Trockenvorgang kondensieren WaveActive-Trockner beeindruckende 90% der Feuchtigkeit aus der Kleidung, sorgen für völlig trockene Wäsche und beseitigen Probleme mit überschüssiger Feuchtigkeit in Ihren Räumen. Das bedeutet, dass pro Jahr weniger als 55 l Wasser in Ihrem Trockenraum abgegeben werden, im Vergleich zu Wäschetrocknern mit Kondensations-Effizienzklasse B.



Knitterschutz

## Weniger bügeln mit Anti-Crease-System

Minimieren Sie Falten in Ihrer Kleidung Wenn Sie die Wäsche nicht sofort aus der Waschmaschine nehmen können, machen Sie sich keine Sorgen, diese Funktion sorgt dafür, dass Ihre Wäsche nicht zusätzlich zerknittert wird. Die Funktion der Gorenje-Waschmaschinen namens Anti-Crease-Funktion wurde entwickelt, um Knitterbildung zu reduzieren. Ihre Trommel dreht sich 2 Stunden lang, um Faltenbildung auf der Kleidung nach dem Waschen Ihrer Kleidung zu minimieren. Sie können diese Funktion jederzeit stoppen, indem Sie die Start/ Stopp-Taste oder Ein/Aus drücken.



**WENIGER  
FALTEN,  
LEICHTERES  
BÜGELN,  
MEHR FREUDE**



WaveActive Trommel

## Weniger Falten, einfaches Bügeln, mehr Freude

Das einzigartige wellenförmige Trommelmuster macht die Fasern weich und sorgt für eine sanfte Trocknung der Wäsche mit deutlich weniger Faltenbildung.



ShirtsSteam

## Bügeln wird nie wieder ein Problem sein

Verschenden Sie immer noch Ihre Zeit mit dem Bügeln von Hemden? Dann ist dieses bemerkenswerte Dampftrocknungsprogramm für Hemden die perfekte Lösung für Sie. Legen Sie einfach bis zu fünf saubere Hemden in den Trockner und 30 Minuten später sind sie trocken und knitterfrei!



Trommelinnenbeleuchtung

## Keine vermissten Socken mehr.

Das sorgfältig platzierte LED-Licht beleuchtet die Trommel elegant und ermöglicht ein einfaches Be- und Entladen.

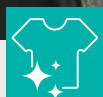

### SuperHygiene Funktion

## Beseitigen Sie schädliche Bakterien aus Ihrer Wäsche

Einige Modelle der Wäschetrockner verfügen über die einzigartige SuperHygiene-Funktion, die im ExtraHygiene-Programm arbeitet und Bakterien und Hefen mit Hilfe von Hochtemperaturtrocknung und spezieller Technologie im Inneren aus Ihrer Wäsche entfernt. Die Kleidung wird perfekt sauber und gleichzeitig bleibt Ihr Trockner länger sauber, ohne mikrobielle Beläge und damit verbundene unangenehme Gerüche.



### Sport

## Sportbekleidung bereit zum Tragen

Empfindliche Sportbekleidung und andere Hightech-Stoffe bedürfen einer besonderen Behandlung. Deshalb wurde dieses Programm speziell zum Trocknen von Wäsche entwickelt, die normalerweise nicht im Trockner getrocknet werden kann.



### TwinAir

## Effizientes Trocknen selbst größter Wäscheberge

Selbst die größten Wäschestücke werden dank dieses patentierten bidirektionalen Luftblassystems direkt aus dem Trockner weich, gleichmäßig getrocknet und weniger knitterig.



### Fast89'

## Gutes Trocknungsergebnis in nur 89'. Schneller denn je.

Sind Sie ständig in Eile und haben keine Zeit für irgendetwas? Die Gorenje Trockner Fast 89'-Funktion wurde genau dafür entwickelt. Dieses Programm verkürzt die Trocknungszeit erheblich auf flotte 89 Minuten. Dieser Trockner von Gorenje ermöglicht stressfrei ein perfektes Trocknungserlebnis und spart gleichzeitig Zeit.



**DPNA 93 W**  
WÄRMEPUMPENTROCKNER  
Advanced Line

UVP  
€ 1.149,00



- Farbe: Weiß

#### LEISTUNG

- WaveActive Trommel
- NatureDry
- StableTech
- Fassungsvermögen: **bis 9 kg**
- TwinAir
- Durchmesser Türöffnung: **35 cm**
- Türöffnungswinkel: **180°**
- Trommelreversierung im XL-Programm
- AutoDrain

#### STEUERUNG

- **Wi-Fi Funktion: Integriert**
- **ConnectLife integriert**
- Übersichtliches Bedienpanel
- Festlegung der Lieblingsprogramme
- LED Display // Startzeitvorwahl
- Verzögertes Waschende

#### PROGRAMME

- 15 Programme
- Programme: Bettwäsche XL-Programm, Wolle, Hemden/Blusen, Sport, zeitgesteuerte Trocknung, schranktrocken, bügelleicht, Baby, Speed 89', ExtraHygiene, Fernsteuerung
- Auswahl der Trocknungszeit: Stufen Einstellung

#### FUNKTION

- Halbe Beladung
- Einstellung des Trockengehalts
- Knitterschutz für weniger Bügelarbeit
- Auffrischen

#### EIGENSCHAFTEN

- Trockenprogramme
- Akustisches Signal
- Einfache Filterreinigung
- Signal „voller Kondenswasserbehälter“
- Restzeitanzeige auf Display
- Feuchtesensor - vorhanden

#### SICHERHEITSSYSTEME

- Kindersicherung
- Reversierende Edelstahltrommel

#### TECHNISCHE DATEN/MASSE

- Geräuschpegel: **64 dB(A)**
- Energieverbrauch im Jahr (kWh): **195 kWh**
- Gerätemaß (HxBxT): **85 x 60 x 62,5 cm**
- Artikel-Nr.: **742760**



**DPNA 83 W**  
WÄRMEPUMPENTROCKNER  
Advanced Line

UVP  
€ 1.049,00



- Farbe: Weiß

#### LEISTUNG

- WaveActive Trommel
- NatureDry
- StableTech
- Fassungsvermögen: **bis 8 kg**
- TwinAir
- Durchmesser Türöffnung: **35 cm**
- Türöffnungswinkel: **180°**
- Trommelreversierung im XL-Programm
- AutoDrain

#### STEUERUNG

- **Wi-Fi Funktion: Integriert**
- **ConnectLife integriert**
- Übersichtliches Bedienpanel
- Festlegung der Lieblingsprogramme
- LED Display // Startzeitvorwahl
- Verzögertes Waschende

#### PROGRAMME

- 15 Programme
- Programme: Bettwäsche XL-Programm, Wolle, Hemden/Blusen, Sport, zeitgesteuerte Trocknung, schranktrocken, bügelleicht, Baby, Speed 89', ExtraHygiene, Fernsteuerung
- Auswahl der Trocknungszeit: Stufen Einstellung

#### FUNKTION

- Halbe Beladung
- Einstellung des Trockengehalts
- Knitterschutz für weniger Bügelarbeit
- Auffrischen

#### EIGENSCHAFTEN

- Trockenprogramme
- Akustisches Signal
- Einfache Filterreinigung
- Signal „voller Kondenswasserbehälter“
- Restzeitanzeige auf Display
- Feuchtesensor - vorhanden

#### SICHERHEITSSYSTEME

- Kindersicherung
- Reversierende Edelstahltrommel

#### TECHNISCHE DATEN/MASSE

- Geräuschpegel: **64 dB(A)**
- Energieverbrauch im Jahr (kWh): **177 kWh**
- Gerätemaß (HxBxT): **85 x 60 x 62,5 cm**
- Artikel-Nr.: **742826**



**DNE83/GN**  
KONDENSATIONS-  
WÄSCHETROCKNER MIT  
WÄRMEPUMPENTECHNOLOGIE  
Essential Line

UVP  
€ 899,00



- Farbe: Weiß

#### LEISTUNG

- WaveActive Trommel
- Inverter PowerDrive Motor
- NatureDry
- StableTech
- Fassungsvermögen: **bis 8 kg**
- TwinAir
- Durchmesser Türöffnung: **35 cm**
- Türöffnungswinkel: **180°**
- Trommelreversierung im XL-Programm
- AutoDrain

#### STEUERUNG

- Übersichtliches Bedienpanel
- Festlegung der Lieblingsprogramme
- LED Display // Startzeitvorwahl

#### PROGRAMME

- 16 Programme
- Programme: Bettwäsche XL-Programm, Wolle, Hemden/Blusen, Sport, zeitgesteuerte Trocknung, AirRefresh, schranktrocken, bügelleicht, Baby, Speed 89', Handtücher, Kopfpolster
- Auswahl der Trocknungszeit: Stufen Einstellung

#### FUNKTION

- Halbe Beladung
- Einstellung des Trockengehalts
- Knitterschutz für weniger Bügelarbeit
- Auffrischen

#### EIGENSCHAFTEN

- Trockenprogramme
- Akustisches Signal
- Einfache Filterreinigung
- Signal „voller Kondenswasserbehälter“
- Restzeitanzeige auf Display
- Feuchtesensor - vorhanden

#### SICHERHEITSSYSTEME

- Kindersicherung
- Reversierende Edelstahltrommel

#### TECHNISCHE DATEN/MASSE

- Geräuschpegel: **65 dB(A)**
- Energieverbrauch im Jahr (kWh): **176 kWh**
- Gerätemaß (HxBxT): **85 x 60 x 62,5 cm**
- Artikel-Nr.: **741545**



**DNE82/GN**  
KONDENSATIONS-  
WÄSCHETROCKNER MIT  
WÄRMEPUMPENTECHNOLOGIE  
Essential Line

UVP  
€ 789,00



- Farbe: Weiß

#### LEISTUNG

- WaveActive Trommel
- Inverter PowerDrive Motor
- NatureDry
- StableTech
- Fassungsvermögen: **bis 8 kg**
- TwinAir
- Durchmesser Türöffnung: **35 cm**
- Türöffnungswinkel: **180°**
- Trommelreversierung im XL-Programm
- AutoDrain

#### STEUERUNG

- Übersichtliches Bedienpanel
- Festlegung der Lieblingsprogramme
- LED Display // Startzeitvorwahl

#### PROGRAMME

- 16 Programme
- Programme: Bettwäsche XL-Programm, Wolle, Hemden/Blusen, Sport, zeitgesteuerte Trocknung, AirRefresh, schranktrocken, bügelleicht, Baby, Speed 89', Handtücher, Kopfpolster
- Auswahl der Trocknungszeit: Stufen Einstellung

#### FUNKTION

- Halbe Beladung
- Einstellung des Trockengehalts
- Knitterschutz für weniger Bügelarbeit
- Auffrischen

#### EIGENSCHAFTEN

- Trockenprogramme
- Akustisches Signal
- Einfache Filterreinigung
- Signal „voller Kondenswasserbehälter“
- Restzeitanzeige auf Display
- Feuchtesensor - vorhanden

#### SICHERHEITSSYSTEME

- Kindersicherung
- Reversierende Edelstahltrommel

#### TECHNISCHE DATEN/MASSE

- Geräuschpegel: **65 dB(A)**
- Energieverbrauch im Jahr (kWh): **234 kWh**
- Gerätemaß (HxBxT): **85 x 60 x 62,5 cm**
- Artikel-Nr.: **741618**



**DNE72/GN**  
KONDENSATIONS-  
WÄSCHETROCKNER MIT  
WÄRMEPUMPENTECHNOLOGIE  
Essential Line

UVP  
€ 739,00



**A+** Energie-  
effizienz-  
klasse



- Farbe: Weiß

#### LEISTUNG

- WaveActive Trommel
- Inverter PowerDrive Motor
- NatureDry
- StableTech
- Fassungsvermögen: **bis 7 kg**
- TwinAir
- Durchmesser Türöffnung: **35 cm**
- Türöffnungswinkel: **180°**
- Trommelreversierung im XL-Programm
- AutoDrain

#### STEUERUNG

- Übersichtliches Bedienpanel
- Festlegung der Lieblingsprogramme
- LED Display // Startzeitvorwahl

#### PROGRAMME

- 16 Programme
- Programme: Bettwäsche XL-Programm, Wolle, Hemden/Blusen, Sport, zeitgesteuerte Trocknung, AirRefresh, schranktrocken, bügelleicht, Baby, Speed 89°, Handtücher, Kopfpolster
- Auswahl der Trocknungszeit: Stufen Einstellung

#### FUNKTION

- Halbe Beladung
- Einstellung des Trockengehalts
- Knitterschutz für weniger Bügelarbeit
- Auffrischen

#### EIGENSCHAFTEN

- Trockenprogramme
- Akustisches Signal
- Einfache Filterreinigung
- Signal „voller Kondenswasserbehälter“
- Restzeitanzeige auf Display
- Feuchtesensor - vorhanden

#### SICHERHEITSSYSTEME

- Kindersicherung
- Reversierende Edelstahltrommel

#### TECHNISCHE DATEN/MASSE

- Geräuschpegel: **65 dB(A)**
- Energieverbrauch im Jahr (kWh): **211 kWh**
- Gerätemaß (HxBxT): **85 x 60 x 62,5 cm**
- Artikel-Nr.: **741616**



**DNE8B**  
KONDENSATIONS-  
WÄSCHETROCKNER  
Essential Line

UVP  
€ 609,00



**B** Energie-  
effizienz-  
klasse



- Farbe: Weiß

#### LEISTUNG

- StableTech
- Fassungsvermögen: **bis 8 kg**
- Durchmesser Türöffnung: **35 cm**
- Türöffnungswinkel: **180°**
- Trommelreversierung im XL-Programm
- AutoDrain

#### STEUERUNG

- Übersichtliches Bedienpanel
- Festlegung der Lieblingsprogramme
- LED Display
- Startzeitvorwahl

#### PROGRAMME

- 16 Programme
- Programme: Bettwäsche XL-Programm, Wolle, Hemden/Blusen, Sport, AirRefresh, schranktrocken, bügelleicht, Baby, Speed 89°, Kopfpolster
- Auswahl der Trocknungszeit: Stufen Einstellung

#### FUNKTION

- Einstellung des Trockengehalts
- Knitterschutz für weniger Bügelarbeit
- Niedrigere Trocknungstemperatur
- Kondensationseffizienzklasse A

#### EIGENSCHAFTEN

- Trockenprogramme
- Akustisches Signal
- Einfache Filterreinigung
- Signal „voller Kondenswasserbehälter“
- Restzeitanzeige auf Display
- Feuchtesensor - vorhanden

#### SICHERHEITSSYSTEME

- Kindersicherung
- Reversierende Edelstahltrommel

#### TECHNISCHE DATEN/MASSE

- Geräuschpegel: **65 dB(A)**
- Energieverbrauch im Jahr (kWh): **561 kWh**
- Gerätemaß (HxBxT): **85 x 60 x 62,5 cm**
- Artikel-Nr.: **741685**





**gorenje**



**UEFA**  
**EURO2024**  
GERMANY

OFFICIAL PARTNER

A person is playing a guitar in a kitchen setting. The scene is captured through a window with light-colored curtains. In the foreground, a plate of tomatoes is visible on a table. The background shows a wooden ceiling and a window with curtains. The overall atmosphere is warm and inviting.

# “BACKEN KANN SPASS MACHEN.”

Mit voreingestellte Programme,  
selbstreinigend und  
inspirierende Funktionen,  
ermöglichen es Ihnen, köstliche  
und gesunde Mahlzeiten  
müheless zu genießen.

**Backen wird zum  
Vergnügen.**



**WIR  
KÜMMERN  
UNS UMS  
KOCHEN,  
SIE SICH UM  
DEN SPASS.**

**OptiBake** EINBAUBACKOFEN

Wie wäre es mit perfekten Backergebnissen und das jedes Mal? Um dieses Ziel zu erreichen, suchen wir nach Inspiration in Holzbrennöfen. Die komplett überarbeitete **HomeMade**-Form sorgt für einen perfektionierten Luftstrom durch ein neues Heizungsdesign und eine verbesserte Verteilung der Belüftungsöffnungen. Die Temperatur ist während des gesamten Garraums stabil, wodurch Ihr Gericht nie wieder auf der einen Seite angebrannt und auf der anderen untergart sein wird. Die neuen Gorenje OptiBake Öfen bieten Ihnen eine Fülle von Funktionen, die das Kochen einfacher und angenehmer machen, aber vor allem weniger zeitaufwändig.

*Überlassen Sie uns das Kochen, während Sie das Leben genießen!*



# JEDES MAL GLEICHMÄSSIG BACKEN



## HomeMade Backofenform

Gorenje-Öfen sind bekannt für ihre innovative, abgerundete Backofenform, die seit vielen Jahren eine Besonderheit darstellt. Die HomeMade-Backofenform wurde von traditionellen Holzöfen inspiriert und sorgt im Vergleich zu Mitbewerbern für eine bessere Luftzirkulation. Jetzt wurde die HomeMade-Backofenform komplett überarbeitet. Das neue Heizungsdesign und die besser verteilten Lüftungsöffnungen haben den Luftstrom noch einmal deutlich perfektioniert. Dies hält die Temperatur im gesamten Ofenraum stabil. So wird Ihr Gericht garantiert nie wieder auf einer Seite verbrannt oder nicht gar aus dem Ofen kommen.



## FastPreheat

### Für Inspiration in letzter Minute

OptiBake-Öfen erreichen eine Temperatur von 200°C in nur 5 Minuten. Dies spart 30% der Zeit, die für das Standardvorheizen benötigt wird, weshalb sie zu den schnellsten Öfen am Markt zählen. Dies ist besonders praktisch für Rezepte, die einen vorgeheizten Ofen benötigen. Ein Licht- und Tonsignal weist Sie darauf hin, wenn Ihr Ofen die gewünschte Temperatur erreicht hat.



## BigSpace

### 77 Liter-Volumen

Bereit für XXL-Rezepte? Die innovative Design-Lösung bietet Ihnen einen größeren Innenraum und eine voll nutzbare Ofenbreite. Auf jedem Backblech finden Sie mehr Platz und dank hervorragender Technologie wird Ihr Gericht auf allen Ebenen gleichmäßig gebacken.



AirFry

## Für gesunden Genuss

Genießen Sie ab sofort knuspriges, geschmackvolles frittiertes Essen ganz ohne zusätzliche Kalorien. Mit dieser Methode erhalten Sie eine knusprig goldene, köstliche Kruste durch extrem intensives Backen mit heißer Luft – ganz ohne Fett. In Kombination mit einem speziell perforierten Backblech (je nach Modell), das Ihr Essen perfekt umschließt, erhalten Sie noch bessere Backergebnisse. Es eignet sich bestens für kleine Stücke Fleisch, Fisch, Gemüse und Tiefkühlprodukte wie Pommes oder Hühnerruggets.



StepBake

## Perfektes Essen in 2 oder 3 Schritten

Mit der StepBake-Funktion können Sie den Backvorgang vollständig steuern, indem Sie ihn im Vorhinein manuell programmieren. Dafür stellen Sie einfach die Parameter für jeden der gewünschten 2 oder 3 Schritte ein und der Ofen kümmert sich um den Rest. Sie können sich anschließend entspannen und das Endergebnis genießen.



Pizza-Funktion

## Die beste Pizza weit und breit

Dieses Programm mit einer maximalen Backtemperatur von 300°C wurde speziell dafür entwickelt, um Ihnen beim Backen von Pizza, Focaccia, Fladenbrot und ähnlichen Köstlichkeiten zu helfen.



AutoBake

## Wenn Sie nicht wissen wie

Die Gorenje OptiBake-Öfen bieten vollautomatische Kochprogramme mit 22 der beliebtesten Rezepte zur Auswahl, ideal für Anfänger. Die AutoBake-Programme wurden von Gorenje-Experten ausführlich getestet und sind ausfallsicher. Auch ohne Vorheizen liefern sie hervorragende Ergebnisse. Dafür müssen sie nur den Gerichtstyp und das Gewicht auswählen und anschließend auf Start drücken. Der Ofen erledigt den Rest.



DAMPF-  
ASSISTENT



SteamAssist

## Für den perfekten Crunch

Wenn Sie Wasser in den Wassertank im Bedienfeld geben, so erhalten Sie ein perfekt gedämpftes Essen mit einer hervorragenden Kruste. Wenn Sie ein Programm mit Dampf auswählen, so informiert Sie Ihr Ofen, wann der richtige Zeitpunkt ist, um den Dampf hinzuzufügen. Je nach Modell des Ofens müssen Sie dann einen zentralen Knopf drücken oder die Funktion am Display auswählen, um die Dampfinjektion zu aktivieren.

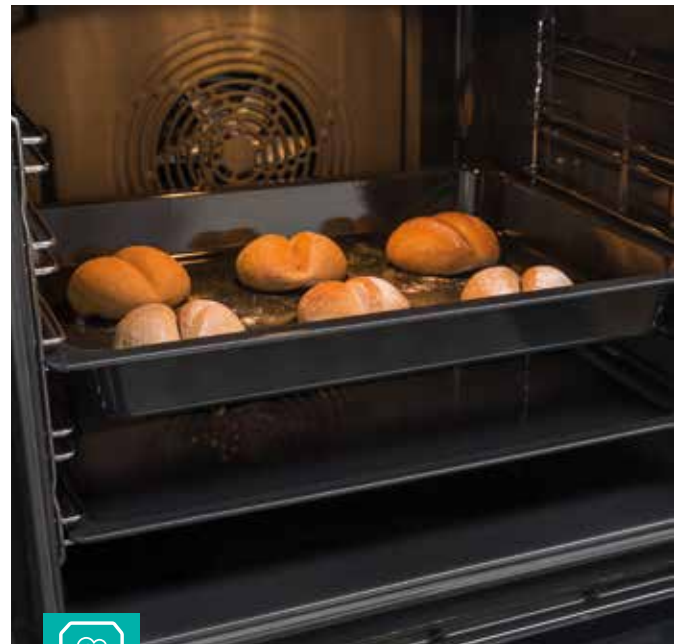

ExtraSteam

## Der einfache Weg, um mit Dampf zu backen

Dieses Programm schafft die perfekte gedämpfte Umgebung, die Ihr Brot garantiert aufgehen lässt und unwiderstehlich knusprig macht. Dafür müssen Sie nur etwas Wasser in ein Backblech geben, das ExtraSteam-Programm auswählen und den Ofen die restliche Arbeit machen lassen.



GentleBake

## Für super zartes und saftiges Essen

Diese Funktion garantiert sanftes, langsames und gleichmäßiges Backen. So wird Feuchtigkeit im Inneren Ihres Gerichts präserviert, was Ihr Essen super zart und saftig hält. Diese Funktion eignet sich am besten für die Zubereitung von Fleisch, Fisch oder Gebäck auf einer Ebene.



FrozenBake

## Der schnellste Weg, um gefrorene Köstlichkeiten zu backen

Dieses effiziente Backprogramm eignet sich bestens für alle Tiefkühl- und Fertiggerichte.



### Teleskopführungen

## Zur einfachen und sicheren Handhabung von Backblechen

Leichtgängige Teleskopführungen bieten Ihnen einen perfekten Überblick über den Backvorgang und garantieren eine einfache und sichere Handhabung. Je nach Modell verfügen die Gorenje OptiBake-Öfen über ausziehbare Teleskopführungen auf einer oder zwei Ebenen. Als zusätzliche Option bieten wir auch flexible, einstufige Teleskopausführungen, die sie ganz einfach auf der gewünschten Ebenen anbringen können.



### MultiLevel Backen

## Wenn Du alles machen willst

Die Kombination aus intelligenter Luftzirkulation, gleichmäßig verteilten Zwischenräumen und einer leicht abgerundeten Backofenform sorgt dafür, dass die Speisen auf jeder Ebene gleichmäßig gebacken werden. Das größere Ofenvolumen garantiert Ihnen eine hervorragende Übersicht.



### PerfectGrill

## Doppelte Beheizung für gleichmäßig knuspriges Essen

Die besten Backergebnisse werden mit größeren Heizgeräten erreicht, die in ihrem Inneren noch kleinere Heizgeräte platziert haben. Diese intelligente Positionierung ermöglicht eine optimale Wärmeverteilung und liefert jedes Mal hervorragende Backergebnisse, wodurch Ihre Speisen außen knusprig und innen weich werden.



### Gratin

## Für eine leckere, goldene Kruste

Mit der Gratin-Option erhalten Sie garantiert eine perfekte, goldbraune Kruste – egal ob Lasagne, Fleisch, Kartoffeln oder andere gratinierte Gerichte.



BakeSensor

## Jedes Mal perfekt gebacken

Durch das Kontrollieren der Temperatur im Inneren Ihres Gerichts, steuert der BakeSensor den gesamten Backvorgang und aktiviert sogar einen Alarm, wenn Ihr Gericht fertig ist.

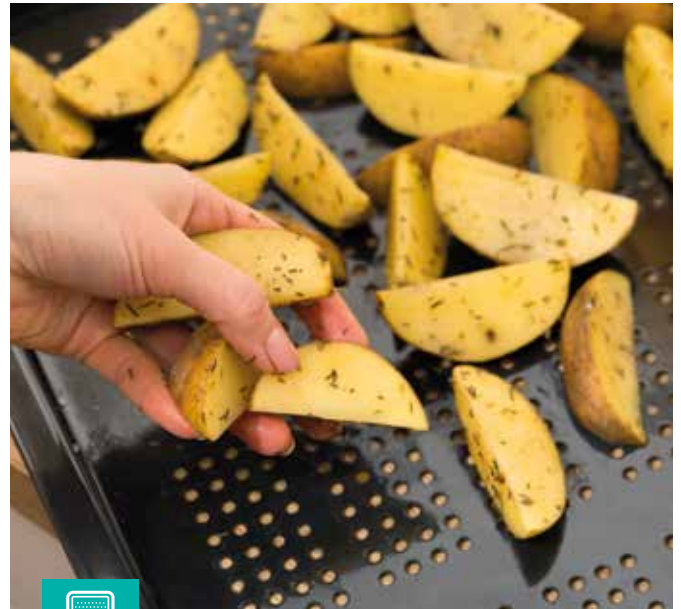

Perforiertes, emailliertes  
Backblech

## Für alle Ihre Luft-gebratenen Meisterwerke

Das perforierte, emaillierte Backblech ermöglicht mehr Heißluftstrom, was Ihre Luft-gebratenen Gerichte umso knuspriger und leckerer macht. Gleichzeitig können Sie das Blech auch zum Dämpfen mit der SteamAssist-Funktion verwenden.



MaxView

## Immer Bescheid wissen, was los ist

Wussten Sie, dass durch das Öffnen der Türe während der Backzeit die Temperatur im Ofen sinken und dadurch das Gericht sogar ruinieren kann? Dank dem großen Türfenster, der hervorragenden Halogen-Beleuchtung und der verbesserten Position des Backniveaus gewähren Ihnen die Gorenje OptiBake-Öfen jederzeit einen vollständigen Überblick über den Backprozess – ganz ohne lästiges Türöffnen.



GentleClose & GentleOpen

## Sanftes Öffnen & Schließen

Ihr Ofen lässt sich durch eine sanfte Berührung reibungs- und geräuschlos öffnen und schließen.



PyroClean

## Premium-Selbstreinigungsfunktion

Die pyrolytische Reinigung ist die effizienteste Methode, um Ihren Ofen mit extrem hohen Temperaturen zu reinigen. So wird Ihr Ofen makellos sauber. Während und direkt nach dem Reinigungsvorgang ist Ihr Ofen verriegelt. Sobald er abgekühlt ist, müssen Sie die übrig gebliebene Asche nur mit einem feuchten Tuch abwischen.

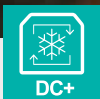

DC+ System

## Effektive Wärmeregulung

Das DynamiCooling-System kühlt die Außenseite Ihres Ofens effizient und verhindert dadurch Schäden, die durch eine zu hohe Temperatur entstehen könnten. Dank der DynamiCooling+ Funktion regulieren Wärmesensoren die Kühlung der Außenwände und kühlen sie auf eine Temperatur von 60°C ab. Dies ist besonders praktisch bei Öfen mit pyrolytischer Reinigungsfunktion, die bei extrem hohen Temperaturen arbeiten.



Quadro Ultra CoolDoor

## Sicher und energieeffizient

Die spezielle Vierfach-Verglasung isoliert pyrolytische Öfen, macht sie dadurch noch sicherer und schützt so Ihre Kinder und Haustiere. Da die Wärme nicht entweicht, wird auch der Energieverbrauch optimiert, was nicht nur finanzielle, sondern auch umwelttechnische Vorteile mit sich bringt.



ChildSafe

## Wenn Sie für einen Moment weg müssen

Die Gorenje OptiBake Backöfen machen Kinderbetreuung besonders familienfreundlich. Kinder unbeaufsichtigt in der Küche zu lassen ist jetzt sicherer, denn ein mechanisches Türschloss hindert sie daran, die Backofentür öffnen zu können.



### CataClean

## Genießen Sie eine fettfreie Oberfläche

Die katalytische Reinigung ist eine große Hilfe bei der Backofenwartung. Sobald der Backofen während des Backvorgangs 85°C erreicht, beginnt der Katalysator automatisch, Fett und Verunreinigungen zu absorbieren.



### AquaClean

## Einfache, unkomplizierte Reinigung

AquaClean bietet Ihnen große Unterstützung beim Ofen-Reinigen. Sie müssen ganz einfach einen halben Liter Wasser auf ein Backblech gießen und die AquaClean-Funktion nach jedem Backvorgang einschalten. In nur 30 Minuten können Sie bereits die Ergebnisse auf der gesamten Oberfläche des Ofen-Innenraums und auf Ihrem Backblech betrachten. Flecken und Fett werden weicher und können so viel leichter abgewischt werden.



### EcoClean-Emaille

## Einfache Reinigung

Mit hochwertiger und widerstandsfähiger EcoClean-Emaille beschichtet, lässt sich das Backblech sehr leicht reinigen. Alles was Sie brauchen ist warmes Wasser und ein Tuch.



### CoolDoor

## Sicher und energieeffizient

Die spezielle, innovative Konstruktion und Verglasung der Tür isolieren den Ofen und optimiert den Energieverbrauch, sodass keine Wärme aus dem Ofenraum entweichen kann. Dies macht den Ofen für alle, sowohl für Ihre Kinder als auch für Ihre Haustiere, noch sicherer und dichter.



### Abnehmbare Glastür

## Einfacher Zugang, einfache Reinigung

Sie können die Türgläser Ihres Ofens ganz einfach entfernen. So können Sie Ihren Ofen viel leichter reinigen und haben immer einen hervorragenden Blick in den Ofen-Innenraum.

# ALLES ÜBER IHREN OFEN DIREKT ZUR HAND

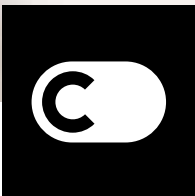

## ConnectLife

Warum sich unnötig bemühen, wenn Sie Ihr Leben doch viel einfacher gestalten können, indem Sie Ihren Ofen über eine App auf Ihrem Mobiltelefon steuern können? Fernsteuerung, Rezepte, mobile Benachrichtigungen, Sprachsteuerung und Ticketing sind Funktionen, mit denen Sie alle Ofenvorgänge von überall viel schneller und einfacher steuern können.



### ConnectLife – Remote Control\*

#### Einfache Steuerung Ihres Backofens von überall

Kinder warten nicht mehr bis zum Mittagessen auf Sie, wenn Sie zu spät von der Arbeit kommen oder außerhalb des Hauses beschäftigt sind. Sie können Ihren Backofen einfach mit einem beliebigen mobilen Gerät ein- und ausschalten - egal ob von Ihrem Büro, Auto, Garten oder von woanders.



### ConnectLife – Benachrichtigungen\*

#### Jederzeit über die Aktivität Ihres Backofens informiert

Egal wo Sie sind und was Sie gerade tun, Sie werden immer sofort auf Ihrem Mobilgerät benachrichtigt, wenn Ihr Ofen den Backvorgang abgeschlossen hat.



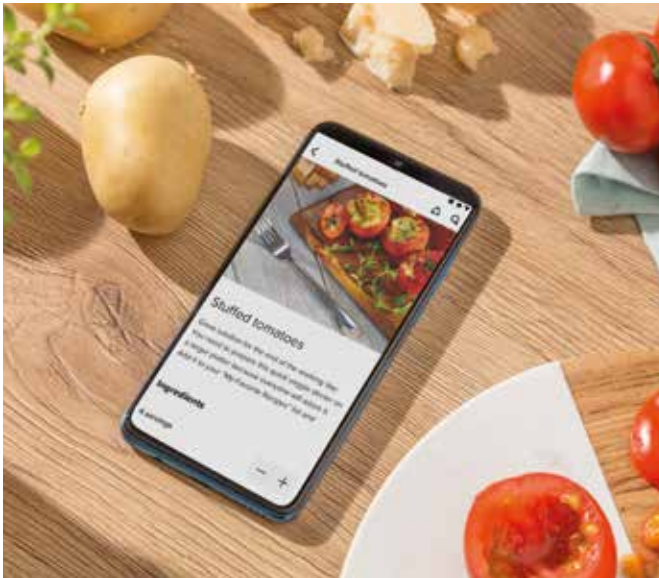

### ConnectLife – Rezepte\*

## Viele kulinarische Ideen abgestimmt auf Funktionen und Einstellungen Ihres Backofens

Es stehen viele verschiedene Rezepte zur Auswahl, die nach Zutaten, speziellen Ernährungswünschen sortiert und einfach an Ihre Bedürfnisse angepasst werden können. Gleichzeitig sind alle Backofenfunktionen bereits auf das jeweilige Rezept abgestimmt, auch wenn mehrere Backschritte erforderlich sind, sodass Sie sich keine Gedanken über den Ablauf und die Einstellungen machen müssen, um ein perfektes Gericht zuzubereiten.

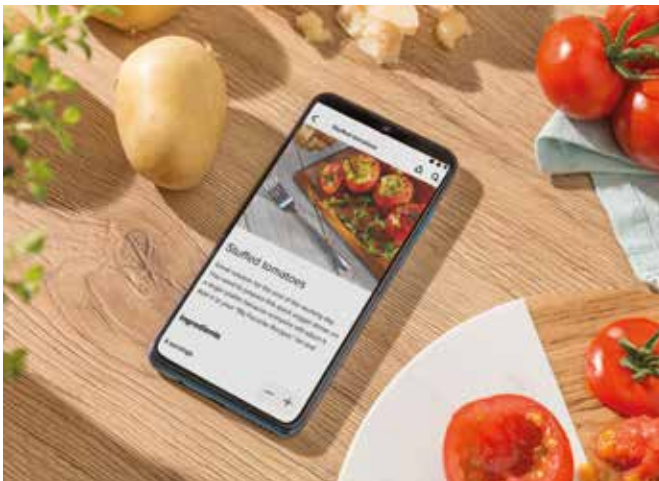

### ConnectLife – Übersicht Ihrer Geräte\*

## Ständiger Überblick über den Status Ihrer Smart-Geräte

Die Kontrolle und ständige Information darüber, was in Ihrem Ofen vor sich geht, ist wirklich stressfrei. Egal wo Sie sind, Sie können die Garantie, Bedienungsanleitungen und andere wichtige Dinge immer sofort auf Ihrem mobilen Gerät überprüfen.



### ConnectLife – Sprachsteuerung\*

## Einfache Sprachbefehle mit digitalen Assistenten

Sie haben schmutzige Hände beim Zubereiten von Brotteig und möchten den Backofen schon vorheizen? Kein Problem, denn mit Unterstützung digitaler Assistenten wie Amazon Alexa oder Google Assistant können Sie Ihren Backofen auch mit Ihrer Stimme steuern. Einfach aussprechen und es wird erledigt.





### ConnectLife – Tickets schicken\*

## After-Sales-Support und FAQ direkt zur Hand

Mit sofortigem Zugriff auf unsere Datenbank "Häufig gestellte Fragen" in der App können Sie Ihre Ofenprobleme ganz einfach verwalten. Und wenn Sie dort keine Antworten finden und das Problem selbst lösen, können Sie sich direkt aus der App an unseren After-Sales-Support wenden. Und was noch bequemer ist, Sie müssen sich keine Gedanken über Ihre Ofendaten und einige Produktcodes machen, die normalerweise für den After Sales Service abgefragt werden, da alle notwendigen Daten einfach direkt aus der App gesendet werden.



**BPSA 6747 A08BGWI**  
EINBAUBACKOFEN MIT  
PYROLYSEREINIGUNG  
Advanced Line

LVP  
**€ 899,00**



- Farbe: Schwarz
- Dunkelgrauer gebürsteter Edelstahl
- Stangengriff
- Material Bedienfeld: Glas

**EIGENSCHAFTEN**

- Multifunktions-Backofen BigSpace - 77 Liter
- SuperSize Innenraum
- GentleClose Türeinzug
- HomeMade Plus Design
- PerfectGrill // STEPbake
- Backofenbeleuchtung: Doppelbeleuchtung
- Backen auf allen Ebenen
- SteamAssist // AirFry // FrozenBake
- GentleBake // Pizzafunktion // AutoBake
- **ConnectLife: Wi-Fi Funktion**

**STEUERUNG**

- Aufgesetzte Knebel
- IconTouch

**BEHEIZUNGSARTEN****SERIENZUBEHÖR**

- 1 Fettpfanne // 1 Backblech
- 1 emailliertes perforiertes Backblech
- Größe des größten Backblechs: 1360 cm<sup>2</sup>
- 1 Grillrost // Seitliche Einhängegitter
- 2-fach Teleskopauszüge
- Bratenthermometer
- Volumen Wasserbehälter: 0,13 Liter

**SICHERHEIT**

- Dynamisches Kühlgebläse mit Nachlaufautomatik (DC+)
- QUCD (Quadro Ultra Cool Door)
- Kindersicherung

**EINFACHE REINIGUNG**

- Pyrolyse - Reinigungsfunktion
- Backofen mit EcoClean-Email emailliert, katalytisch beschichtet
- Aushängbare Glas-Backofentür

**TECHNISCHE DATEN**

- Energieverbrauch: **0,71 kWh** (Ventilator), **0,97 kWh** (Konventionell)
- Anschlusswert: **3500 W**
- **Wi-Fi Funktion: Integriert**
- Gerätemaß (HxBxT): **59,5 x 59,5 x 56,4 cm**
- Einbaumaß (HxBxT): **59-60 x 56-56,4 x 55 cm**
- Artikel-Nr.: **739570**



**BPS 6737 E14BG**  
EINBAUBACKOFEN MIT  
PYROLYSEREINIGUNG  
Essential Line



LVP  
**€ 859,00**



- Farbe: Schwarz
- Stangengriff: Dunkelgraus gebürstetes Edelstahl
- Material Bedienfeld: Glas

**EIGENSCHAFTEN**

- Multifunktions-Backofen - 77 L
- SuperSize Innenraum
- GentleClose Türeinzug
- Größe des größten Backblechs: 1360 cm<sup>2</sup>
- HomeMADE Plus Backofenform
- PerfectGrill // AirFry
- FrozenBake // GentleBake
- Pizzafunktion // ExtraSteam
- Schnellaufheizung // Gratin
- Backofenbeleuchtung

**STEUERUNG**

- Elektronische Steuerung
- Versenkbare Knebel
- IconLED Anzeige

**BEHEIZUNGSARTEN**

- **SERIENZUBEHÖR**
- 1 Fettpfanne
- 2 Backbleche
- 1 Grillrost
- 1-fach Teleskopauszüge

**SICHERHEIT**

- Dynamisches Kühlgebläse mit Nachlaufautomatik (DC+)
- QUCD (Quadro Ultra Cool Door) - 4-fach verglast
- Kindersicherung

**EINFACHE REINIGUNG**

- Pyrolyse - Reinigungsfunktion
- EcoClean-Emaille, katalytisch beschichtet
- Aushängbare Glas-Backofentür

**TECHNISCHE DATEN**

- Energieverbrauch: **0,71 kWh** (Ventilator), **0,97 kWh** (Konventionell)
- Anschlusswert: **3500 W**
- Gerätemaß (HxBxT): **59,5 x 59,5 x 56,4 cm**
- Einbaumaß (HxBxT): **59-60 x 56-56,4 x 55 cm**
- Artikel-Nr.: **738566**



**BPSA 6747 A08XWI**  
EINBAUBACKOFEN MIT  
PYROLYSEREINIGUNG  
Advanced Line



LVP  
**€ 759,00**



- Farbe: Edelstahl
- Edelstahl Stangengriff
- Material Bedienfeld: Edelstahl

**EIGENSCHAFTEN**

- Multifunktions-Backofen BigSpace - 77 Liter
- SuperSize Innenraum
- GentleClose Türeinzug
- HomeMade Plus Design
- PerfectGrill // STEPbake
- Backofenbeleuchtung: oben und seitlich
- Backen auf allen Ebenen
- SteamAssist
- AirFry // FrozenBake // GentleBake
- Pizzafunktion // AutoBake
- **ConnectLife: Wi-Fi Funktion**

**STEUERUNG**

- Aufgesetzte Knebel
- IconTouch

**BEHEIZUNGSARTEN****SERIENZUBEHÖR**

- 1 Fettpfanne // 1 Backblech
- 1 emailliertes perforiertes Backblech
- Größe des größten Backblechs: 1360 cm<sup>2</sup>
- 1 Grillrost // Seitliche Einhängegitter
- 2-fach Teleskopauszüge
- Bratenthermometer
- Volumen Wasserbehälter: 0,13 Liter

**SICHERHEIT**

- Dynamisches Kühlgebläse mit Nachlaufautomatik (DC+)
- QUCD (Quadro Ultra Cool Door)
- Kindersicherung

**EINFACHE REINIGUNG**

- Pyrolyse - Reinigungsfunktion
- Backofen mit EcoClean-Email emailliert, katalytisch beschichtet
- Anti-Fingerprint Beschichtung
- Aushängbare Glas-Backofentür

**TECHNISCHE DATEN**

- Energieverbrauch: **0,71 kWh** (Ventilator), **0,97 kWh** (Konventionell)
- Anschlusswert: **3500 W**
- **Wi-Fi Funktion: Integriert**
- Gerätemaß (HxBxT): **59,5 x 59,5 x 56,4 cm**
- Einbaumaß (HxBxT): **59-60 x 56-56,4 x 55 cm**
- Artikel-Nr.: **739569**



**BPS 6737 E14X**  
EINBAUBACKOFEN MIT  
PYROLYSEREINIGUNG  
Essential Line



LVP  
**€ 729,00**



- Farbe: Edelstahl
- Edelstahl Stangengriff
- Material Bedienfeld: Edelstahl

**EIGENSCHAFTEN**

- Multifunktions-Backofen - 77 L
- SuperSize Innenraum
- GentleClose Türeinzug
- Größe des größten Backblechs: 1360 cm<sup>2</sup>
- HomeMADE Plus Backofenform
- PerfectGrill // AirFry // FrozenBake
- GentleBake // Pizzafunktion
- Gratin
- Backofenbeleuchtung

**STEUERUNG**

- Elektronische Steuerung
- Versenkbare Knebel
- IconLED Anzeige

**BEHEIZUNGSARTEN**

- **SERIENZUBEHÖR**
- 1 Fettpfanne
- 1 Backblech
- 1 Grillrost
- Einstufige teilweise ausziehbare Teleskopausführung mit Klicksystem

**SICHERHEIT**

- Dynamisches Kühlgebläse mit Nachlaufautomatik (DC+)
- QUCD (Quadro Ultra Cool Door) - 4-fach verglast

**EINFACHE REINIGUNG**

- Pyrolyse - Reinigungsfunktion
- EcoClean-Emaille, katalytisch beschichtet
- Anti-Fingerprint Beschichtung
- Aushängbare Glas-Backofentür

**TECHNISCHE DATEN**

- Energieverbrauch: **0,71 kWh** (Ventilator), **0,97 kWh** (Konventionell)
- Anschlusswert: **3500 W**
- Gerätemaß (HxBxT): **59,5 x 59,5 x 56,4 cm**
- Einbaumaß (HxBxT): **59-60 x 56-56,4 x 55 cm**
- Artikel-Nr.: **738005**



**BOS 6747 A01BG**  
EINBAUBACKOFEN  
Advanced Line

LVP  
€ 699,00



**BOS 6737 E06B**  
EINBAUBACKOFEN  
Essential Line

LVP  
€ 689,00



**A** Energieeffizienzklasse **59,5** cm **77%** eco

**A** Energieeffizienzklasse **59,5** cm **77%** eco

- Farbe: Schwarz
- Stangengriff: Dunkelgrauges gebürstetes Edelstahl
- Material Bedienfeld: Glas

**EIGENSCHAFTEN**

- Multifunktions-Backofen - 77 Liter
- SuperSize Innenraum
- GentleClose Türeinzug
- Größe des größten Backblechs: 1360 cm<sup>2</sup>
- HomeMADE Plus Backofenform
- PerfectGrill // STEPBake
- ExtraSteam // AirFry
- AutoBake // FrozenBake
- GentleBake // Pizzafunktion
- Backen auf allen Ebenen
- Backofenbeleuchtung

**STEUERUNG**

- Aufgesetzte Knebel
- IconTouch

**BEHEIZUNGSARTEN**



**SERIENZUBEHÖR**

- 1 Fettpfanne
- 1 Backblech
- 1 Grillrost
- 2-fach Teleskopauszüge

**SICHERHEIT**

- Dynamisches Kühlgebläse mit Nachlaufautomatik (DC+)
- CD (Cool Door) – 3-fach verglast

**EINFACHE REINIGUNG**

- Backofen mit EcoClean-Email emailiert, katalytisch beschichtet
- Aushängbare Glas-Backofentür

**TECHNISCHE DATEN**

- Energieverbrauch: **0,81 kWh** (Ventilator), **0,94 kWh** (Konventionell)
- Anschlusswert: **3300 W**
- Gerätemaß (HxBxT): **59,5 x 59,5 x 56,4 cm**
- Einbaumaß (HxBxT): **59-60 x 56-56,4 x 55 cm**
- Artikel-Nr.: **738594**

- Farbe: Schwarz
- Stangengriff: Dunkelgrauges gebürstetes Edelstahl
- Material Bedienfeld: Stahl lackiert

**EIGENSCHAFTEN**

- Multifunktions-Backofen – 77 L
- SuperSize Innenraum
- GentleClose Türeinzug
- Größe des größten Backblechs: 1360 cm<sup>2</sup>
- HomeMADE Plus Backofenform
- PerfectGrill // AirFry
- FrozenBake // ExtraSteam
- Schnellaufheizung // GentleBake
- Pizzafunktion
- Backofenbeleuchtung

**STEUERUNG**

- Temperatursteuerung über Bedienknebel
- Versenkbare Knebel
- IconLED Anzeige

**BEHEIZUNGSARTEN**



**SERIENZUBEHÖR**

- 1 Fettpfanne
- 1 Backblech
- 1 Grillrost
- 1-fach Teleskopauszüge

**SICHERHEIT**

- Thermoelektrische Sicherung
- Dynamisches Kühlgebläse mit Nachlaufautomatik (DC+)
- C (Compact Door) – 2-fach verglast
- Kindersicherung

**EINFACHE REINIGUNG**

- AquaClean
- EcoClean-Emaille, katalytisch beschichtet
- Anti-Fingerprint Beschichtung
- Aushängbare Glas-Backofentür

**TECHNISCHE DATEN**

- Energieverbrauch: **0,82 kWh** (Ventilator), **0,97 kWh** (Konventionell)
- Anschlusswert: **3500 W**
- Gerätemaß (HxBxT): **59,5 x 59,5 x 56,4 cm**
- Einbaumaß (HxBxT): **59-60 x 56-56,4 x 55 cm**
- Artikel-Nr.: **738438**





**BOS 6747 A01X**  
EINBAUBACKOFEN  
Advanced Line

LVP  
€ 639,00



**A** Energieeffizienzklasse 59,5 cm 77l eco DC+ CD Finger

- Farbe: Edelstahl
  - Edelstahl Stangengriff
  - Material Bedienfeld: Edelstahl
- EIGENSCHAFTEN**
- Multifunktions-Backofen BigSpace - 77 Liter
  - SuperSize Innenraum
  - GentleClose Türeinzug
  - HomeMADE Plus Design
  - PerfectGrill // STEPBake
  - ExtraSteam
  - Backofenbeleuchtung: oben und seitlich
  - Backen auf allen Ebenen
  - AirFry // FrozenBake
  - GentleBake // Pizzafunktion // AutoBake
- STEUERUNG**
- Aufgesetzte Knebel
  - IconTouch Display

**BEHEIZUNGSARTEN**

- SERIENZUBEHÖR**
- 1 Fettpfanne
  - 1 Backblech
  - 1 Grillrost
  - Größe des größten Backblechs: 1360 cm<sup>2</sup>
  - 2-fach Teleskopauszüge
- SICHERHEIT**
- Dynamisches Kühlgebläse mit Nachlaufautomatik (DC+)
  - CD (Cool Door), 3fach verglast
- EINFACHE REINIGUNG**
- Backofen mit EcoClean-Email emalliert, katalytisch beschichtet
  - Anti-Fingerprint Beschichtung
  - Aushängbare Glas-Backofentür
- TECHNISCHE DATEN**
- Energieverbrauch: 0,71 kWh (Ventilator), 0,97 kWh (Konventionell)
  - Anschlusswert: 3500 W
  - Gerätemaß (HxBxT): 59,5 x 59,5 x 56,4 cm
  - Einbaumaß (HxBxT): 59-60 x 56-56,4 x 55 cm
  - Artikel-Nr.: 738007



**BOS 6737 E09X**  
EINBAUBACKOFEN  
Essential Line

LVP  
€ 569,00



**A** Energieeffizienzklasse 59,5 cm 77l eco DC+ Finger

- Farbe: Edelstahl
  - Edelstahl Stangengriff
  - Material Bedienfeld: Edelstahl
- EIGENSCHAFTEN**
- Multifunktions-Backofen - 77 Liter
  - SuperSize Innenraum
  - GentleClose Türeinzug
  - Größe des größten Backblechs: 1360 cm<sup>2</sup>
  - HomeMADE Plus Backofenform
  - PerfectGrill
  - AirFry
  - FrozenBake
  - GentleBake
  - Pizzafunktion
  - Gratin // Backofenbeleuchtung
- STEUERUNG**
- Temperatursteuerung über Bedienknebel
  - Aufgesetzte Knebel
  - IconLED Anzeige

**BEHEIZUNGSARTEN**

- SERIENZUBEHÖR**
- 1 Fettpfanne
  - 1 Backblech
  - 1 Grillrost
  - Einstufige teilweise ausziehbare Teleskopausführung mit Klicksystem
- SICHERHEIT**
- Thermoelektrische Sicherung
  - Dynamisches Kühlgebläse mit Nachlaufautomatik (DC+)
  - C (Compact Door) – 2-fach verglast
- EINFACHE REINIGUNG**
- AquaClean
  - EcoClean-Emaille, katalytisch beschichtet
  - Anti-Fingerprint Beschichtung
  - Aushängbare Glas-Backofentür
- TECHNISCHE DATEN**
- Energieverbrauch: 0,82 kWh (Ventilator), 0,97 kWh (Konventionell)
  - Anschlusswert: 3500 W
  - Gerätemaß (HxBxT): 59,5 x 59,5 x 56,4 cm
  - Einbaumaß (HxBxT): 59-60 x 56-56,4 x 55 cm
  - Artikel-Nr.: 738416

**Black Steam Pyro Set**



**BPSX 6737 E06BG**  
EINBAUBACKOFEN  
Essential Line

**Black Steam Pyro Set**  
Artikel-Nr.: 738971  
LVP  
€ 1.049,00



**A** Energieeffizienzklasse 59,5 cm 77l DC+ QUCD Finger eco

- Farbe: Schwarz
  - Material Bedienfeld: Glas
  - Türmaterial: Glastür
- EIGENSCHAFTEN**
- Multifunktions-Backofen - 77 Liter
  - SuperSize Innenraum
  - GentleClose Türeinzug
  - Größe des größten Backblechs: 1360 cm<sup>2</sup>
  - HomeMADE Plus Backofenform
  - ExtraSteam // PerfectGrill
  - AirFry // FrozenBake
  - GentleBake
  - Pizzafunktion
  - AutoBake // Gratin
  - Schnellaufheizung
  - Backofenbeleuchtung
- STEUERUNG**
- Versenkbare Knebel
  - IconLED Anzeige

**BEHEIZUNGSARTEN**

- SERIENZUBEHÖR**
- 1 Fettpfanne
  - 1 Backblech
  - 1 Grillrost
  - 1-fach Teleskopauszüge
- SICHERHEIT**
- Dynamisches Kühlgebläse mit Nachlaufautomatik (DC+)
  - QUCD (Quadro Ultra Cool Door)
  - PYRO Türverriegelung
- EINFACHE REINIGUNG**
- EcoClean-Emaille, katalytisch beschichtet
  - Aushängbare Glas-Backofentür
- TECHNISCHE DATEN**
- Energieverbrauch: 0,71 kWh (Ventilator), 0,97 kWh (Konventionell)
  - Anschlusswert: 3500 W
  - Gerätemaß (HxBxT): 59,5 x 59,5 x 56,4 cm
  - Einbaumaß (HxBxT): 59-60 x 56-56,4 x 55 cm

**IT 43 X**  
INDUKTIONS-KOCHFELD  
Essential Line



59,5 cm Induktion 08 Finger >> >>> \* >>> >>> >>>

- Farbe: Schwarz
  - Edelstahlrahmen
- STEUERUNG**
- SmartControl Bedienung
- EIGENSCHAFTEN**
- Timerfunktion
  - StopGo-Funktion
  - Warmhaltefunktion
  - Schmelzfunktion
  - PowerBoost
  - BridgeZone
  - Recall Funktion
  - EggTimer

- KOCHFLÄCHE**
- 4 Induktionskochzonen
  - Links vorne: Ø 21 cm, 1,5/2 kW
  - Rechts vorne: Ø 14,5 cm, 1,2/1,6 kW
  - Links hinten: Ø 14,5 cm, 1,2/1,6 kW
  - Rechts hinten: Ø 21 cm, 1,5/2 kW
- SICHERHEITSSYSTEME**
- Bedienteil mit integrierter Restwärmanzeige
  - Kindersicherung
- TECHNISCHE DATEN**
- Anschlusswert: 7200 W
  - Gerätemaß (HxBxT): 5,8 x 59,5 x 52 cm
  - Einbaumaß (HxBxT): 7,4 x 56-56,2 x 49 cm

## Black Induction Set 2



## BOS 6737 E06BG

EINBAUBACKOFEN  
Essential Line

## Black Induction Set 2

Artikel-Nr.: 743032

UVP  
€ 899,00

- Farbe: Schwarz
- Farbe Handgriff: Dunkelgrauer gebürsteter Edelstahl Stangengriff
- Material Bedienfeld: Glas

## EIGENSCHAFTEN

- Multifunktions-Backofen – 77 L
- SuperSize Innenraum
- GentleClose Türeinzug
- Größe des größten Backblechs: 1360 cm<sup>2</sup>
- HomeMADE Plus Backofenform
- PerfectGrill // ExtraSteam
- AirFry // FrozenBake // GentleBake
- Pizzafunktion // Gratin
- Schnellaufheizung
- Backofenbeleuchtung: Oben

## STEUERUNG

- Temperatursteuerung über Bedienknebel
- Versenkbare Knebel
- IconLed

## BEHEIZUNGSARTEN



## SERIENZUBEHÖR

- 1 Fettpfanne
- 1 Backblech
- 1 Grillrost
- 1fach Teleskopauszüge

## SICHERHEIT

- Thermoelektrische Sicherung
- Dynamisches Kühlgebläse mit Nachlaufautomatik (DC+)
- C (Compact Door), 2fach verglast

## EINFACHE REINIGUNG

- AquaClean
- Backofen mit EcoClean-Email emailiert, katalytisch beschichtet
- Aushängbare Glas-Backofentür

## TECHNISCHE DATEN

- Energieverbrauch: **0,82 kWh** (Ventilator)  
**0,97 kWh** (Konventionell)
- Anschlusswert: **3500 W**
- Gerätemaß (HxBxT): **59,5 x 59,5 x 56,4 cm**
- Einbaumaß (HxBxT): **59-60 x 56-56,4 x 55 cm**

## GI 6401 BSC

INDUKTIONS- KOCHFELD  
Essential Line

- Farbe: Schwarz
- seitlich geschliffen
- Flächenbündiger Einbau möglich

## STEUERUNG

- TouchControl-Sensorbedienung

## EIGENSCHAFTEN

- Timerfunktion
- PowerBoost
- Topferkennung

## KOCHFLÄCHE

- 4 Induktionskochzonen
- Links vorne: Ø 18 cm, 1,5/2 kW,
- Rechts vorne: Ø 23 cm, 1,5/2 kW,
- Links hinten: Ø 18 cm, 1,5/2 kW,
- Rechts hinten: Ø 14,5 cm, 1,2/1,6 kW

## SICHERHEITSSYSTEME

- Bedienteil mit integrierter Restwärmeanzeige
- Kindersicherung

## TECHNISCHE DATEN

- Anschlusswert: **7200 W**
- Gerätemaß (HxBxT): **5,4 x 59,5 x 52,5 cm**
- Einbaumaß (HxBxT): **7 x 56-56,2 x 49 cm**

## Jump Induction Set 2

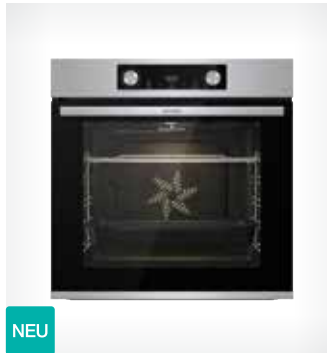

## BO 6737 E02X

EINBAUBACKOFEN  
Essential Line

## Jump Induction Set 2

Artikel-Nr.: 742990

UVP  
€ 899,00

- Farbe: Edelstahl
- Farbe Handgriff: Edelstahl Stangengriff
- Material Bedienfeld: Edelstahl

## EIGENSCHAFTEN

- Multifunktions-Backofen – 77 L
- SuperSize Innenraum
- Größe des größten Backblechs: 1360 cm<sup>2</sup>
- HomeMADE Plus Backofenform
- PerfectGrill
- Backofenbeleuchtung: Oben
- Backen auf allen Ebenen
- AirFry // FrozenBake // GentleBake
- Pizzafunktion // Gratin

## STEUERUNG

- Temperatursteuerung über Bedienknebel
- Versenkbare Knebel
- IconLed

## BEHEIZUNGSARTEN



## SERIENZUBEHÖR

- 1 Fettpfanne
- 1 Grillrost
- 1fach Teleskopauszüge

## SICHERHEIT

- Thermoelektrische Sicherung
- Dynamisches Kühlgebläse mit Nachlaufautomatik (DC+)
- C (Compact Door), 2fach verglast

## EINFACHE REINIGUNG

- AquaClean
- Backofen mit EcoClean-Email emailiert, katalytisch beschichtet
- Anti-Fingerprint Beschichtung
- Aushängbare Glas-Backofentür

## TECHNISCHE DATEN

- Energieverbrauch: **0,82 kWh** (Ventilator)  
**0,97 kWh** (Konventionell)
- Anschlusswert: **3500 W**
- Gerätemaß (HxBxT): **59,5 x 59,5 x 56,4 cm**
- Einbaumaß (HxBxT): **59-60 x 56-56,4 x 55 cm**

## GI 6401 BSC

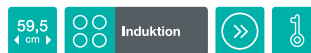
INDUKTIONS- KOCHFELD  
Essential Line

- Farbe: Schwarz
- seitlich geschliffen
- Flächenbündiger Einbau möglich

## STEUERUNG

- TouchControl-Sensorbedienung

## EIGENSCHAFTEN

- Timerfunktion
- PowerBoost
- Topferkennung

## KOCHFLÄCHE

- 4 Induktionskochzonen
- Links vorne: Ø 18 cm, 1,5/2 kW,
- Rechts vorne: Ø 23 cm, 1,5/2 kW,
- Links hinten: Ø 18 cm, 1,5/2 kW,
- Rechts hinten: Ø 14,5 cm, 1,2/1,6 kW

## SICHERHEITSSYSTEME

- Bedienteil mit integrierter Restwärmeanzeige
- Kindersicherung

## TECHNISCHE DATEN

- Anschlusswert: **7200 W**
- Gerätemaß (HxBxT): **5,4 x 59,5 x 52,5 cm**
- Einbaumaß (HxBxT): **7 x 56-56,2 x 49 cm**

**Black Steam Set**



**BOSX 6737 E06BG**

EINBAUBACKOFEN  
Essential Line



**Black Steam Set**

Artikel-Nr.: 738885

LVP  
€ 759,00



- Farbe: Schwarz
  - Edelstahl Stangengriff
  - Material Bedienfeld: Glas
- EIGENSCHAFTEN**
- Multifunktions-Backofen BigSpace – 77 L
  - SuperSize Innenraum
  - GentleClose Türeinzug
  - Größe des größten Backblechs: 1360 cm<sup>2</sup>
  - HomeMade Plus Backofenform
  - PerfectGrill
  - AirFry // FrozenBake
  - GentleBake
  - Pizzafunktion
  - Gratin
  - Backofenbeleuchtung

- STEUERUNG**
- Versenkbare Knebel
  - IconLED Anzeige

**BEHEIZUNGSARTEN**



- SERIENZUBEHÖR**
- 1 Fettpfanne
  - 1 Backblech
  - 1 Grillrost
  - 1-fach Teleskopauszüge

- SICHERHEIT**
- Thermoelektrische Sicherung
  - Dynamisches Kühlgebläse mit Nachlaufautomatik (DC+)
  - C (Compact Door) – 2-fach verglast
  - Kindersicherung

- EINFACHE REINIGUNG**
- EcoClean-Emaile, katalytisch beschichtet
  - Aushängbare Glas-Backofentür

- TECHNISCHE DATEN**
- Energieverbrauch: **0,82 kWh** (Ventilator), **0,97 kWh** (Konventionell)
  - Anschlusswert: **3500 W**
  - Gerätemaß (HxBxT): **59,5 x 59,5 x 56,4 cm**
  - Einbaumaß (HxBxT): **59-60 x 56-56,4 x 55 cm**

**ECT 43 X**

GLASKERAMIK- KOCHFELD  
Essential Line



- Farbe: Schwarz
  - Edelstahlrahmen
- STEUERUNG**
- Slider TouchControl-Sensorbedienung

- EIGENSCHAFTEN**
- Timerfunktion
  - StopGo-Funktion
  - StayWarm
  - BräterZone

- KOCHFLÄCHE**
- 4 HiLight-Kochzonen
  - Links vorne: 1x Zweikreiszone Ø 12/21 cm, 0,8/2,2 kW,
  - Rechts vorne: Ø 14,5 cm, 1,2 kW,
  - Links hinten: Ø 14,5 cm, 1,2 kW,
  - Rechts hinten: Ø 17x26,5 cm, 1,5/2,4 kW

- SICHERHEITSSYSTEME**
- Bedienteil mit integrierter Restwärmeanzeige
  - Kindersicherung

- TECHNISCHE DATEN**
- Anschlusswert: **7000 W**
  - Gerätemaß (HxBxT): **5,4 x 60 x 52,5 cm**
  - Einbaumaß (HxBxT): **7 x 56 x 49 cm**

**Steel Steam Set**



**BOS 6737 E06X**

EINBAUBACKOFEN  
Essential Line



**Steel Steam Set**

Artikel-Nr.: 738882

LVP  
€ 689,00



- Farbe: Edelstahl
  - Edelstahl Stangengriff
  - Material Bedienfeld: Edelstahl
- EIGENSCHAFTEN**
- Multifunktions-Backofen BigSpace – 77 L
  - SuperSize Innenraum
  - GentleClose Türeinzug
  - Größe des größten Backblechs: 1360 cm<sup>2</sup>
  - HomeMade Plus Backofenform
  - PerfectGrill
  - AirFry // FrozenBake
  - GentleBake
  - Pizzafunktion
  - Gratin
  - Backofenbeleuchtung

- STEUERUNG**
- Temperatursteuerung über Bedienknebel
  - Versenkbare Knebel

**BEHEIZUNGSARTEN**



- SERIENZUBEHÖR**
- 1 Fettpfanne
  - 1 Backblech
  - 1 Grillrost
  - 1-fach Teleskopauszüge

- SICHERHEIT**
- Dynamisches Kühlgebläse mit Nachlaufautomatik (DC+)
  - C (Compact Door) – 2-fach verglast

- EINFACHE REINIGUNG**
- AquaClean
  - EcoClean-Emaile, katalytisch beschichtet
  - Anti-Fingerprint Beschichtung
  - Aushängbare Glas-Backofentür

- TECHNISCHE DATEN**
- Energieverbrauch: **0,82 kWh** (Ventilator), **0,97 kWh** (Konventionell)
  - Anschlusswert: **3500 W**
  - Gerätemaß (HxBxT): **59,5 x 59,5 x 56,4 cm**
  - Einbaumaß (HxBxT): **59-60 x 56-56,4 x 55 cm**

**ECT 43 X**

GLASKERAMIK- KOCHFELD  
Essential Line



- Farbe: Schwarz
  - Edelstahlrahmen
- STEUERUNG**
- Slider TouchControl-Sensorbedienung

- EIGENSCHAFTEN**
- Timerfunktion
  - StopGo-Funktion
  - StayWarm
  - BräterZone

- KOCHFLÄCHE**
- 4 HiLight-Kochzonen
  - Links vorne: 1x Zweikreiszone Ø 12/21 cm, 0,8/2,2 kW,
  - Rechts vorne: Ø 14,5 cm, 1,2 kW,
  - Links hinten: Ø 14,5 cm, 1,2 kW,
  - Rechts hinten: Ø 17x26,5 cm, 1,5/2,4 kW

- SICHERHEITSSYSTEME**
- Bedienteil mit integrierter Restwärmeanzeige
  - Kindersicherung

- TECHNISCHE DATEN**
- Anschlusswert: **7000 W**
  - Gerätemaß (HxBxT): **5,4 x 60 x 52,5 cm**
  - Einbaumaß (HxBxT): **7 x 56 x 49 cm**



**BCS 6737 E06X**  
ELEKTRO-EINBAUHERD  
Essential Line

UVP  
€ 579,00



**A** Energieeffizienzklasse | 59,5 cm | 77L | DC+ | AquaClean | Anti-Fingerprint | eco | Fingerprint

- Farbe: Edelstahl
- Material Bedienfeld: Edelstahl
- Türmaterial: Glas und Edelstahl

**EIGENSCHAFTEN**

- Multifunktions-Backofen – 77 L
- SuperSize Innenraum
- Größe des größten Backblechs: 1360 cm<sup>2</sup>
- HomeMADE Plus Backofenform
- PerfectGrill
- Gratin
- AutoBake
- Backofenbeleuchtung

**STEUERUNG**

- Versenkbare Knebel
- IconLED Anzeige

**BEHEIZUNGSARTEN**



**SERIENZUBEHÖR**

- 1 Backblech
- 1 Fettpfanne
- 1 Grillrost
- 1-fach Teleskopauszüge

**SICHERHEIT**

- Dynamisches Kühlgebläse mit Nachlaufautomatik (DC+)
- C (Compact Door) – 2-fach verglast

**EINFACHE REINIGUNG**

- AquaClean
- EcoClean-Emaille, katalytisch beschichtet
- Anti-Fingerprint Beschichtung
- Aushängbare Glas-Backofentür

**TECHNISCHE DATEN**

- Energieverbrauch: 0,82 kWh (Ventilator), 0,97 kWh (Konventionell)
- Anschlusswert: 3500 W
- Gerätemaß (HxBxT): 59,5 x 59,5 x 56,4 cm
- Einbaumaß (HxBxT): 59-60 x 56-56,4 x 55 cm
- Artikel-Nr.: 737989



**BC 6717 E02X**  
ELEKTRO-EINBAUHERD  
Essential Line

UVP  
€ 519,00



**A** Energieeffizienzklasse | 59,5 cm | 77L | DC+ | AquaClean | Anti-Fingerprint | eco | Fingerprint

- Farbe: Edelstahl
- Material Bedienfeld: Edelstahl
- Türmaterial: Glastür

**EIGENSCHAFTEN**

- Multifunktions-Backofen – 77 L
- SuperSize Innenraum
- Größe des größten Backblechs: 1360 cm<sup>2</sup>
- HomeMADE Plus Backofenform
- PerfectGrill
- Backofenbeleuchtung

**STEUERUNG**

- Versenkbare Knebel

**BEHEIZUNGSARTEN**



**SERIENZUBEHÖR**

- 1 Fettpfanne
- 1 Grillrost
- Seitliche Einhängegitter

**SICHERHEIT**

- Thermoelektrische Sicherung
- Dynamisches Kühlgebläse mit Nachlaufautomatik (DC+)
- C (Compact Door) – 2-fach verglast

**EINFACHE REINIGUNG**

- AquaClean
- EcoClean-Emaille, katalytisch beschichtet
- Anti-Fingerprint Beschichtung
- Aushängbare Glas-Backofentür

**TECHNISCHE DATEN**

- Energieverbrauch: 0,82 kWh (Ventilator), 0,97 kWh (Konventionell)
- Anschlusswert: 3500 W
- Gerätemaß (HxBxT): 59,5 x 59,5 x 56,4 cm
- Einbaumaß (HxBxT): 59-60 x 56-56,4 x 55 cm
- Artikel-Nr.: 737988



**BC 6715 E02XK**  
ELEKTRO-EINBAUHERD  
Essential Line

UVP  
€ 479,00



**A** Energieeffizienzklasse | 59,5 cm | 77L | DC+ | AquaClean | Anti-Fingerprint | eco | Fingerprint

- Farbe: Edelstahl
- Material Bedienfeld: Edelstahl
- Türmaterial: Glastür

**EIGENSCHAFTEN**

- Multifunktions-Backofen – 77 L
- SuperSize Innenraum
- Größe des größten Backblechs: 1360 cm<sup>2</sup>
- HomeMADE Plus Backofenform
- PerfectGrill
- Backofenbeleuchtung

**STEUERUNG**

- Aufgesetzte Knebel

**BEHEIZUNGSARTEN**



**SERIENZUBEHÖR**

- 1 Fettpfanne
- 1 Grillrost
- Seitliche Einhängegitter

**SICHERHEIT**

- Thermoelektrische Sicherung
- Dynamisches Kühlgebläse mit Nachlaufautomatik (DC+)
- C (Compact Door) – 2-fach verglast

**EINFACHE REINIGUNG**

- AquaClean
- EcoClean-Emaille, katalytisch beschichtet
- Anti-Fingerprint Beschichtung
- Aushängbare Glas-Backofentür

**TECHNISCHE DATEN**

- Energieverbrauch: 0,82 kWh (Ventilator), 0,97 kWh (Konventionell)
- Anschlusswert: 2500 W
- Gerätemaß (HxBxT): 59,5 x 59,5 x 56,4 cm
- Einbaumaß (HxBxT): 59-60 x 56-56,4 x 55 cm
- Artikel-Nr.: 738336



## Black Set 4 Pyrolyse

**BCPX 6737 E05BG**  
 ELEKTRO-EINBAUHERD  
 Essential Line

**Black Set 4 Pyrolyse**  
 Artikel-Nr.: 738929

 UVP  
**€ 809,00**
**ECD 634 X**  
 GLASKERAMIK- KOCHFELD  
 Essential Line

- Farbe: Schwarz
- Material Bedienfeld: Glas
- Türmaterial: Glastür

**EIGENSCHAFTEN**

- Multifunktions-Backofen – 77 Liter
- SuperSize Innenraum
- GentleClose Türeinzug
- Größe des größten Backblechs: 1360 cm<sup>2</sup>
- HomeMADE Plus Backofenform
- PerfectGrill // Gratin
- ExtraSteam // GentleBake
- Schnellaufheizung // AirFry
- FrozenBake // Pizzafunktion
- Backofenbeleuchtung

**STEUERUNG**

- Versenkbare Knebel
- IconLED Anzeige

**BEHEIZUNGSARTEN****SERIENZUBEHÖR**

- 1 Fettpfanne
- 1 Grillrost
- 1-fach Teleskopauszüge

**SICHERHEIT**

- Dynamisches Kühlgebläse mit Nachlaufautomatik (DC+)
- QUCD (Quadro Ultra Cool Door)

**EINFACHE REINIGUNG**

- Pyrolyse - Reinigungsfunktion
- EcoClean-Emaile, katalytisch beschichtet
- Aushängbare Glas-Backofentür

**TECHNISCHE DATEN**

- Energieverbrauch: **0,71 kWh** (Ventilator), **0,97 kWh** (Konventionell)
- Anschlusswert: **3500 W**
- Gerätemaß (HxBxT): **59,5 x 59,5 x 56,4 cm**
- Einbaumaß (HxBxT): **59-60 x 56-56,4 x 55 cm**

- Farbe: Schwarz
- Edelstahlrahmen

**EIGENSCHAFTEN**

- Bräterzone

**KOCHFLÄCHE**

- 4 HiLight-Kochzonen
- Links vorne: 1x Zweikreiszone Ø 12/21 cm, 0,8/2,2 kW,
- Rechts vorne: Ø 14,5 cm, 1,2 kW,
- Links hinten: Ø 14,5 cm, 1,2 kW,
- Rechts hinten: Ø 17x26,5 cm, 1,5/2,4 kW

**SICHERHEITSSYSTEME**

- Bedienteil mit integrierter Restwärmanzeige

**TECHNISCHE DATEN**

- Anschlusswert: **7000 W**
- Gerätemaß (HxBxT): **5,4 x 60 x 52,5 cm**
- Einbaumaß (HxBxT): **7 x 56 x 49 cm**

## Black Set 5 Induction

**BCIX 6737 E05BG**  
 ELEKTRO-EINBAUHERD  
 Essential Line

**Black Set 5 Induction**  
 Artikel-Nr.: 743280

 UVP  
**€ 1.049,00**
**GI 6400 BXDE**  
 INDUKTIONS- KOCHFELD  
 Essential Line

- Farbe: Schwarz
- Material Bedienfeld: Glas
- Türmaterial: Glastür

**EIGENSCHAFTEN**

- Multifunktions-Backofen – 77 L
- SuperSize Innenraum
- GentleClose Türeinzug
- Größe des größten Backblechs: 1360 cm<sup>2</sup>
- HomeMADE Plus Backofenform
- PerfectGrill
- ExtraSteam
- Pizza Funktion
- Gratin
- Backofenbeleuchtung

**STEUERUNG**

- Versenkbare Knebel
- IconLED Anzeige

**BEHEIZUNGSARTEN****SERIENZUBEHÖR**

- 1 Fettpfanne
- 1 Grillrost
- 1-fach Teleskopauszüge

**SICHERHEIT**

- Dynamisches Kühlgebläse mit Nachlaufautomatik (DC+)
- C (Compact Door) – 2-fach verglast

**EINFACHE REINIGUNG**

- EcoClean-Emaile, katalytisch beschichtet
- Aushängbare Glas-Backofentür

**TECHNISCHE DATEN**

- Energieverbrauch: **0,82 kWh** (Ventilator), **0,97 kWh** (Konventionell)
- Anschlusswert: **3500 W**
- Gerätemaß (HxBxT): **59,5 x 59,5 x 56,4 cm**
- Einbaumaß (HxBxT): **59-60 x 56-56,4 x 55 cm**

- Farbe: Schwarz
- Edelstahlrahmen

**STEUERUNG**

- TouchControl-Sensorbedienung

**EIGENSCHAFTEN**

- Timerfunktion
- PowerBoost
- Topferkennung

**KOCHFLÄCHE**

- 4 Induktionskochzonen
- Links vorne: Ø 18 cm, 1,5/2 kW,
- Rechts vorne: Ø 23 cm, 1,5/2 kW,
- Links hinten: Ø 18 cm, 1,5/2 kW,
- Rechts hinten: Ø 14,5 cm, 1,2/1,6 kW

**SICHERHEITSSYSTEME**

- Bedienteil mit integrierter Restwärmanzeige
- Kindersicherung

**TECHNISCHE DATEN**

- Anschlusswert: **7200 W**
- Gerätemaß (HxBxT): **5,4 x 59,5 x 52 cm**
- Einbaumaß (HxBxT): **7 x 56-56,2 x 49 cm**



## Black Set 4

**BCX 6737 E05BG**  
 ELEKTRO-EINBAUHERD  
 Essential Line

**Black Set 4**  
 Artikel-Nr.: 738927

 UVP  
**€ 759,00**

- Farbe: Schwarz
- Material Bedienfeld: Glas
- Türmaterial: Glastür

**EIGENSCHAFTEN**

- Multifunktions-Backofen – 77 L
- SuperSize Innenraum
- GentleClose Türeinzug
- Größe des größten Backblechs: 1360 cm<sup>2</sup>
- HomeMADE Plus Backofenform
- PerfectGrill
- ExtraSteam
- AirFry
- Schnellaufheizung
- Gratin
- Backofenbeleuchtung

**STEUERUNG**

- Versenkbare Knebel
- IconLED Anzeige

**BEHEIZUNGSARTEN****SERIENZUBEHÖR**

- 1 Fettpfanne
- 1 Grillrost
- 1-fach Teleskopauszüge

**SICHERHEIT**

- Dynamisches Kühlgebläse mit Nachlaufautomatik (DC+)
- C (Compact Door) – 2-fach verglast

**EINFACHE REINIGUNG**

- EcoClean-Emaile, katalytisch beschichtet
- Aushängbare Glas-Backofentür

**TECHNISCHE DATEN**

- Energieverbrauch: **0,82 kWh** (Ventilator), **0,97 kWh** (Konventionell)
- Anschlusswert: **3500 W**
- Gerätemaß (HxBxT): **59,5 x 59,5 x 56,4 cm**
- Einbaumaß (HxBxT): **59-60 x 56-56,4 x 55 cm**

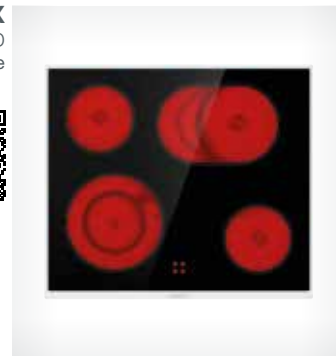
**ECD 634 X**  
 GLASKERAMIK- KOCHFELD  
 Essential Line

- Farbe: Schwarz
- Edelstahlrahmen

**EIGENSCHAFTEN**

- BräterZone

**KOCHFLÄCHE**

- 4 HiLight-Kochzonen
- Links vorne: Ø 12/21 cm, 0,8/2,2 kW,
- Rechts vorne: Ø 14,5 cm, 1,2 kW,
- Links hinten: Ø 14,5 cm, 1,2 kW,
- Rechts hinten: Ø 17x26,5 cm, 1,5/2,4 kW

**SICHERHEITSSYSTEME**

- Bedienteil mit integrierter Restwärmeanzeige

**TECHNISCHE DATEN**

- Anschlusswert: **7000 W**
- Gerätemaß (HxBxT): **5,4 x 60 x 52,5 cm**
- Einbaumaß (HxBxT): **7 x 56 x 49 cm**

## Steel Set 4

**BCS 6737 E06X**  
 ELEKTRO-EINBAUHERD  
 Essential Line

**Steel Set 4**  
 Artikel-Nr.: 738870

 UVP  
**€ 749,00**

- Farbe: Edelstahl
- Material Bedienfeld: Edelstahl
- Türmaterial: Glastür

**EIGENSCHAFTEN**

- Multifunktions-Backofen – 77 L
- SuperSize Innenraum
- GentleClose Türeinzug
- Größe des größten Backblechs: 1360 cm<sup>2</sup>
- HomeMADE Plus Backofenform
- PerfectGrill // AutoBake
- Gratin // ExtraSteam
- GentleBake // Schnellaufheizung
- AirFry
- FrozenBake
- Pizzafunktion
- Backofenbeleuchtung

**STEUERUNG**

- Versenkbare Knebel
- IconLED Anzeige

**BEHEIZUNGSARTEN****SERIENZUBEHÖR**

- 1 Backblech
- 1 Fettpfanne
- 1 Grillrost
- 1-fach Teleskopauszüge

**SICHERHEIT**

- Dynamisches Kühlgebläse mit Nachlaufautomatik (DC+)
- C (Compact Door) – 2-fach verglast

**EINFACHE REINIGUNG**

- EcoClean-Emaile, katalytisch beschichtet
- Anti-Fingerprint Beschichtung
- Aushängbare Glas-Backofentür

**TECHNISCHE DATEN**

- Energieverbrauch: **0,82 kWh** (Ventilator), **0,97 kWh** (Konventionell)
- Anschlusswert: **3500 W**
- Gerätemaß (HxBxT): **59,5 x 59,5 x 56,4 cm**
- Einbaumaß (HxBxT): **59-60 x 56-56,4 x 55 cm**

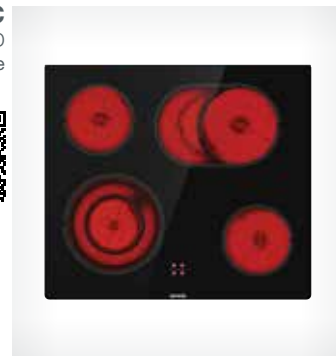
**ECD 634 SC**  
 GLASKERAMIK- KOCHFELD  
 Essential Line

- Farbe: Schwarz
- Kochfeldrahmen: seitlich geschliffen

**EIGENSCHAFTEN**

- BräterZone

**KOCHFLÄCHE**

- 4 HiLight-Kochzonen
- Links vorne: 1x Zweikreiszone Ø 12/21 cm, 0,8/2,2 kW,
- Rechts vorne: Ø 14,5 cm, 1,2 kW,
- Links hinten: Ø 14,5 cm, 1,2 kW,
- Rechts hinten: Ø 17x26,5 cm, 1,5/2,4 kW

**SICHERHEITSSYSTEME**

- Bedienteil mit integrierter Restwärmeanzeige

**TECHNISCHE DATEN**

- Anschlusswert: **7000 W**
- Gerätemaß (HxBxT): **5,4 x 60 x 52,5 cm**
- Einbaumaß (HxBxT): **7 x 56 x 49 cm**

## SONDERZUBEHÖR

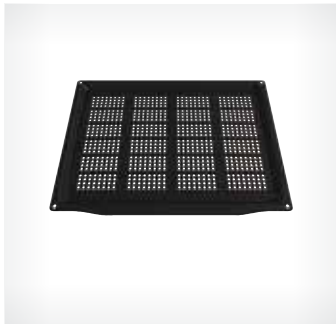

**AIRFRY**  
EMALLIERTES PERFORIERTES  
BACKBLECH

UVP  
**€ 39,00**

- Das perforierte, emaillierte Backblech ermöglicht bessere Heißluftströme wenn Sie die Konvektionsfunktion verwenden.
- Perfekt für frittierte Gerichte, welche dadurch knuspriger und schmackhafter werden.
- Gleichzeitig können Sie das Blech auch zum Dämpfen verwenden mit der SteamAssist-Funktion.
- Passend für alle 77L Öfen und 71L Herde.
- Artikel-Nr.: **852601**



**PBS02S**  
PIZZA SET

UVP  
**€ 79,00**



- Der Pizzastein ist aus einem speziellen Material gefertigt, welches selbst extremen Temperaturen standhält.
- Der Stein verteilt die Hitze gleichmäßig für perfekte Backergebnisse.
- Er absorbiert überschüssige Flüssigkeit für eine perfekte Kruste.
- Artikel-Nr.: **575027**





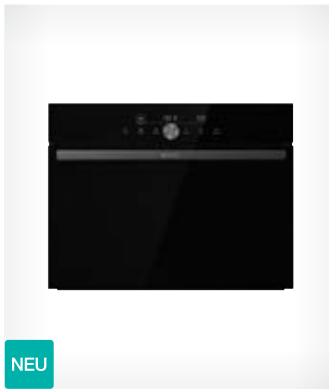

**BCM 4547 DG**  
KOMPAKT-EINBAU-KOMBI-BACKOFEN MIT MIKROWELLENFUNKTION  
AdvancedLine

NEU

UVP  
€ 1.349,00



- Farbe: Schwarz
- Farbe Handgriff: Dunkelgrauer gebürsteter Edelstahl
- Material Bedienfeld: Glas

**EIGENSCHAFTEN**

- Backofenvolumen - 50 Liter
- Kompakt-Einbau-Kombi-Backofen mit Mikrowellenfunktion - 50 Liter
- SuperSize
- HomeMADE Backofenform
- Mikrowellenleistung: 1000 W
- GentleClose Türeinzug
- STEPBake
- MultiUse
- Inverter-Technologie
- Stirrer Technologie
- Backofenbeleuchtung
- Backen auf allen Ebenen
- MultiFlow360 °
- AirFry+ // FrozenBake
- GentleBake // Pizzafunktion
- AutoBake // Gratin

**STEUERUNG**

- Knebelform: Aufgesetzte Knebel
- IconTouch

**BEHEIZUNGSARTEN**



**SERIENZUBEHÖR**

- 1 Backblech // Glasbackschale
- 1 Grillrost // Seitliche Einhängegitter

**SICHERHEIT**

- Thermoelektrische Sicherung
- Dynamisches Kühlgebläse mit Nachlaufautomatik (DC+)
- UCD (Ultra Cool Door), 3fach verglast

**EINFACHE REINIGUNG**

- AquaClean
- Supreme-Beschichtung
- Aushängbare Glas-Backofentür

**TECHNISCHE DATEN**

- Anschlusswert: 3000 W
- Gerätemaß (HxBxT): 45,5 x 59,5 x 54,6 cm
- Einbaumaß (HxBxT): 45 x 56 x 55 cm
- Artikel-Nr.: 742988



**BCM 4547 A10X**  
KOMPAKT-EINBAU-KOMBI-BACKOFEN MIT MIKROWELLENFUNKTION  
Superior Line

UVP

€ 1.349,00



- Farbe: Edelstahl
- Farbe Handgriff: Edelstahl Stangengriff
- Material Bedienfeld: Edelstahl

**EIGENSCHAFTEN**

- Backofenvolumen - 50 Liter
- Kompakt-Einbau-Kombi-Backofen mit Mikrowellenfunktion
- SuperSize
- HomeMADE Backofenform
- Mikrowellenleistung: 1000 W
- GentleClose Türeinzug
- STEPBake
- MultiUse
- Inverter-Technologie
- Backofenbeleuchtung:
- Backen auf allen Ebenen
- MultiFlow360 °
- AirFry+
- FrozenBake
- GentleBake
- Pizzafunktion
- AutoBake
- Gratin

**STEUERUNG**

- Knebelform: Aufgesetzte Knebel
- IconTouch

**BEHEIZUNGSARTEN**



**SERIENZUBEHÖR**

- 1 Backblech // Glasbackschale
- 1 Grillrost // Seitliche Einhängegitter

**SICHERHEIT**

- Thermoelektrische Sicherung
- Dynamisches Kühlgebläse mit Nachlaufautomatik (DC+)
- UCD (Ultra Cool Door), 3fach verglast

**EINFACHE REINIGUNG**

- AquaClean // Supreme-Beschichtung
- Anti-Fingerprint Beschichtung
- Aushängbare Glas-Backofentür

**TECHNISCHE DATEN**

- Anschlusswert: 3000 W
- Gerätemaß (HxBxT): 45,5 x 59,5 x 54,6 cm
- Einbaumaß (HxBxT): 45 x 56 x 55 cm
- Artikel-Nr.: 740366



**WD 1410 BG**  
WÄRMESCHUBLADE  
Superior Line

NEU

UVP  
€ 549,00



- Farbe: Schwarz
- KAPAZITÄT**
- Anzahl der Maßgedecke: geeignet für 6 Personen oder 20 Teller im Durchmesser 28 cm oder 80 Kaffeetassen oder 40 Teetassen
  - Kapazität: 6 Maßgedecke

**AUSSTATTUNGSMERKMALE**

- Vorwärmen von Tellern und Tassen
- Hitzebewahrung
- Auftauen von tiefgefrorenen Lebensmitteln
- Joghurt
- Manuelle Temperatureinstellung und Timereinstellung

**EIGENSCHAFTEN**

- Luftzirkulationssystem
- Zeiteinstellung: Stopp
- TouchControl
- CoolFront
- Schubfachboden: Glas
- Temperatureinstellung: 40 – 80 °C
- Timer: 60 – 240 min

**TECHNISCHE DATEN**

- Nutzvolumen: 19,8 L
- Anschlusswert: 410 W
- Gerätemaß (HxBxT): 14 x 59,5 x 56 cm
- Einbaumaß (HxBxT): 14 x 56,4-57 x 55 cm
- Artikel-Nr.: 466191



**WD 1410 X**  
WÄRMESCHUBLADE  
Superior Line

UVP

€ 549,00



- Farbe: Edelstahl
- KAPAZITÄT**
- Anzahl der Maßgedecke: geeignet für 6 Personen oder 20 Teller im Durchmesser 28 cm oder 80 Kaffeetassen oder 40 Teetassen
  - 6 Maßgedecke

**AUSSTATTUNGSMERKMALE**

- Vorwärmen von Tellern und Tassen
- Hitzebewahrung
- Auftauen von tiefgefrorenen Lebensmitteln
- Zubereitung von Joghurt
- Temperatureinstellung und Timereinstellung

**EIGENSCHAFTEN**

- Anti-Fingerprint-Beschichtung
- Luftzirkulationssystem
- Zeiteinstellung: Stopp
- TouchControl
- CoolFront
- Schubfachboden: Glas
- Temperatureinstellung: 40 – 80 °C
- Timer: 60 – 240 min

**TECHNISCHE DATEN**

- Nutzvolumen: 19,8 L
- Anschlusswert: 410 W
- Gerätemaß (HxBxT): 14 x 59,5 x 56 cm
- Einbaumaß (HxBxT): 14 x 56,4-57 x 55 cm
- Artikel-Nr.: 466188



**BM 201 AG1BG**  
MIKROWELLE MIT GRILL  
Advanced Line

TIEFE  
32,4 cm



UVP  
**€ 379,00**

59,5  
← cm →

38,8  
cm

20 l

- Farbe: Schwarz
  - Front: Metall/Glas
  - Glastür
  - Edelstahl-Garraum
  - Türanschlag links
- EIGENSCHAFTEN**
- Garraum: **20 L**
  - Mikrowellenleistung: **800 W**
  - Maximale Grillleistung: **1000 W**
  - Anzahl der Infrarotheizungen: 1
  - Standard Technologie (HVT)
  - Art des Mikrowellenverteilung: Drehteller

- STEUERUNG**
- Elektronische Steuerung
  - Bedienknebel, FullTouch-Bedienung
  - LED Display
  - Touch Control Bedienung
  - Abschaltbares Display

**BEHEIZUNGSARTEN**



- Mikrowelle / Grill

- PROGRAMME**
- AUTO-Menü
  - 15 Automatik-Programme
  - Auftauen nach Zeit und Gewicht
  - SmartDisplay Funktion
  - Multi Level Kochen
  - Zeitanzeige
  - AquaClean – einfache Reinigung

- SICHERHEIT**
- Kindersicherung
  - Türsicherungsbolzen

**SERIENZUBEHÖR**

- Glasplatte
- Kombirost

**TECHNISCHE DATEN**

- Anschlusswert: **1250 W**
- Gerätemaß (HxBxT): **38,8 x 59,5 x 32,4 cm**
- Einbaumaß (HxBxT): **37-38 x 56-56,8 x 34 cm**
- Rahmenabmessungen (HxBxT): **59,5 x 39 x 2 cm**
- Artikel-Nr.: **738290**



**BM 201 EG1BG**  
MIKROWELLE MIT GRILL  
Essential Line

TIEFE  
32,4 cm



UVP  
**€ 319,00**

59,5  
← cm →

38,8  
cm

20 l

- Farbe: Schwarz
  - Front: Metall/Glas
  - Glastür
  - Edelstahl-Garraum
  - Türanschlag links
- EIGENSCHAFTEN**
- Garraum: **20 L**
  - Mikrowellenleistung: **800 W**
  - Maximale Grillleistung: **1000 W**
  - Anzahl der Infrarotheizungen: 1
  - Standard Technologie (HVT)
  - Art des Mikrowellenverteilung: Drehteller

- STEUERUNG**
- Manuelle Steuerung
  - Bedienknebel

**BEHEIZUNGSARTEN**



- Mikrowelle / Grill

- PROGRAMME**
- Auftaufunktion mit Zeiteinstellung
- SICHERHEIT**
- Türsicherungsbolzen

**SERIENZUBEHÖR**

- Garraum: **20 L**
- Kombirost

**TECHNISCHE DATEN**

- Anschlusswert: **1250 W**
- Gerätemaß (HxBxT): **38,8 x 59,5 x 32,4 cm**
- Einbaumaß (HxBxT): **37-38 x 56-56,8 x 34 cm**
- Rahmenabmessungen (HxBxT): **59,5 x 39 x 2 cm**
- Artikel-Nr.: **738287**



**BM 201 AG1X**  
EINBAU-MIKROWELLE FÜR HOCH-  
UND OBERSCHRANK  
Advanced Line

TIEFE  
32,5 cm



UVP  
**€ 319,00**

59,5  
← cm →

38,8  
cm

20 l

- Farbe/Front: Edelstahl
  - Glastür
  - Edelstahl-Garraum
  - Türanschlag links
- EIGENSCHAFTEN**
- Garraum: **20 L**
  - Mikrowellenleistung: **800 W**
  - Maximale Grillleistung: **1000 W**
  - Anzahl der Infrarotheizungen: 1
  - Standard Technologie (HVT)
  - Art des Mikrowellenverteilung: Drehteller

- STEUERUNG**
- Elektronische Steuerung
  - FullTouch-Bedienung
  - LED Display
  - Bedienknebel
  - Abschaltbares Display

**BEHEIZUNGSARTEN**



- Mikrowelle / Grill

- PROGRAMME**
- AUTO-Menü
  - 15 Automatik-Programme
  - Auftauen nach Zeit und Gewicht
  - SmartDisplay Funktion
  - Multi Level Kochen
  - Zeitanzeige
  - AquaClean – einfache Reinigung

- SICHERHEIT**
- Kindersicherung
  - Türsicherungsbolzen

**SERIENZUBEHÖR**

- Glasplatte Ø 24,5 cm
- Grillrost

**TECHNISCHE DATEN**

- Anschlusswert: **1250 W**
- Gerätemaß (HxBxT): **38,8 x 59,5 x 32,5 cm**
- Einbaumaß (HxBxT): **38 x 56-56,8 x 34 cm**
- Rahmenabmessungen: **59,5 x 38,8 x 20 mm**
- Artikel-Nr.: **740247**



**BM 171 EG1X**  
EINBAU-MIKROWELLE FÜR HOCH-  
UND OBERSCHRANK  
Essential Line

TIEFE  
32 cm



UVP  
**€ 289,00**

59,5  
← cm →

38,4  
cm

17 l

- Farbe: Edelstahl
  - Front: Metall/Glas
  - Glastür
  - Garraum lackiert
  - Türanschlag links
- EIGENSCHAFTEN**
- Garraum: **17 L**
  - Mikrowellenleistung: **700 W**
  - Maximale Leistung Grill: **1000 W**
  - 1 Infrarotheizung
  - Standard Technologie (HVT)
  - Art des Mikrowellenverteilung: Drehteller

- STEUERUNG**
- Manuelle Steuerung
  - Bedienknebel

**BEHEIZUNGSARTEN**



- Mikrowelle / Grill

- PROGRAMME**
- Auftaufunktion mit Zeiteinstellung
  - AquaClean – einfache Reinigung

- SICHERHEIT**
- Türsicherungsbolzen

**SERIENZUBEHÖR**

- Glasplatte Ø 24,5 cm
- Grillrost

**TECHNISCHE DATEN**

- Anschlusswert: **1050 W**
- Gerätemaß (HxBxT): **38,2 x 59,5 x 32 cm**
- Einbaumaß (HxBxT): **37-38 x 56-56,8 x 32 cm**
- Rahmenabmessungen: **59,5 x 39,0 x 20 mm**
- Artikel-Nr.: **740503**



**gorenje**



**UEFA**  
**EURO2024**  
GERMANY

OFFICIAL PARTNER

# ‘WOW! DAS KOCHEN WURDE SMART’ MOMENTE

Genießen Sie vollautomatisches Kochen, schnell und gesund dank smarter Technologie. Kochen, Grillen, Erwärmen und Schmelzen sind einfach und sicher.





# ERLEBEN SIE DAS KOCHEN MIT STIL

## INDUKTIONSKOCHFELDER

Egal, ob Sie eine Mahlzeit für sich selbst zubereiten oder für die ganze Familie kochen - die Gorenje-Induktionskochfelder bieten jedes Mal ein wirklich optimales Kocherlebnis. Mit einer Vielzahl fein abgestimmter Funktionen, die Ihre Interaktion mit der Kochfläche vereinfachen, war die Zubereitung von Mahlzeiten noch nie so einfach, intuitiv und bequem.

*Smart, präzise und flexibel.*



# AUTOMATISCHE KOCHZONEN AKTIVIERUNG



## AutoDetect

Die AutoDetect-Funktion erkennt, wo sich Töpfe und Pfannen befinden und aktiviert die entsprechenden Kochzonen, ob einzeln oder verbunden, automatisch. Sie kann auch nach Beginn des Kochvorgangs noch dazu geschaltet werden.

## TOPFER- KENNUNG

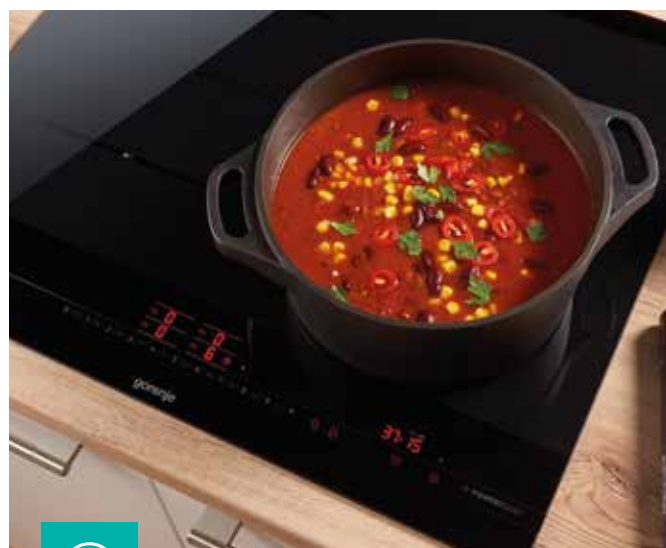

## Time Assist

### Alles im Blick

Wie lange kocht das Gericht jetzt schon? Sie müssen nicht mehr schätzen oder ständig auf die Uhr schauen. Behalten Sie die Zeit direkt am Kochfeld im Auge.



## StepZone

### Effizient kochen

Die StepZone-Funktion verbindet zwei Kochfelder, jedoch mit zwei unterschiedlichen Leistungsstufen. Während ein Gericht fertig zubereitet ist und nur noch warm gehalten werden muss, kann das andere Gericht auf dem Kochfeld mit der hohen Einstellung zubereitet werden.



FÜR  
GROSS-  
FAMILIEN  
GEEIGNET



AreaFlex

## Flexibel und smart

Zwei vertikale Kochzonen können zu einer verbunden werden, sodass eine große Kochfläche entsteht. Lebensmittel werden auch in größeren Töpfen und Pfannen gleichmäßig gekocht oder gegrillt.



Delete

## Von 100 auf 0 mit nur einer Berührung

Besonders nützlich, wenn Sie mehrere Gerichte kochen. Ob nur eine Kochzone, AreaFlex oder IQgrill mit Timer: einfach X antippen und der Bereich wird mit einer Berührung ausgeschaltet.



Recall

## Einstellungen wiederherstellen

Diese Funktion ist sehr hilfreich, wenn Sie das Kochfeld unbeabsichtigt ausschalten. Sie haben 5 Sekunden Zeit, um Ihre zuletzt verwendeten Einstellungen am Kochfeld abzurufen. Dies ist sehr praktisch, wenn Sie mehr als ein Gericht kochen. Schalten Sie das Kochfeld innerhalb von 5 Sekunden nach dem versehentlichen Ausschalten des Kochfelds erneut ein und drücken Sie innerhalb der nächsten 5 Sekunden die StopGo-Funktion.



PowerBoost

## Kochen im Schnelldurchgang

Einige der Gorenje Induktions-Kochfelder verfügen über die leistungsfähige Power-Boost-Funktion. Sie steigert die Leistung des Kochfelds so, dass die Zubereitungszeit sich deutlich verkürzt. So dauert es nur 5,7 Minuten, 2 Liter Wasser von 15 °C auf 90 °C zu erhitzen – eine Zeitersparnis von fast 50% gegenüber den regulären HiLight-Kochfeldern.



BridgeZone

## Die einfache Lösung für großes Kochgeschirr

Mit der Bridge-Funktion lassen sich zwei Kochfelder (das obere und untere) verbinden, damit auch mit großem Kochgeschirr gekocht werden kann. So lässt sich zum Beispiel ein ganzer Fisch mit Reis und Gemüse perfekt zubereiten.



StopGo

## Bei Bedarf Pause

Mit der Stop&Go-Funktion können Sie den Kochvorgang anhalten und später mit den gleichen Einstellungen einfach fortsetzen.



Kindersicherung Pro

## Sicher vor unkontrollierter Verwendung

Wer Kinder hat, wird von der Kindersicherung Pro-Funktion begeistert sein, denn nun können sie nach Herzenslust auf sämtliche Bedienfelder tippen – die Einstellungen werden dadurch nicht verändert. Natürlich sollten Sie Ihre Kinder trotzdem niemals unbeaufsichtigt in der Küche lassen, während Sie kochen.

 SMART  
TECH  
INNEN

# PRÄZISIONSKOCHEN OHNE SCHWEISSAUSBRUCH



## IQ-Kochprogramme

Das IQcook-System kann auf allen Kochzonen angewendet werden, für die verschiedene Programme mit den optimalen Zeit- und Temperatureinstellungen gewählt werden können. Ab sofort ist kochen, garen, grillen, aufwärmen, schmelzen und auftauen mühelos.

 SCHLUSS  
MIT VER-  
BRANNTM  
ESSEN

### Schmelzfunktion

## Konstante Temperatur

Die Schmelzfunktion schmilzt Schokolade oder Butter bei einer konstanten Temperatur von 42°C und schafft so perfekte Bedingungen für langsames Schmelzen ohne zu verbrennen.



### StayWarm

## Warmhaltefunktion für die ideale Serviertemperatur

Die Warmhaltefunktion hält Gerichte bei einer konstanten Temperatur von 70°C. So behalten Speisen ihren ursprünglichen Geschmack und können richtig temperiert serviert werden.



**IQBoil**

## Kochen mit größerer Wassermenge

Diese Kocheinstellung ist für Gerichte geeignet, für die bei der Zubereitung eine größere Menge an Flüssigkeit erforderlich ist, wie zum Beispiel bei Suppen und Pasta. Der voreingestellte Modus bringt den Topfinhalt zum Kochen und behält anschließend die Siedetemperatur durch Kommunikation mit den IQ-Sensoren bei. Wählen Sie zwischen niedriger, mittlerer oder hoher Kochleistung.



**IQSimmer**

## Ein Kochmarathon, der Spaß macht

Mit IQsimmer gehen Ihnen Gerichte mit einer längeren Garzeit und langsam ansteigender Hitze oder Kochen bei einer konstanten Temperatur, wie zum Beispiel Gulasch, leicht von der Hand.



**IQGrill**

## Immer auf den Punkt

Die praktische Grilleinstellung ermöglicht vier Garstufen, sodass Lebensmittel gleichmäßig durchgegart und gegrillt werden und dadurch saftig bleiben. Mit wenig oder sogar ganz ohne Fett.

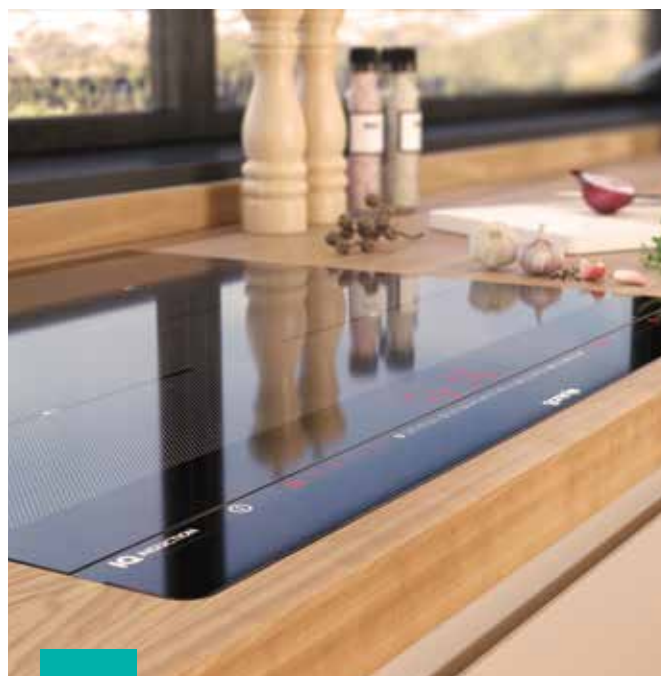

**Groove**

## Einzigartig intuitiv

Groove ist eine spezielle und einzigartige Komponente, die Ihren Finger intuitiv über die Steuerungsleiste führt. Sie ist ästhetisch integriert und ermöglicht eine leichte und schnelle Bedienung.

INDUKTIONS-KOCHFELDER

# WÄHLEN SIE IHR PERFEKTES KOCHFELD

30  
cm

60  
cm

80  
cm

Essential line



Kreiszonen



BridgeZone



BridgeZone

Advanced line



AreaFlex

Bedienfeld	ESSENTIAL LINE		ADVANCED LINE
	Basic touch control	SmartControl	Slider control
AreaFlex		o	•
BridgeZone		o	
Groove			o
AutoDetect		o	•
StepZone			•
IQ Kochprogramme			•
StayWarm		•	•
SoftMelt		•	•
Delete-Funktion			•
PowerBoost	•	•	•
Count-Up Timer			•
Count-Down Timer	•	•	•
EggTimer		•	•
StopGo		•	•
Recall-Funktion		•	•
Kindersicherung Pro		•	•
Kindersicherung	•		
Flächenbündig	o	o	o
Restwärmeanzeige	•	•	•

• - ja  
o - verfügbar bei manchen Modellen (bitte überprüfen Sie beim jeweiligen Modell)

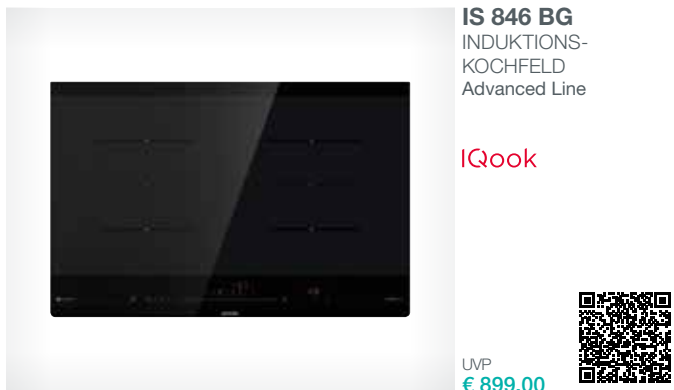

**IS 846 BG**  
INDUKTIONSKOCHFELD  
Advanced Line

IQook

LVP  
€ 899,00



79,5 cm Induktion



- Farbe: Schwarz
- **Rahmenlos**
- **Flächenbündiger Einbau möglich**

**STEUERUNG**

- SliderTouch- Sensorbedienung
- Timerfunktion

**EIGENSCHAFTEN**

- Timerfunktion
- **IQ Programme**
- StopGo-Funktion
- StayWarm
- Schmelzfunktion
- PowerBoost
- AreaFlex
- StepZone
- IQboil
- IQgrill
- IQsimmer
- Topferkennung: AutoDetect
- Recall Funktion
- TimeAssist
- EggTimer
- Delete Funktion
- Personalisierung

**KOCHFLÄCHE**

- 4 Induktionskochfelder
- Links vorne: 21x19 cm, 2,1/3 kW
- Rechts vorne: 21x19 cm, 2,1/3 kW
- Links hinten: 21x19 cm, 2,1/3 kW
- Rechts hinten: 21x19 cm, 2,1/3 kW

**SICHERHEITSSYSTEME**

- Bedienteil mit integrierter Restwärmeanzeige
- Kindersicherung

**TECHNISCHE DATEN**

- Anschlusswert: **7360 W**
- Gerätemaß (HxBxT): **5,4 x 79,5 x 52 cm**
- Einbaumaß (HxBxT): **7 x 75-75,2 x 49 cm**
- Artikel-Nr.: **731923**

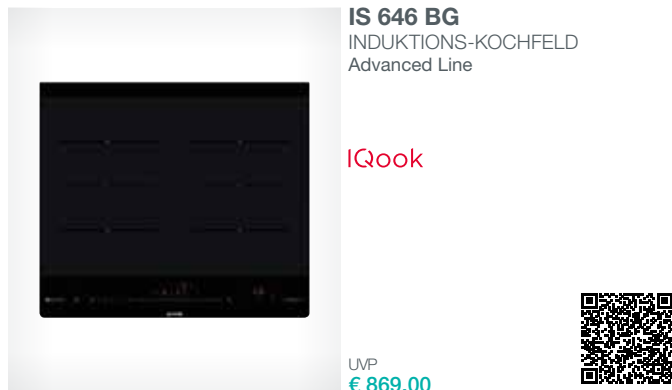

**IS 646 BG**  
INDUKTIONSKOCHFELD  
Advanced Line

IQook

LVP  
€ 869,00



59,5 cm Induktion



- Farbe: Schwarz
- **Rahmenlos - Flächenbündiger Einbau möglich**

**STEUERUNG**

- SliderTouch- Sensorbedienung

**EIGENSCHAFTEN**

- Timerfunktion
- AreaFlex: mit zwei erweiterbaren Kochzonen
- PowerBoost
- StopGo-Funktion
- Schmelzfunktion
- Warmhaltefunktion
- 4 automatische IQ-Kochmodi: IQboil (Kochen mit größerer Wassermenge) IQsimmer (Kochen mit längerer Garzeit) IQgrill (Grillen) IQStayWarm (Warmhaltefunktion)
- EggTimer
- Delete-Funktion

**KOCHFLÄCHE**

- 4 Induktionskochfelder
- Links vorne: Ø 21x19 cm, 2,1/3 kW
- Rechts vorne: Ø 21x19 cm, 2,1/3 kW
- Links hinten: Ø 21x19 cm, 2,1/3 kW
- Rechts hinten: Ø 21x19 cm, 2,1/3 kW

**SICHERHEITSSYSTEME**

- Überhitzungsschutz
- Kindersicherung Pro
- Sicherheitsabschaltfunktion

**TECHNISCHE DATEN**

- Anschlusswert: **7400 W**
- Gerätemaß (HxBxT): **5,4 x 59,5 x 52 cm**
- Einbaumaß (HxBxT): **7 x 56-56,2 x 49 cm**
- Artikel-Nr.: **731910**

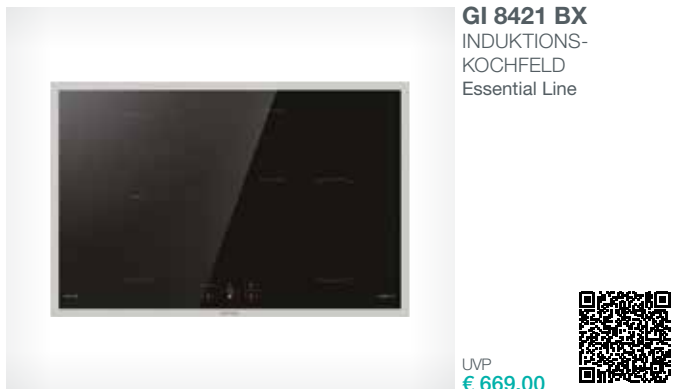

**GI 8421 BX**  
INDUKTIONSKOCHFELD  
Essential Line

LVP  
€ 669,00



79,5 cm Induktion



- Farbe: Schwarz
- **Edelstahl**
- **Edelstahlrahmen**

**STEUERUNG**

- TouchControl-Sensorbedienung
- Timerfunktion

**EIGENSCHAFTEN**

- PowerBoost
- BridgeZone

**KOCHFLÄCHE**

- 4 Induktionskochzonen
- Links vorne: Ø 18 cm, 1,5/2 kW
- Rechts vorne: Ø 23 cm, 1,5/2 kW
- Links hinten: Ø 18 cm, 1,5/2 kW
- Rechts hinten: Ø 14,5 cm, 1,2/1,6 kW

**SICHERHEITSSYSTEME**

- Bedienteil mit integrierter Restwärmeanzeige
- Kindersicherung

**TECHNISCHE DATEN**

- Anschlusswert: **7200 W**
- Gerätemaß (HxBxT): **5,4 x 79,5 x 52 cm**
- Einbaumaß (HxBxT): **7 x 75-75,2 x 49 cm**
- Artikel-Nr.: **743798**

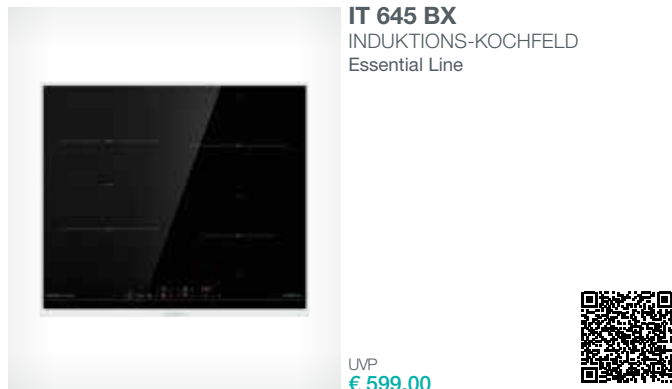

**IT 645 BX**  
INDUKTIONSKOCHFELD  
Essential Line

LVP  
€ 599,00



60 cm Induktion



- Farbe: Schwarz
- **Edelstahlrahmen**

**STEUERUNG**

- SmartControl Bedienung

**EIGENSCHAFTEN**

- Timerfunktion
- StopGo-Funktion
- Warmhaltefunktion
- Schmelzfunktion
- PowerBoost
- 1 AreaFlex Zone
- AutoDetect
- Recall-Funktion
- EggTimer

**KOCHFLÄCHE**

- 4 Induktionskochzonen
- Links vorne: Ø 21x19 cm, 2,1/3 kW
- Rechts vorne: Ø 16 cm, 1,4/1,85 kW
- Links hinten: Ø 21x19 cm, 2,1/3 kW
- Rechts hinten: Ø 21 cm, 2,3/3 kW

**SICHERHEITSSYSTEME**

- Bedienteil mit integrierter Restwärmeanzeige
- Kindersicherung Pro
- Sicherheitsabschaltfunktion

**TECHNISCHE DATEN**

- Anschlusswert: **7400 W**
- Gerätemaß (HxBxT): **5,4 x 60 x 52,5 cm**
- Einbaumaß (HxBxT): **7 x 56-56,2 x 49 cm**
- Artikel-Nr.: **731817**

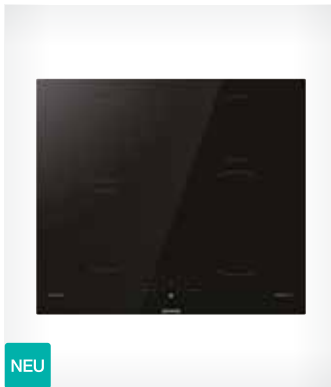

**GI 6401 BSC**  
INDUKTIONS-KOCHFELD  
Essential Line

NEU

LVP  
€ 579,00



- Farbe: Schwarz
- **Rahmenlos - Flächenbündiger Einbau möglich**

**STEUERUNG**

- TouchControl-Sensorbedienung

**EIGENSCHAFTEN**

- Timerfunktion
- PowerBoost
- Topferkennung

**KOCHFLÄCHE**

- 4 Induktionskochzonen
- Links vorne: Ø 18 cm, 1,5/2 kW
- Rechts vorne: Ø 23 cm, 1,5/2 kW
- Links hinten: Ø 18 cm, 1,5/2 kW
- Rechts hinten: Ø 14,5 cm, 1,2/1,6 kW

**SICHERHEITSSYSTEME**

- Bedienteil mit integrierter Restwärmeanzeige
- Kindersicherung

**TECHNISCHE DATEN**

- Anschlusswert: **7200 W**
- Gerätemaß (HxBxT): **5,4 x 59,5 x 52 cm**
- Einbaumaß (HxBxT): **7 x 56-56,2 x 49 cm**
- Artikel-Nr.: **742453**

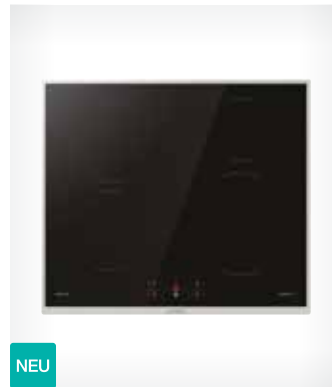

**GI 6401 BX**  
INDUKTIONS-KOCHFELD  
Essential Line

NEU

LVP  
€ 589,00



- Farbe: Schwarz
- **Edelstahlrahmen**

**STEUERUNG**

- TouchControl-Sensorbedienung

**EIGENSCHAFTEN**

- Timerfunktion
- PowerBoost
- Topferkennung

**KOCHFLÄCHE**

- 4 Induktionskochzonen
- Links vorne: Ø 18 cm, 1,5/2 kW
- Rechts vorne: Ø 23 cm, 1,5/2 kW
- Links hinten: Ø 18 cm, 1,5/2 kW
- Rechts hinten: Ø 14,5 cm, 1,2/1,6 kW

**SICHERHEITSSYSTEME**

- Bedienteil mit integrierter Restwärmeanzeige
- Kindersicherung

**TECHNISCHE DATEN**

- Anschlusswert: **7200 W**
- Gerätemaß (HxBxT): **5,4 x 59,5 x 52 cm**
- Einbaumaß (HxBxT): **7 x 56-56,2 x 49 cm**
- Artikel-Nr.: **742481**

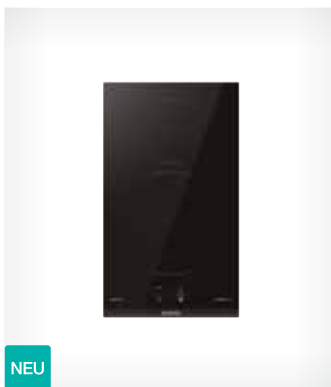

**GI 3201 BC**  
INDUKTIONS-KOCHFELD  
Essential Line

NEU

LVP  
€ 449,00



- Farbe: Schwarz
- **Facettenglasschliff vorne**

**STEUERUNG**

- TouchControl-Sensorbedienung

**EIGENSCHAFTEN**

- Timerfunktion
- PowerBoost
- Topferkennung

**KOCHFLÄCHE**

- 2 Induktionskochzonen
- vorne: Ø 23 cm, 1,5/2 kW
- hinten: Ø 14,5 cm, 1,2/1,6 kW

**SICHERHEITSSYSTEME**

- Bedienteil mit integrierter Restwärmeanzeige
- Kindersicherung

**TECHNISCHE DATEN**

- Anschlusswert: **3600 W**
- Gerätemaß (HxBxT): **5,8 x 30 x 52 cm**
- Einbaumaß (HxBxT): **7 x 28,3-28,5 x 49 cm**
- Artikel-Nr.: **742462**









# FREUDE AM KOCHEN

GLASKERAMIK-KOCHFELDER

Glaskeramik-Kochfelder bieten viele Funktionen für schnelles, bequemes und effizientes Garen. Effizient und einfach, wie es die heutige Küche sein sollte. Denn jeder Moment zählt, ob Sie eine Mahlzeit zubereiten oder ihn mit Ihren Lieben genießen.

*Machen Sie Ihre Küchenmomente unvergesslich.*



### PowerZone

## Schnell & energiesparend

Diese Funktion erhöht die Leistung der HiLight-Kochzone um 25%, sodass Sie viel schneller und mit weniger Strom kochen können.



### FishZone

## Perfekt für großes Kochgeschirr

Die HiLight-Kochfelder verfügen mit der Bräterzone über eine erweiterte Kochzone, auf der Sie auch größeres Kochgeschirr wie zum Beispiel einen Bräter problemlos unterbringen können.

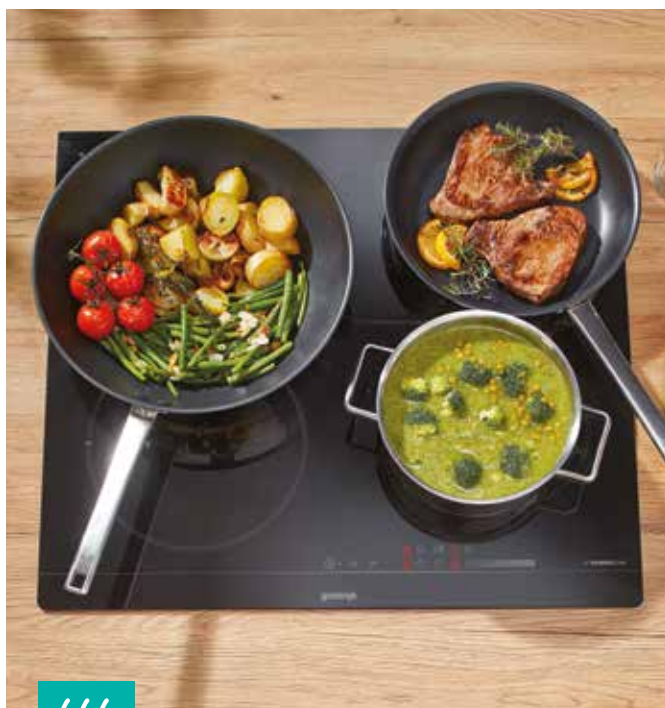

### StayWarm

## Warmhaltefunktion für die ideale Serviertemperatur

Die Warmhaltefunktion hält Gerichte bei einer konstanten Temperatur von 70°C. So behalten Speisen ihren ursprünglichen Geschmack und können richtig temperiert serviert werden.



### Recall

## Einstellungen wiederherstellen

Diese Funktion ist sehr hilfreich, wenn Sie das Kochfeld unbeabsichtigt ausschalten. Sie haben 5 Sekunden Zeit, um Ihre zuletzt verwendeten Einstellungen am Kochfeld abzurufen. Dies ist sehr praktisch, wenn Sie mehr als ein Gericht kochen. Schalten Sie das Kochfeld innerhalb von 5 Sekunden nach dem versehentlichen Ausschalten des Kochfelds erneut ein und drücken Sie innerhalb der nächsten 5 Sekunden die **StopGo-Funktion**.



StopGo

## Machen Sie eine Pause

Mit der StopGo-Funktion können Sie den Kochvorgang anhalten und später mit den gleichen Einstellungen einfach fortsetzen.



Timer

## Automatische Abschaltung

Der Timer kann auf bis zu 99 Minuten eingestellt werden. Wenn Sie die optimale Garzeit für ein bestimmtes Gericht wissen, stellen Sie den Timer ein und das Kochfeld schaltet sich automatisch ab, wenn die eingestellte Zeit abgelaufen ist. Ein akustisches Signal meldet dann: Ihr Essen ist fertig!



Kindersicherung Pro

## Sicher vor unkontrollierter Verwendung

Wer Kinder hat, wird von der Kindersicherung Pro-Funktion begeistert sein, denn nun können sie nach Herzenslust auf sämtliche Bedienelemente tippen – die Einstellungen werden dadurch nicht verändert. Natürlich sollten Sie Ihre Kinder trotzdem niemals unbeaufsichtigt in der Küche lassen, während Sie kochen.



Flächenbündiger Einbau

## Glatt und elegant

Ein weiterer Bonus ist definitiv die flächenbündige Installation, dadurch erhalten Sie einen eleganten Übergang zwischen Kochfeld und Arbeitsplatte. Es ist leichter zu reinigen und verleiht Ihrer Küche ein modernes, stilvolles Aussehen.

## GLASKERAMIK-KOCHFELDER

## WÄHLEN SIE IHR PERFEKTES KOCHFELD

30  
cm60  
cm

Essential line - Bedienknebel



Essential line - Touch Bedienung

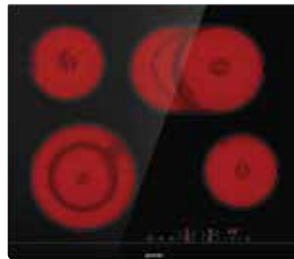

Advanced line - Slider Touch Bedienung

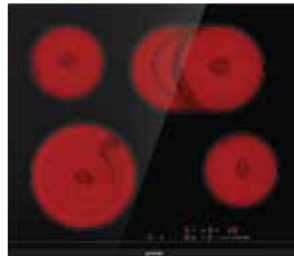

Bedienfeld	ESSENTIAL LINE		ADVANCED LINE
	Bedienknebel	SmartControl	Slider control
PowerZone		o	o
Recall-Funktion		•	•
StopGo		•	•
StayWarm		•	•
FishZone		•	•
Count-Down timer		•	•
EggTimer		•	•
Kindersicherung Pro		•	•
Flächenbündiger Einbau	o	o	o
Restwärmeanzeige	•	•	•

• - ja

o - verfügbar bei manchen Modellen (bitte überprüfen Sie beim jeweiligen Modell)

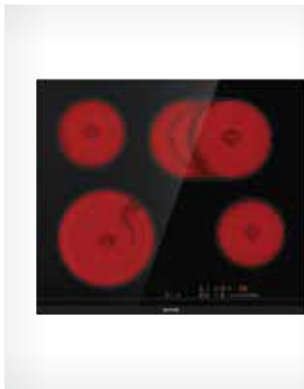

**ECS 646 BCSC**  
GLASKERAMIK-KOCHFELD  
Advanced Line

UVP  
€ 509,00



- Farbe: Schwarz
- **Facettenglasschliff vorne**

#### STEUERUNG

- SliderTouch- Sensorbedienung

#### EIGENSCHAFTEN

- Timerfunktion
- StopGo-Funktion
- StayWarm
- BräterZone
- Dreikreis-Kochzone

#### KOCHFLÄCHE

- 4 HiLight-Kochzonen
- Links vorne: Dreikreis-Kochzone  
21/17,5/12 cm, 2,3/1,6/0,8 kW
- Rechts vorne: Ø 14,5 cm, 1,2 kW
- Links hinten: Ø 14,5 cm, 1,2 kW
- Rechts hinten: Bräterzone Ø 26,5x17 cm,  
2,4/1,5 kW

#### SICHERHEITSSYSTEME

- Bedienteil mit integrierter Restwärmeanzeige
- Kindersicherung Pro

#### TECHNISCHE DATEN

- Anschlusswert: **7100 W**
- Gerätemaß (HxBxT): **5,4 x 60 x 52 cm**
- Einbaumaß (HxBxT): **7 x 56 x 49 cm**
- Artikel-Nr.: **730729**



**ECT 643 BX**  
GLASKERAMIK-KOCHFELD  
Essential Line

UVP  
€ 389,00



- Farbe: Schwarz
- **Edelstahlrahmen**

#### STEUERUNG

- TouchControl-Sensorbedienung

#### EIGENSCHAFTEN

- Timerfunktion
- StopGo-Funktion
- StayWarm
- BräterZone
- Zweikreis-Kochzone

#### KOCHFLÄCHE

- 4 HiLight-Kochzonen
- Links vorne: Zweikreis-Kochzone  
Ø 21/12 cm, 2,2/0,8 kW
- Rechts vorne: Ø 14,5 cm, 1,2 kW
- Links hinten: Ø 14,5 cm, 1,2 kW
- Rechts hinten: Bräterzone Ø 26,5x17 cm,  
2,4/1,5 kW

#### SICHERHEITSSYSTEME

- Bedienteil mit integrierter Restwärmeanzeige
- Kindersicherung

#### TECHNISCHE DATEN

- Anschlusswert: **7000 W**
- Gerätemaß (HxBxT): **5,4 x 60 x 52 cm**
- Einbaumaß (HxBxT): **7 x 56 x 49 cm**
- Artikel-Nr.: **730355**

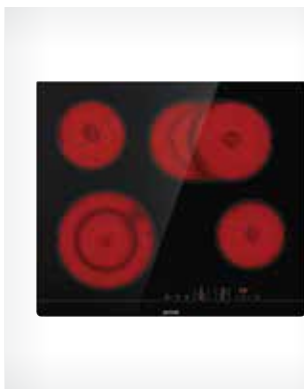

**ECT 643 BSC**  
GLASKERAMIK-KOCHFELD  
Essential Line

UVP  
€ 409,00



- Farbe: Schwarz
- Kochfeldrahmen: seitlich geschliffen
- Flächenbündiger Einbau möglich

#### STEUERUNG

- Slider TouchControl-Sensorbedienung

#### EIGENSCHAFTEN

- Timerfunktion
- StopGo-Funktion
- StayWarm
- BräterZone
- Zweikreis-Kochzone

#### KOCHFLÄCHE

- 4 HiLight-Kochzonen
- Links vorne: Zweikreis-Kochzone  
Ø 21/12 cm, 2,2/0,8 kW
- Rechts vorne: Ø 14,5 cm, 1,2 kW
- Links hinten: Ø 14,5 cm, 1,2 kW
- Rechts hinten: Bräterzone Ø 26,5x17 cm,  
2,4/1,5 kW

#### SICHERHEITSSYSTEME

- Bedienteil mit integrierter Restwärmeanzeige
- Kindersicherung

#### TECHNISCHE DATEN

- Anschlusswert: **7000 W**
- Gerätemaß (HxBxT): **5,4 x 59,5 x 52 cm**
- Einbaumaß (HxBxT): **7 x 56 x 49 cm**
- Artikel-Nr.: **730352**



**ECT 322 BCSC**  
GLASKERAMIK-KOCHFELD  
Essential Line

UVP  
€ 349,00



- Farbe: Schwarz
- **Facettenglasschliff vorne**

#### STEUERUNG

- TouchControl-Sensorbedienung

#### EIGENSCHAFTEN

- Timerfunktion
- StopGo-Funktion
- Warmhaltefunktion
- Zweikreis-Kochzone

#### KOCHFLÄCHE

- 1 HiLight-Kochzone + 1 HiLight-Zweikreis-Kochzone
- Vorne: Zweikreis-Kochzone Ø 18/12 cm,  
1,7/0,7 kW
- Hinten: Ø 14,5 cm, 1,2 kW

#### SICHERHEITSSYSTEME

- Bedienteil mit integrierter Restwärmeanzeige
- Kindersicherung

#### TECHNISCHE DATEN

- Anschlusswert: **2900 W**
- Gerätemaß (HxBxT): **5,4 x 30 x 52 cm**
- Einbaumaß (HxBxT): **6,7 x 28,3 x 49 cm**
- Artikel-Nr.: **730780**



**EC 321 BCSC**  
GLASKERAMIK-KOCHFELD  
Essential Line

UVP  
**€ 269,00**



- Farbe: Schwarz
- Facettenglasschliff vorne

**STEUERUNG**

- Ergonomische Knebel

**KOCHFLÄCHE**

- 2 HiLight-Kochzonen
- Vorne: Ø 18 cm, 1,8 kW
- Hinten: Ø 14,5 cm, 1,2 kW

**SICHERHEITSSYSTEME**

- Bedienteil mit integrierter Restwärmanzeige

**TECHNISCHE DATEN**

- Anschlusswert: **3000 W**
- Gerätemaß (HxBxT): 8,5 x 30 x 52 cm
- Einbaumaß (HxBxT): 6,7 x 28,3 x 49 cm
- Artikel-Nr.: 741101



**ECD 643 BX**  
GLASKERAMIK-KOCHFELD FÜR  
HERD-SET  
Essential Line

UVP  
**€ 349,00**



- Farbe: Schwarz
- Edelstahlrahmen

**EIGENSCHAFTEN**

- Bräterzone

**KOCHFLÄCHE**

- 4 HiLight-Kochzonen
- Links vorne: Zweikreis-Kochzone Ø 21/12 cm, 2,2/0,8 kW
- Rechts vorne: Ø 14,5 cm, 1,2 kW
- Links hinten: Ø 14,5 cm, 1,2 kW
- Rechts hinten: Bräterzone Ø 26,5x17 cm, 2,4/1,5 kW

**SICHERHEITSSYSTEME**

- Bedienteil mit integrierter Restwärmanzeige

**TECHNISCHE DATEN**

- Anschlusswert: **7000 W**
- Gerätemaß (HxBxT): 5,4 x 60 x 52 cm
- Einbaumaß (HxBxT): 7 x 56 x 49 cm
- Artikel-Nr.: 730779

Kombinierbar mit Gorenje Einbaugeräten BCS6737E06X / BC6715E02XK / BC6717E02X (siehe Seite 79)

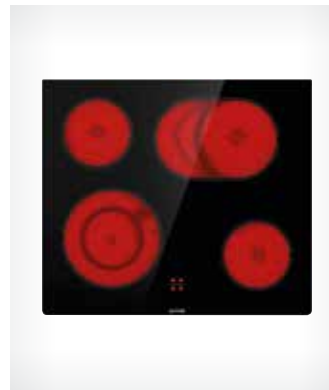

**ECD 643 BCSC**  
GLASKERAMIK-KOCHFELD FÜR  
HERD-SET  
Essential Line

UVP  
**€ 349,00**



- Farbe: Schwarz
- Facettenglasschliff vorne

**EIGENSCHAFTEN**

- Bräterzone

**KOCHFLÄCHE**

- 4 HiLight-Kochzonen
- Links vorne: Zweikreis-Kochzone Ø 21/12 cm, 2,2/0,8 kW
- Rechts vorne: Ø 14,5 cm, 1,2 kW
- Links hinten: Ø 14,5 cm, 1,2 kW
- Rechts hinten: Bräterzone Ø 26,5x17 cm, 2,4/1,5 kW

**SICHERHEITSSYSTEME**

- Bedienteil mit integrierter Restwärmanzeige

**TECHNISCHE DATEN**

- Anschlusswert: **7000 W**
- Gerätemaß (HxBxT): 5,4 x 60 x 52 cm
- Einbaumaß (HxBxT): 7 x 56 x 49 cm
- Artikel-Nr.: 730778

Kombinierbar mit Gorenje Einbaugeräten BCS6737E06BG / BC6715E02XK / BC6717E02X (siehe Seite 79)



**ECD 641 BX**  
GLASKERAMIK-KOCHFELD FÜR  
HERD-SET  
Essential Line

LVP  
€ 319,00

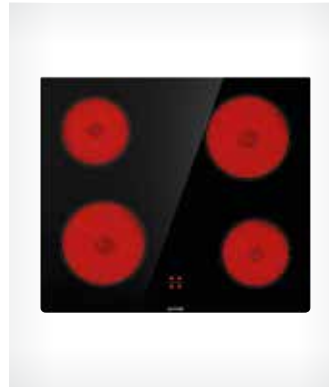

**ECD 641 BSC**  
GLASKERAMIK-KOCHFELD FÜR  
HERD-SET  
Essential Line

LVP  
€ 319,00



- Farbe: Schwarz
- **Edelstahlrahmen**

**KOCHFLÄCHE**

- 4 HiLight-Kochzonen
- Links vorne: Ø 18 cm, 1,8 kW
- Rechts vorne: Ø 14,5 cm, 1,2 kW
- Links hinten: Ø 14,5 cm, 1,2 kW
- Rechts hinten: Ø 18 cm, 1,8 kW

**SICHERHEITSSYSTEME**

- Bedienteil mit integrierter Restwärmeanzeige

**TECHNISCHE DATEN**

- Anschlusswert: **6000 W**
- Gerätemaß (HxBxT): **5,4 x 60 x 52 cm**
- Einbaumaß (HxBxT): **7 x 56 x 49 cm**
- Artikel-Nr.: **730776**

Kombinierbar mit Gorenje Einbauherden BCS6737E06X / BC6715E02XK  
(siehe Seite 79)

- Farbe: Schwarz
- **Rahmenlos**
- **Flächenbündiger Einbau möglich**

**KOCHFLÄCHE**

- 4 HiLight-Kochzonen
- Links vorne: Ø 18 cm, 1,8 kW
- Rechts vorne: Ø 14,5 cm, 1,2 kW
- Links hinten: Ø 14,5 cm, 1,2 kW
- Rechts hinten: Ø 18 cm, 1,8 kW

**SICHERHEITSSYSTEME**

- Bedienteil mit integrierter Restwärmeanzeige

**TECHNISCHE DATEN**

- Anschlusswert: **6000 W**
- Gerätemaß (HxBxT): **5,4 x 59,5 x 52 cm**
- Einbaumaß (HxBxT): **7 x 56 x 49 cm**
- Artikel-Nr.: **730750**

Kombinierbar mit Gorenje Einbauherden BCS6737E06X / BC6715E02XK  
(siehe Seite 79)







Unser Life Simplified Blog bietet mehr als nur einfache, schnelle und leckere **Rezepte**, die Ihre inneren Geister wieder zum Leben erwecken. Sie finden auch hilfreiche Tipps und Tricks für den Alltag und die **Hausarbeit** – Spaß für die ganze **Familie**. Wir glauben daran, dass das **Zuhause** der Ort ist, wo sich Liebesgeschichten entwickeln, Kinder aufwachsen und Erinnerungen entstehen. Da können der Alltag und die Hausarbeit einen schnell einholen. Wir unterstützen Sie und Ihre Familie und zeigen Ihnen, dass es auch einfacher geht.



Mit einem Scan  
in die vereinfachte Welt  
von Gorenje eintauchen.

Lassen Sie sich in die Welt der  
Rezepte, Tipps und Tricks entführen.



**GENIESSEN  
SIE DEN  
GESCHMACK.  
NICHT DEN  
GERUCH.**

**2 IN 1**

LERNEN SIE DEN VERBESSERTEN  
OMNIFLEX KOCHFELDBAZUG KENNEN

Denken Sie darüber nach Ihre Küche zu modernisieren? Das neue Induktionskochfeld mit integrierter Abzugshaube wird Ihr Leben vereinfachen. Es verschafft Ihnen mehr Platz im Kochbereich und kann einfach auf Ihrer Kücheninsel installiert werden. Mit AreaFlex, AutoDetect, PowerBoost und anderen erweiterten Funktionen ist der Omniflex Kochfeldabzug alles was Sie brauchen.

Lernen Sie das neue Induktionskochfeld mit integrierter Abzugshaube kennen, um Ihr Leben wirklich zu vereinfachen.

# GRÖßERE KOCHEFLÄCHE



## AreaFlex

Die vertikalen Kochzonen auf beiden Seiten vom Kochfeld können zu jeweils einer großen Kochzone verbunden werden. Somit können Gerichte in großen Töpfen und Pfannen gleichmäßig zubereitet werden.



## Abluft oder Umluft

### Saubere Luft in der Küche

Im Abluftbetrieb werden Dämpfe und Kochgerüche angesaugt, durch einen Fettfilter geleitet und anschließend durch ein Entlüftungsrohr nach außen abgeleitet. Wenn dies nicht möglich ist, kommt das Umluftsystem zum Einsatz. Der angesaugte Kochdunst durchläuft einen Fettfilter und die gereinigte Luft wird anschließend zurück in die Küche geleitet.



## PowerBoost

### Kochen im Schnelldurchgang

Die PowerBoost-Funktion steigert die Leistung des Kochfelds und verkürzt die Zubereitungszeit erheblich.



### Flächenbündiger Einbau

## Schlank und elegant

Der Kochfeldabzug lässt sich flächenbündig einbauen. Der große Vorteil dabei ist der nahtlose Übergang zwischen Arbeitsplatte und Kochfeld. Es lässt sich dadurch spielend einfach reinigen. Das flächenbündig eingebaute Kochfeld verleiht Ihrer Küche einen modernen und stylischen Look.



### Timer

## Immer frische Luft in der Küche

Der Timer ermöglicht eine automatische Abschaltung nach 5, 10, 15 oder 20 Minuten, je nachdem, wie intensiv die Luft gereinigt werden muss.



### ChildLock

## Immer Sicherheit an erster Stelle

Die ChildLock-Funktion wurde speziell für Familien mit kleinen Kindern entwickelt. Es war noch nie sicherer, die Kinder unbeaufsichtigt in der Küche zu lassen, da diese Option verhindert, dass sie das Kochfeld einschalten. Sie können das Kochfeld durch einfaches Drücken des Symbols verriegeln.

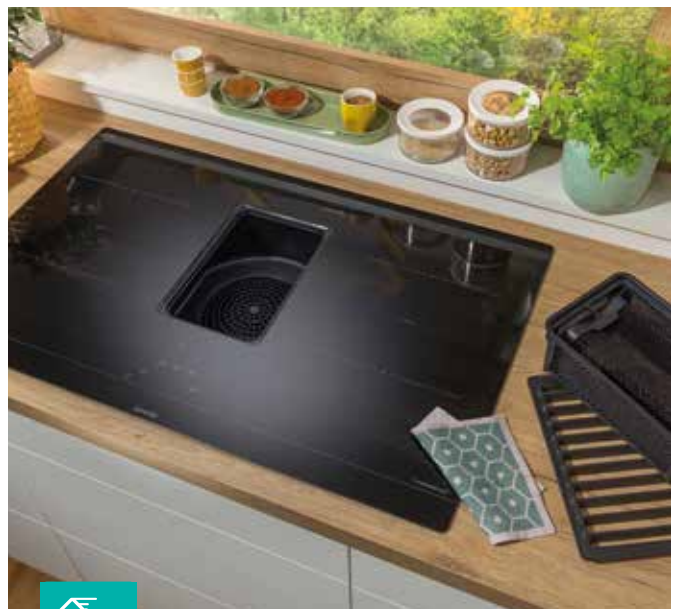

### EasyClean

## Immer sauber und betriebsbereit

Das minimalistische Design ermöglicht die einfache und schnelle Reinigung. Der Fettfilter und die Auffangschale lassen sich ganz leicht für die Reinigung entnehmen. Alle Teile können im Geschirrspüler gereinigt werden.



**HET 949 BSC**  
KOCHELDABZUG  
Advanced Line

UVP  
€ 2.369,00



- Rahmenlos - Flächenbündiger Einbau möglich
- **Seitlich geschliffen**

#### AUSSTATTUNG KOCHFELD

- AreaFlex: beidseitig erweiterbare Kochzonen
- TouchControl-Sensorbedienung
- PowerBoost
- Timerfunktion
- 4 Induktionskochfelder:
- 4 Kochzonen **21x19 cm / 2100/3000 W**

#### SICHERHEITSSYSTEME KOCHFELD

- Überhitzungsschutz
- Kindersicherung

#### EIGENSCHAFTEN

- Ab- oder Umluftbetrieb möglich
- Beleuchtungsart: LED-Streifen
- On/Off Licht
- Anzahl der Beleuchtung: 1
- Gesamtleistung der Beleuchtung: 3 W

#### AUSSTATTUNG DUNSTABZUG

- Ab- oder Umluftbetrieb möglich
- TouchControl-Sensorbedienung
- PowerBoost Leistungsstufe
- 1 waschbarer Metall-Fettfilter
- Timerfunktion
- Sättigungsanzeige für vollen Fettfilter

#### TECHNISCHE DATEN

- Max. Ab-/Umluftbetrieb: 620 / 332 m<sup>3</sup>/h
- Luftstrom Intensivstufe: 700 m<sup>3</sup>/h
- Geräuschpegel max.: 66 dB(A)
- Jährlicher Energieverbrauch: 9 kWh
- Gerätemaß (HxBxT): 23 x 83 x 52 cm
- Einbaumaß (HxBxT): 24 x 77 x 49 cm
- Artikel-Nr.: 738958

#### LIEFERUMFANG

- Inklusive Longlife Keramik Filter im Ofen regenerierbar
- Abluftsystem inkl. 2 Abzweiger (rechts / links) sowie die Filterbox sind im Lieferumfang enthalten.





**gorenje**



**UEFA**  
**EURO2024**  
GERMANY

OFFICIAL PARTNER



# ‘ES MUSS NICHT JEDER WISSEN’ MOMENTE

Unsere selbstanpassenden und leisen Dunstabzugshauben fangen Kochgerüche und Dampf ein. Behalten Sie das Aroma von gutem Essen auf Ihrem Teller, nicht in Ihrem gesamten Haus.



# LEISTUNGS- STARK UND STILVOLL

## DUNSTABZUGSHAUBEN

Dunstabzugshauben von Gorenje vereinen zwei Dinge: Ausgereifte Technik gepaart mit qualitativ hochwertigem Design. Für einen modernen Lebensstil sind sie ein perfekter Begleiter, denn sie tragen zu einem gesünderen Lebensumfeld bei, sie beseitigen wirksam unangenehme Gerüche und sie arbeiten leise und zuverlässig. Für Gorenje Dunstabzugshauben werden nur Materialien von höchster Qualität verwendet, und sie überzeugen immer – ob nun beim Kochen, beim Reinigen oder durch ihr Design.

*Luft sauber halten.*





# VORTEILE VON POLYURETHANSCHAUM

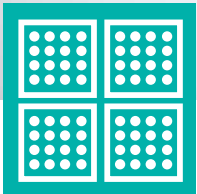

## Polyurethanfilter

Die einzigartigen AdaptAir- und Aluminiumfettfilter werden durch einen Polyurethanschaum noch effizienter, der bis zu 98 % sämtlicher Fettpartikel und sonstige Küchendünste beseitigt. Gleichzeitig behält die Abzugshaube ihre volle Absorptionswirkung.



## LED-Beleuchtung

### Alles im Blickfeld

Die LED-Beleuchtung bietet eine ausgezeichnete und hochwirksame Ausleuchtung des gesamten Kochfelds. Ihre Lebensdauer ist dreißig Mal länger als die herkömmlicher Glühbirnen und sie spart bis zum Zehnfachen an Strom.

**FUNKTIONAL  
& ÄSTHETISCH**



### TouchControl-Bedienung

## Alles unter Kontrolle

Dank innovativer Sensortechnologie können Sie Ihre Gorenje Edelstahl-Dunstabzugshaube durch leichtes Berühren mit der Fingerspitze steuern. Die Edelstahloberfläche ist vollkommen glatt und lässt sich ganz einfach reinigen.



### SuperSilent

## Nicht mehr als ein Flüstern

Heutzutage ist die Küche in der Wohnung ein zentraler Treffpunkt. Umso wichtiger ist deshalb der flüsterleise Betrieb einer Dunstabzugshaube in der Küche. Bei Dunstabzugshauben von Gorenje kommen hochwertige schallabsorbierende Werkstoffe zum Einsatz. Der Geräuschpegel wird in Dezibel (dB) gemessen. Obenstehend einige Beispiele aus dem täglichen Leben mit den entsprechenden Werten zur Orientierung.



### TouchFree Inox

## Oberflächen frei von Fingerabdrücken

Sämtliche Edelstahl-Oberflächen sind mit einer speziellen Anti-Fingerprint-Beschichtung überzogen. Dadurch sind keine lästigen Fingerabdrücke mehr sichtbar und die Reinigung fällt umso leichter.

# WÄHLEN SIE IHREN **PERFEKTEN DUNSTABZUG**



1. **Kamin-Dunstabzugshaube**



2. **Flachschirm-Dunstabzugshaube**

3. **Lüfterbaustein**

4. **Unterbauhaube**

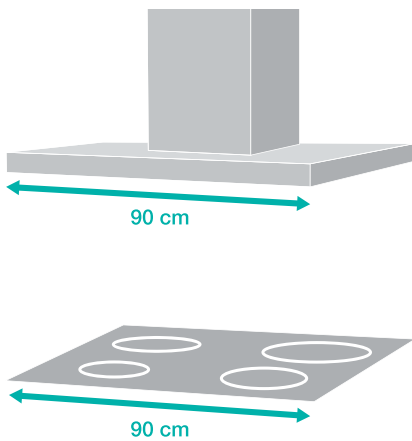

Passende Kochfeld Breite

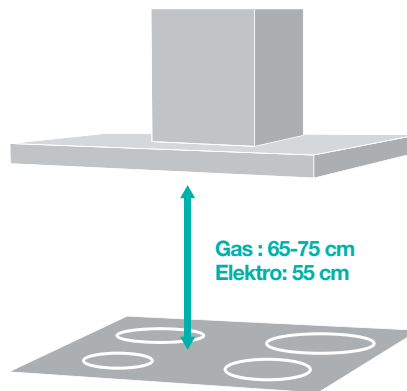

Abstand zwischen Kochfeld und Dunstabzug

Die Breite des Dunstabzugs entspricht normalerweise der des Kochfelds. Der empfohlene Abstand zwischen Kochfeld und Dunstabzug beträgt 65 - 75 cm, kann jedoch je nach Kochfeld geringer sein. Der Dunstabzug sollte immer mindestens eine Minute vor Beginn des Garvorgangs eingeschaltet sein. Die Leistung sollte danach eingestellt werden, wie viel Dampf und Geruch die Zubereitung eines einzelnen Gerichts voraussichtlich erzeugen wird. Wir raten Ihnen, den Abzug nach Beendigung des Garvorgangs weitere zehn Minuten in Betrieb zu lassen.

Das Sonderzubehör für den Umluftbetrieb ist nicht im Lieferumfang inkludiert und kann über [ersatzteile@gorenje.at](mailto:ersatzteile@gorenje.at) bestellt werden.



**WHI 649 EXBG**  
KAMIN-DUNSTABZUGSHAUBE  
Essential Line

UVP  
€ 549,00



- Material Gehäuse/Kamin: gefärbter Stahl / Glas / Edelstahl
- Farbe Gehäuse/Kamin: silber / Edelstahl

#### LEISTUNG

- 3 Leistungsstufen
- Max. Luftleistung im Abluftbetrieb: **608 m³/h**
- Max. Luftleistung im Umluftbetrieb: **374 m³/h**
- Durchmesser des Abluftrohrs: **15 cm**

#### STEUERUNG

- Elektronische Steuerung
- TouchControl-Bedienung

#### EIGENSCHAFTEN

- Ab- oder Umluftbetrieb möglich
- Beleuchtungsart: LED-Streifen
- On/Off Licht
- Anzahl der Beleuchtung: 1
- Gesamtleistung der Beleuchtung: 3 W

#### AUSSTATTUNG

- Filtermaterial: waschbares Aluminium
- Anzahl der Motoren: 1
- Durchmesser Abluftstutzen: 150 mm

#### TECHNISCHE DATEN

- Max. Geräuschpegel: **63 dB(A)re 1 pW**
- Gerätemaß (Breite x Tiefe): **60 x 33,5 cm**
- Höhe: **380 mm**
- Mindesthöhe Kamin: **575 mm**
- Maximale Höhe Kamin: **705 mm**
- Jährlicher Energieverbrauch: **59,2 kWh**
- Artikel-Nr.: **735476**

- Aktivkohlefilter (1x): 808996\*

\*Bei Erstausrüstung (1 Stk.) Umluftset erforderlich, Art. Nr.: 735631



**WHT 623 E5X**  
KAMIN-DUNSTABZUGSHAUBE  
Essential Line

UVP  
€ 329,00



- Material Gehäuse/Kamin: Edelstahl / Edelstahl
- Farbe: Edelstahl

#### LEISTUNG

- 3 Leistungsstufen
- Max. Luftleistung im Abluftbetrieb: **550 m³/h**
- Max. Luftleistung im Umluftbetrieb: **413 m³/h**
- Durchmesser des Abluftrohrs: **15 cm**

#### STEUERUNG

- Mechanische Steuerung
- Drucktasten

#### EIGENSCHAFTEN

- Ab- oder Umluftbetrieb möglich
- Anti-Fingerprint Beschichtung
- Beleuchtungsart: LED
- On/Off Licht
- Anzahl der Beleuchtung: 2
- Gesamtleistung der Beleuchtung: 6 W

#### AUSSTATTUNG

- Filtermaterial: waschbares Aluminium
- Anzahl der Motoren: 1
- Durchmesser Abluftstutzen: 150 mm

#### TECHNISCHE DATEN

- Max. Geräuschpegel: **68 dB(A)**
- Gerätemaß (Breite x Tiefe): **59,8 x 45 cm**
- Höhe: **42 mm**
- Mindesthöhe Kamin: **740 mm**
- Maximale Höhe Kamin: **980 mm**
- Alufilter (2x): **683622**
- Artikel-Nr.: **679563**

- Aktivkohlefilter (1x): 698059\*

\*Bei Erstausrüstung (1 Stk.) Umluftset erforderlich, Art. Nr.: 683038



**WHC 629 E4X**  
KAMIN-DUNSTABZUGSHAUBE  
Essential Line

UVP  
€ 179,00



- Material Gehäuse/Kamin: Edelstahl
- Farbe: Edelstahl

#### LEISTUNG

- 3 Leistungsstufen
- Max. Luftleistung im Abluftbetrieb: **450 m³/h**
- Max. Luftleistung im Umluftbetrieb: **305 m³/h**
- Durchmesser des Abluftrohrs: **15 cm**

#### STEUERUNG

- Mechanische Steuerung
- Drucktasten

#### EIGENSCHAFTEN

- Ab- oder Umluftbetrieb möglich
- Beleuchtungsart: LED
- On/Off Licht
- Anzahl der Beleuchtung: 1
- Gesamtleistung der Beleuchtung: 2 W

#### AUSSTATTUNG

- Filtermaterial: waschbarer Metall-Fettfilter
- Anzahl der Motoren: 1
- Kondensatormotor
- Durchmesser Abluftstutzen: 150 mm

#### TECHNISCHE DATEN

- Max. Geräuschpegel: **65 dB(A)**
- Gerätemaß (Breite x Tiefe): **60 x 45 cm**
- Höhe: **166 mm**
- Mindesthöhe Kamin: **330 mm**
- Maximale Höhe Kamin: **630 mm**
- Jährlicher Energieverbrauch: **38,2 kWh**
- Alufilter (2x): **530104**
- Artikel-Nr.: **738849**

- Aktivkohlefilter (2x): 315275\*



**TH 64 E3BG**  
FLACHSCHIRM-  
DUNSTABZUGSHAUBE,  
INTEGRIERBAR  
Essential Line

UVP  
€ 169,00



- Material Gehäuse/Kamin: gefärbter Stahl / Glas
- Farbe Gehäuse/Kamin: schwarz

#### LEISTUNG

- 3 Leistungsstufen
- Max. Luftleistung im Abluftbetrieb: **350 m<sup>3</sup>/h**
- Max. Luftleistung im Umluftbetrieb: **180 m<sup>3</sup>/h**
- Durchmesser des Abluftrohrs: **15 cm**

#### STEUERUNG

- Elektronische Steuerung
- TouchControl

#### EIGENSCHAFTEN

- Ab- oder Umluftbetrieb möglich
- LED Beleuchtung
- On/Off Licht
- Anzahl der Beleuchtung: 2
- Gesamtleistung der Beleuchtung: 3 W

#### AUSSTATTUNG

- Filtermaterial: waschbares Aluminium
- Anzahl der Motoren: 1
- Motortyp: Kondensatormotor

#### TECHNISCHE DATEN

- Max. Geräuschpegel: **67 dB(A)**
- Gerätemaß (Breite x Tiefe): **60 x 30,6 cm**
- Höhe: **170 mm**
- Jährlicher Energieverbrauch: **49 kWh**
- Artikel-Nr.: **735443**

- Aktivkohlefilter: H10883187



**TH 60 E3X**  
FLACHSCHIRM-  
DUNSTABZUGSHAUBE,  
INTEGRIERBAR  
Essential Line

UVP  
€ 149,00



- Material Gehäuse/Kamin: Edelstahl
- Farbe Gehäuse/Kamin: Edelstahl

#### LEISTUNG

- 3 Leistungsstufen
- Max. Luftleistung im Abluftbetrieb: **350 m<sup>3</sup>/h**
- Max. Luftleistung im Umluftbetrieb: **180 m<sup>3</sup>/h**
- Durchmesser des Abluftrohrs: **15 cm**

#### STEUERUNG

- Mechanische Steuerung
- Schieberegler

#### EIGENSCHAFTEN

- Beleuchtungsart: LED
- On/Off Licht
- Anzahl der Beleuchtung: 1
- Gesamtleistung der Beleuchtung: 2,1 W

#### AUSSTATTUNG

- Filtermaterial: waschbares Aluminium
- Anzahl der Motoren: 1
- Motortyp: Kondensatormotor

#### TECHNISCHE DATEN

- Max. Geräuschpegel: **67 dB(A)**
- Gerätemaß (Breite x Tiefe): **60 x 30,6 cm**
- Höhe: **170 mm**
- Jährlicher Energieverbrauch: **48,4 kWh**
- Artikel-Nr.: **735407**

- Aktivkohlefilter: H10883187



**BHP 613 E7X**  
FLACHSCHIRM-  
DUNSTABZUGSHAUBE,  
INTEGRIERBAR  
Essential Line

UVP  
€ 209,00



- Material Gehäuse/Kamin: Edelstahl
- Farbe: Edelstahl

#### LEISTUNG

- 3 Leistungsstufen
- Max. Luftleistung im Abluftbetrieb: **433 m<sup>3</sup>/h**
- Max. Luftleistung im Umluftbetrieb: **370 m<sup>3</sup>/h**
- Durchmesser des Abluftrohrs: **15 cm**

#### STEUERUNG

- Mechanische Steuerung
- Schieberegler

#### EIGENSCHAFTEN

- Ab- oder Umluftbetrieb möglich
- Anti-Fingerprint Beschichtung
- Beleuchtungsart: LED
- On/Off Licht
- Anzahl der Beleuchtung: 2
- Gesamtleistung der Beleuchtung: 6 W

#### AUSSTATTUNG

- Filtermaterial: waschbares Aluminium
- Anzahl der Motoren: 1
- Kondensatormotor
- Durchmesser Abluftstutzen: 150 mm

#### TECHNISCHE DATEN

- Max. Geräuschpegel: **71 dB(A)**
- Gerätemaß (Breite x Tiefe): **60 x 30,5 cm**
- Höhe: **420 mm**
- Mindesthöhe Elektro-Kochfeld: **500 mm**
- Mindesthöhe Gas-Kochfeld: **650 mm**
- Alufilter (2x): **530367**
- Artikel-Nr.: **514414**

- Aktivkohlefilter (1x): 530408



**BHI 611 ES**  
LÜFTERBAUSTEIN  
Essential Line

UVP  
€ 169,00



- Montage in Oberschrank möglich
- Material Gehäuse/Kamin: Edelstahl lackiert
- Farbe: Grau

#### LEISTUNG

- 3 Leistungsstufen
- Max. Luftleistung im Abluftbetrieb: **370 m<sup>3</sup>/h**
- Max. Luftleistung im Umluftbetrieb: **140 m<sup>3</sup>/h**
- Durchmesser des Abluftrohrs: **12 cm**

#### STEUERUNG

- Mechanische Steuerung
- Schieberegler

#### EIGENSCHAFTEN

- Ab- oder Umluftbetrieb möglich
- Beleuchtungsart: LED
- On/Off Licht
- Anzahl der Beleuchtung: 2
- Gesamtleistung der Beleuchtung: 6 W

#### AUSSTATTUNG

- Filtermaterial: Metall-Fettfilter
- Fettfilter waschbar
- Anzahl der Motoren: 1

#### TECHNISCHE DATEN

- Max. Geräuschpegel: **67 dB(A)**
- Gerätemaß (Breite x Tiefe): **53,4 x 30 cm**
- Höhe: **208 mm**
- Artikel-Nr.: **733140**

- Aktivkohlefilter (1x): 416912



**WHU 629 EX/M**  
UNTERBAUHAUBE  
Essential Line

UVP  
€ 139,00



- Material Gehäuse/Kamin: Edelstahl
- Farbe: Edelstahl

#### LEISTUNG

- 3 Leistungsstufen
- Max. Luftleistung im Abluftbetrieb: **249 m³/h**
- Max. Luftleistung im Umluftbetrieb: **115 m³/h**
- Durchmesser des Abluftrohrs: **12 cm**

#### STEUERUNG

- Mechanische Steuerung
- Drucktasten

#### EIGENSCHAFTEN

- Ab- oder Umluftbetrieb möglich
- Beleuchtungsart: LED
- On/Off Licht
- Anzahl der Beleuchtung: 1
- Gesamtleistung der Beleuchtung: 4 W

#### AUSSTATTUNG

- Filtermaterial: Metall-Fettfilter
- Fettfilter waschbar
- Anzahl der Motoren: 1

#### TECHNISCHE DATEN

- Max. Geräuschpegel: **67 dB(A)**
- Gerätemaß (Breite x Tiefe): **59,6 x 46,8 cm**
- Höhe: **125 mm**
- Artikel-Nr.: **733077**

- Aktivkohlefilter (1x): 784407



**WHU 629 ES/S**  
UNTERBAUHAUBE  
Essential Line

UVP  
€ 99,00



- Material Gehäuse/Kamin: Edelstahl lackiert
- Farbe: Silber

#### LEISTUNG

- 3 Leistungsstufen
- Max. Luftleistung im Abluftbetrieb: **200 m³/h**
- Max. Luftleistung im Umluftbetrieb: **115 m³/h**
- Durchmesser des Abluftrohrs: **12 cm**

#### STEUERUNG

- Mechanische Steuerung
- Drucktasten

#### EIGENSCHAFTEN

- Ab- oder Umluftbetrieb möglich
- Beleuchtungsart: LED
- On/Off Licht
- Anzahl der Beleuchtung: 1
- Gesamtleistung der Beleuchtung: 4 W

#### AUSSTATTUNG

- Filtermaterial: Acryl-Fettfilter
- Fettfilter waschbar
- Anzahl der Motoren: 1
- Durchmesser Abluftstutzen: 125 mm

#### TECHNISCHE DATEN

- Max. Geräuschpegel: **64 dB(A)**
- Gerätemaß (Breite x Tiefe): **59,6 x 46,8 cm**
- Höhe: **125 mm**
- Artikel-Nr.: **733041**

- Aktivkohlefilter (1x): 784407



**WHU 629 EW/S**  
UNTERBAUHAUBE  
Essential Line

UVP  
€ 89,00



- Material Gehäuse/Kamin: Edelstahl lackiert
- Farbe: Weiß

#### LEISTUNG

- 3 Leistungsstufen
- Max. Luftleistung im Abluftbetrieb: **200 m³/h**
- Max. Luftleistung im Umluftbetrieb: **115 m³/h**
- Durchmesser des Abluftrohrs: **12 cm**

#### STEUERUNG

- Mechanische Steuerung
- Drucktasten

#### EIGENSCHAFTEN

- Ab- oder Umluftbetrieb möglich
- Beleuchtungsart: LED
- On/Off Licht
- Anzahl der Beleuchtung: 1
- Gesamtleistung der Beleuchtung: 4 W

#### AUSSTATTUNG

- Filtermaterial: Acryl-Fettfilter
- Fettfilter waschbar
- Anzahl der Motoren: 1
- Durchmesser Abluftstutzen: 125 mm

#### TECHNISCHE DATEN

- Max. Geräuschpegel: **64 dB(A)**
- Gerätemaß (Breite x Tiefe): **59,6 x 46,8 cm**
- Höhe: **125 mm**
- Artikel-Nr.: **733030**

- Aktivkohlefilter (1x): 784407

Technische Daten		WHI 649 EXBG	WHT 623 E5X	WHC 629 E4X	TH 64 E3BG
Energieeffizienzklasse <sup>1,2)</sup>		B	B	B	C
Energieverbrauch (kWh/Jahr) <sup>2)</sup>		59,2	69,3	38,2	49
Fluiddynamische Effizienzklasse <sup>1,2)</sup>		B	C	C	E
Beleuchtungseffizienzklasse <sup>1,2)</sup>		A	A	A	A
Klasse für den Fettabscheidegrad <sup>1,2)</sup>		C	B	B	B
Luftstrom bei min. / max. Geschwindigkeit	m³/h	367/608	245/550	242/450	150/350
min. / max. Schalleistungspegel (dB(A) re 1 pW) <sup>2)</sup>	dB	53/63	52/68	56/65	50/67
Max. Abluftleistung nach DIN/EN 61591	m³/h	608	550	450	350
Max. Umluftleistung nach DIN/EN 61591	m³/h	374	413	305	180
Aktivkohlefilter		735631	698059	861288	H10883187

Technische Daten		TH 60 E3X	BHP 613 E7X	BHI 611 ES	WHU 629 EX/M	WHU 629 ES/S / EW/S
Energieeffizienzklasse <sup>1,2)</sup>		C	C	D	C	B
Energieverbrauch (kWh/Jahr) <sup>2)</sup>		48,4	55,3	70,7	38,5	29,1
Fluiddynamische Effizienzklasse <sup>1,2)</sup>		E	C	E	E	E
Beleuchtungseffizienzklasse <sup>1,2)</sup>		A	A	C	B	B
Klasse für den Fettabscheidegrad <sup>1,2)</sup>		B	A	D	D	C
Luftstrom bei min. / max. Geschwindigkeit	m³/h	150/350	220/433	290/370	126/249	108/200
min. / max. Schalleistungspegel (dB(A) re 1 pW) <sup>2)</sup>	dB	50/67	45/71	62/67	60/67	46/64
Max. Abluftleistung nach DIN/EN 61591	m³/h	350	433	370	249	200
Max. Umluftleistung nach DIN/EN 61591	m³/h	180	370	140	99	60
Aktivkohlefilter		H10883187	530408	416912	784407	784407

**Erläuterungen:**

<sup>1)</sup> A = höchste Effizienz bis G = geringste Effizienz

<sup>2)</sup> Werte ermittelt gemäß VERORDNUNG (EU) Nr. 65/2014

Aktivkohlefilter/ Umluftset	Artikelnummer	Benötigte Stück	Dunstabzugshaube	UVP
AH201 (Umluftset)	735631	1	WHI 649 EXBG	29
Kohlefilter	808996	1	WHI 649 EXBG	29
AH182 (Umluftset)	683038	1	WHT 923 E5X/ WHT 623 E5X	89
H10883187	H10883187	1	TH 64 E3BG/ TH 60 E3X	9,90
AH186	530408	1	BHP 613 E7X	29
AH136	416912	1	BHI 611 ES	39
AH218	784407	1	WHU629EX/M / WHU 629 ES/S / WHU629 EW/S	9,90
Kohlefilter	861288	2	WHC629E4X	39



**gorenje**



**UEFA**  
**EURO2024**  
GERMANY

OFFICIAL PARTNER



# DIE MEISTERKOCH ZU HAUSE' MOMENTE

Perfektes Kochen und Backen ist wirklich einfacher als je zuvor. Genießen Sie innovative, einfach zu bedienende, effektive und energieeffiziente Kochgeräte, die auf Ihre Bedürfnisse zugeschnitten sind.





# DER MITTELPUNKT JEDER KÜCHE

MODERNE STANDHERDE

Stellen Sie sich vor, das Kochen wird zu einer stressfreien, unterhaltsamen Aktivität. Mit den neuen Kochgeräten, die vollständig auf Sie und Ihre Vorlieben abgestimmt sind, ist dies möglich. Durch die Möglichkeit, gleichzeitig zu kochen und zu backen, sparen Sie nicht nur Zeit und Platz, sondern können auch kreativ werden, indem Sie innovative Technologien nutzen, die Sie mit intelligenten Funktionen und Features inspirieren und Ihnen bei der Zubereitung gesunder, schmackhafter Mahlzeiten für Ihre Familie und Freunde helfen. Ganz wie ein Meisterkoch!

*Ob kunsprig oder zart, immer perfekt.*

# FÜR DEN GESUNDEN GENUSS



## AirFry

Jetzt können Sie die Knusprigkeit und den Geschmack von gebratenem Essen ohne die zusätzlichen Kalorien genießen. Bei dieser Methode des extrem intensiven Backens mit Heißluft wird für eine perfekt knusprige, goldene Kruste kein Fett benötigt. In Kombination mit speziell gelochtem Backblech (je nach Modell) werden noch noch bessere Backergebnisse erzielt.

Geeignet für kleine Fleischstücke, Fisch, Gemüse und vorbereitete Tiefkühlprodukte wie Pommes frites und Chicken Nuggets.



## Pizza-Funktion

### Die beste Pizza weit und breit

Dieses Programm wurde mit einer maximalen Backtemperatur von bis zu 300 °C speziell für die Zubereitung von Pizza, Focaccia, Fladenbrot und ähnlichen Köstlichkeiten entwickelt.

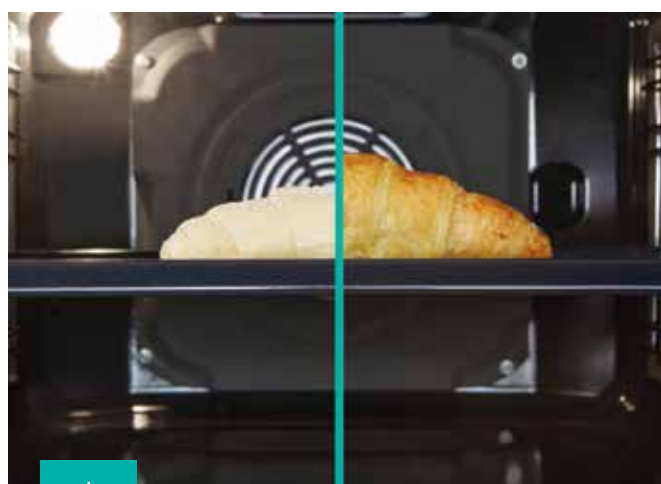

## FrozenBake

### Die schnellste Art, gefrorene Köstlichkeiten zu backen

Dieses effiziente Backprogramm eignet sich optimal für alle Tiefkühlprodukte und Fertiggerichte.

INSPIRIERT VON  
TRADITIONELLEN  
HOLZÖFEN



HomeMade Backofenform

## Jedes Mal gleichmäßig backen

Gorenje-Öfen sind bekannt für ihre innovative, abgerundete Backofenform, die seit vielen Jahren eine Besonderheit darstellt. Die HomeMade-Backofenform wurde von traditionellen Holzöfen inspiriert und sorgt für eine bessere Luftzirkulation. Jetzt wurde die HomeMade-Backofenform komplett überarbeitet. Das neue Design der Heizelemente und die besser verteilten Lüftungsöffnungen haben den Luftstrom noch einmal deutlich perfektioniert. Dies hält die Temperatur im gesamten Ofenraum stabil. So werden deine Gerichte gleichmäßig zubereitet und verbrennen nicht auf einer Seite, während sie auf der anderen noch nicht gar sind.



BigSpace

## Mehr Platz für mehr Flexibilität beim Kochen

Das größere Innenraum-Volumen (bis zu 74 Liter) ermöglicht die gleichzeitige Zubereitung größerer Mengen an Speisen. Der optimierte Luftstrom kann im Innenraum völlig ungehindert zirkulieren. Dank des riesigen Fassungsvermögens kann selbst ein großer Truthahn darin zubereitet werden.



GLEICH-  
MÄSSIGES  
BACKEN



SuperSize

## Für XXL-Rezepte gut gerüstet

Gorenje Standherde bieten ein großzügiges Innenraumvolumen und sind mit extragroßen Backblechen ausgestattet. Innovative Lösungen sorgen für einen optimierten Energieverbrauch und gleichmäßiges Garen der Speisen, ganz gleich, wie viele es sind. Der Backofen-Innenraum wird über die gesamte Breite genutzt, und ein ausgeklügeltes Luftstromsystem stellt sicher, dass die Speisen auf allen Ebenen gleichmäßig gegart werden.



DYNAMISCHE  
LUFTBEWEGUNG



MultiAir-Technologie

## Von allen Seiten perfekt

Die MultiAir-Technologie garantiert die optimale Zirkulation der heißen Luft im Backofen. Intelligent an der Rückwand platzierte Belüftungsöffnungen und die einzigartige ovale Backofenform lassen die Luft im Backofen gleichmäßig zirkulieren. Das Gebläse verteilt die warme Luft gleichmäßig im gesamten Backofen, wodurch die Speisen von allen Seiten perfekt gebacken werden. Die dynamische Luftbewegung sorgt auch dafür, dass auf mehreren Ebenen gleichzeitig Gerichte zubereitet werden können, ohne dass sich Gerüche und Aromen miteinander vermischen.



### ExtraSteam

## Die einfachere Art Brot zu backen

Das ExtraSteam-Programm sorgt für die optimale Dampfungwicklung, wodurch die ideale Luftfeuchtigkeit im Backofen entsteht und Sie immer perfekte Backergebnisse erhalten. Einfach etwas Wasser in ein Backblech gießen, das ExtraSteam-Programm auswählen und die Zeit mit Ihren Liebsten genießen. Ihr Backofen erledigt den Rest.

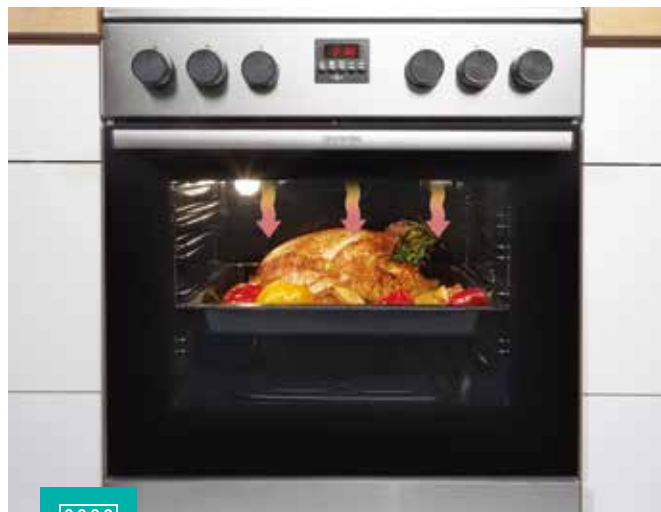

### Grillen bei geschlossener Tür

## Lassen Sie die Wärme da, wo sie hingehört

Die innovative Spezialkonstruktion des Abzugs in den neuen Gorenje Standherden bietet Ihnen alle Vorzüge des Grillens bei geschlossener Tür. Eine schnellere, sicherere und effizientere Art, Lebensmittel perfekt zu grillen, während Bedienknebel und Herdumgebung schön kühl bleiben.



### PerfectGrill

## Doppeltes Heizelement für gleichmäßig knuspriges Grillgut

Die besten Backergebnisse werden mit einer Kombination von größeren und kleineren Heizelementen erzielt, wobei das kleine in dem größeren angeordnet ist. Die intelligente Anordnung der führt zu einer optimalen Wärmeverteilung und sorgt jederzeit für ultimative Backergebnisse, so dass Gegrilltes außen knusprig und innen zart ist. Entweder kann das innere oder das äußere Heizelement oder beide gleichzeitig eingesetzt werden.



### FastPreheat

## Schnelles Vorheizen

Die schnelle Vorheizfunktion bringt den Backofen in nur 6 Minuten auf eine Temperatur von bis zu 200°C und ermöglicht so eine Zeitersparnis von bis zu 30%. Diese Funktion ist besonders nützlich für Gerichte, bei denen der Backofen vorgeheizt sein muss. Wenn die richtige Temperatur erreicht ist, werden Sie durch ein optisches und ein akustisches Signal darüber informiert.



### MultiLevel Baking

## Gleichzeitig viele Speisen zubereiten

Die Kombination von MultiAir-Technologie und HomeMade ermöglicht die gleichzeitige Zubereitung von Speisen auf bis zu 4 Ebenen gleichzeitig. Die gute Nachricht: Aromen und Gerüche vermischen sich nicht. Eine intelligente Luftverteilung sorgt dafür, dass das Backgut auf allen Ebenen gleichmäßig gebacken wird.



### OpenView

## Alles perfekt im Blick

Die Beleuchtung sorgt für eine helle und gleichmäßige Ausleuchtung auf allen Ebenen. Zusammen mit der Vollglas-Backofentüre, die einen guten Einblick gewährt, schafft sie so einen hervorragenden Überblick über den Backvorgang.



### Auftaufunktion

## Gleichmäßiges Auftauen

Damit Lebensmittel auch nach dem Auftauen in einem einwandfreien Zustand bleiben, ist es sehr wichtig, dass sie schnell aufgetaut werden und die Wärme den Kern gleichmäßig und gleichzeitig durchdringt. Die Auftaufunktion ermöglicht sicheres und schnelles Auftauen.



### DirectTouch

## Perfekte Ergebnisse durch Steuerung mit nur einem Finger

Einfache Steuerung des Back- und Kochvorgangs durch Berühren eines Bedienfelds. Große und verständliche Symbole verleihen dieser innovativen Technologie durch ihre Übersichtlichkeit und ihre einfache Handhabung neue Qualität.



### Teleskopauszüge

## Leichtgängig und sicher

Die leicht laufenden Teleskopauszüge garantieren eine perfekte Übersicht über den Garprozess auf allen Ebenen. Ideal für das sichere Hantieren des Kochgeschirrs und die einfache Reinigung der Ebenen. Abhängig von Modell sind Gorenje Standherde mit 2-fach Vollteleskopauszügen ausgestattet.



### Extra tiefes Backblech

## Tief genug für jeden Appetit

Die höheren Seitenwände des extratiefen Backblechs verhindern, dass Fett umherspritzt und an den Wänden des Backofen-Innenraums verbrennt. Es ist ideal geeignet für die Zubereitung von Gerichten wie Lasagne und gebratenem Fleisch.



### XXL-Geschirrwagen

## Alles ordentlich bei der Hand

Ein besonders großer und tiefer Geschirrwagen (verfügbar bei ausgewählten Topmodellen) zur Unterbringung von größerem Kochgeschirr und Küchenutensilien. Mit dieser bequemen und geräumigen Aufbewahrungslösung haben Sie alles, was Sie brauchen, gleich bei der Hand.



### GentleClose

## Ein leichtes Antippen genügt

Mit nur einem sanften Fingertipp schließt sich die Tür sanft und leise von selbst.



### DC+ Kühlsystem

## Abkühlung der heißen Backofenluft

Ein ausgeklügeltes Strömungskonzept sorgt für eine Abkühlung der heißen Backofenluft und für unbedenkliche Temperaturen rund um den Backofen. Die integrierte Nachlaufautomatik (verfügbar bei ausgewählten Topmodellen) aktiviert die Backofenkühlung so lange, bis eine Temperatur der Außenwände von 60°C erreicht ist.



### CoolDoor

## Anfassen erlaubt

Dank der innovativen Spezialverglasung der Türe bleibt die Hitze im Backofen-Innenraum. Damit wird der gleichzeitig der Energieverbrauch optimiert und die niedrige Außentemperatur der Türe schützt Sie und Ihre Kinder vor Verbrennungen.





### Abnehmbare Glastür

## Leichter Zugang, einfache Reinigung

Die Glasscheiben der Tür lassen sich problemlos entfernen, was eine einfachere Reinigung und somit immer eine hervorragende Sicht in den Ofen ermöglicht.



### Supreme-Beschichtung

## Ultra schmutzabweisend, ultraglatte Oberfläche

Art und Qualität der Emaillebeschichtung im Backofen spielen für seine Funktion eine sehr wichtige Rolle. SupremeAnthrazit Emaille ist ein äußerst widerstandsfähiges und stabiles Material, das extremer Hitze standhalten kann. Ganz ohne Mikroporen schützt es alle Flächen im Backraum und die Backbleche gegen extreme Temperaturen. Die Beschichtung unterstützt die Wärmereflektion und gewährleistet zusätzliche Isolation. Der Backofen bleibt immer steril und sicher.

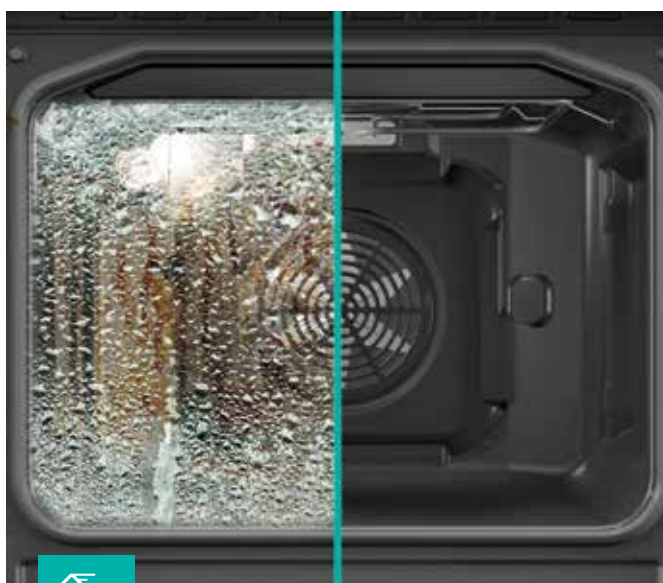

### AquaClean

## Einfache und schnelle Reinigung

Durch die hochwertige Emaillebeschichtung ist die AquaClean-Funktion nun noch benutzerfreundlicher und die Reinigung des Backofens noch effizienter. Alles was Sie tun müssen, ist nach dem Backen einen halben Liter Wasser auf das Backblech zu gießen und die AquaClean Funktion zu aktivieren. In nur 30 Minuten ist das Ergebnis auf der gesamten Oberfläche und auf den Backblechen sichtbar. Spritzer und Fett sind aufgeweicht und können leicht weggewischt werden.

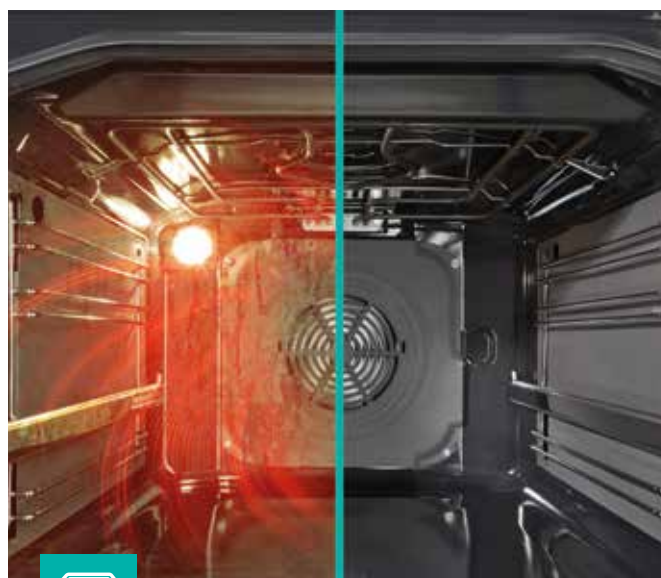

### CataClean

## Eine Oberfläche, die kein Fett duldet

Die katalytische Reinigung erleichtert die Backofenpflege ungemein. Sobald der Backofen während des Backvorgangs eine Temperatur von 85°C erreicht, werden fetthaltige Rückstände und Verunreinigungen von den katalytischen Rückwänden absorbiert.

# UNTERSCHIEDLICHE KOCHZONEN FÜR BESTE KOCHERGEBNISSE

## HiLight-Kochfelder

Mit Gorenje HiLight-Kochfelder lassen sich optimale Kochergebnisse erzielen. Die effizienten und präzise steuerbaren HiLight-Kochfelder verfügen über zahlreiche bedienerfreundliche Funktionen. Zweikreis-Kochzonen und Bräterzonen passen sich Ihrem Bedarf bestens an. Optionale Funktionen wie Timer und SmartControl verschaffen die perfekte Kontrolle über den Kochvorgang und bringen maximale Sicherheit.



SoftMelt

### Eins, zwei, Schokolade

Die SoftMelt-Funktion schmilzt Schokolade oder Butter sanft bei einer konstanten Temperatur von 42 °C und schafft so perfekte Bedingungen zum Schmelzen, ohne zu brennen. Diese Funktion kann auch zum schonenden Auftauen verwendet werden.

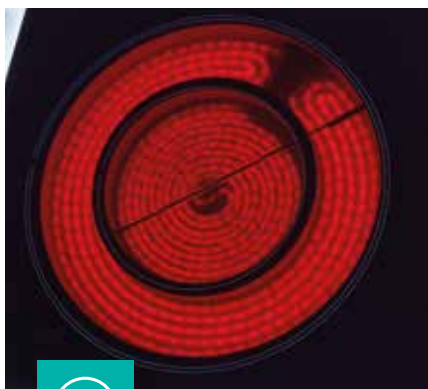

Zweikreis-  
Kochzone

### Erweiterung der Kochzone

Zusätzlich zu den konventionellen Kochzonen, verfügen einige Kochfelder auch über erweiterbare Kochzonen, welche sich an Pfannen und Töpfe verschiedener Größen anpassen.



FishZone

### Eine ovale Kochzone, perfekt für breitere Töpfe

HiLight-Kochfelder haben eine erweiterte Zone, die als FishZone bezeichnet wird. Beim Einschalten verwandelt sich die traditionelle runde Kochzone in eine größere und ovale Oberfläche, die besonders für breitere Töpfe geeignet ist.

# LEISTUNGSSTARKES KOCHEN, HOCHEFFIZIENTE BRENNER

## Gas-Kochfelder

Es kann so einfach sein, wie ein Chefkoch beste Kochresultate zu erzielen. Alles, was man dazu braucht, ist ein kreativer Funke – für alles andere sorgt ein Gorenje Standherd mit Gaskochfeld. Mit großzügigen Kochflächen und kraftvollen Brennern steht er Ihnen bei Ihren anspruchsvollsten Kochunternehmungen zur Seite. Lassen Sie sich inspirieren und überraschen Sie Ihre Lieben mit perfekten hausgemachten Speisen.



### Ein-Hand-Zündung

#### Einfach und bequem

Die Einhand-Brennerzündung bringt Ihnen zusätzlichen Komfort durch eine einfache Steuerung. Um den Gasbrenner zu aktivieren, drücken Sie einfach den Knopf nach unten und drehen Sie ihn mit einer Hand auf die gewünschte Stufe, während Ihre andere Hand frei ist. Schnell, einfach und effizient.



**GEIT 6C60 XPG**  
STAND ELEKTROHERD MIT  
INDUKTIONSGLASKERAMIKMULDE  
Advanced Line

NEU

UVP  
€ 979,00

A Energieeffizienzklasse



- Farbe: Edelstahl
- Material Bedienfeld: Edelstahl
- Türmaterial: Glastür

**EIGENSCHAFTEN BACKOFEN**

- Multifunktions-Backofen - 71 L
- SuperSize Innenraum
- GentleClose Türeinzug
- Größe des größten Backblechs: 1316 cm<sup>2</sup>
- HomeMADE Backofenform
- Backofenbeleuchtung
- Backen auf allen Ebenen
- MultiAir-Technologie
- AirFry
- FrozenBake
- Pizzafunktion
- BridgeZone

**STEUERUNG**

- TouchControl-Sensorbedienung
- IconLED

**HIGHLIGHT- KOCHFELD**

- 4 Induktionskochzonen
- Links vorne: Ø 18 cm, 1,5/2 kW
- Rechts vorne: Ø 14,5 cm, 1,2/1,6 kW
- Links hinten: Ø 18 cm, 1,5/2 kW
- Rechts hinten: Ø 21 cm, 1,5/2 kW

**BEHEIZUNGSARTEN****SERIENZUBEHÖR**

- 1 Backblech // 1 Fettpfanne
- 1 Grillrost // 1fach Teleskopauszüge

**SICHERHEIT**

- Bedienteil mit integrierter Restwärmanzeige
- Kindersicherung
- C (Compact Door), 2fach verglast

**EINFACHE REINIGUNG**

- AquaClean
- Supreme-Beschichtung
- Aushängbare Glas-Backofentür
- Anti-Fingerprint Beschichtung

**TECHNISCHE DATEN**

- Anschlusswert: **10500 W**
- Energieverbrauch: **0,81 kWh** (Ventilator)
- **0,94 kWh** (Konventionell)
- Gerätemaß (HxBxT): **85 x 60 x 60 cm**
- Artikel-Nr.: **741273**



**GECS 5C70 XPA**  
STAND ELEKTROHERD MIT  
GLASKERAMIK-KOCHFELD  
Advanced Line

UVP  
€ 819,00

A Energieeffizienzklasse



- Farbe: Edelstahl
- Material Bedienfeld: Edelstahl
- Türmaterial: Glastür

**EIGENSCHAFTEN BACKOFEN**

- Multifunktions-Backofen - 70 L
- GentleClose Türeinzug
- Größe des größten Backblechs: 1260 cm<sup>2</sup>
- HomeMADE Backofenform
- ExtraSteam
- AirFry
- FrozenBake
- Pizzafunktion

**STEUERUNG**

- Versenkbare Knebel
- IconLED

**HIGHLIGHT- KOCHFELD**

- 4 HiLight-Kochzonen
- Links vorne: Ø 18/12 cm, 0,7/1,7 kW
- Rechts vorne: Ø 14,5 cm, 1,2 kW
- Links hinten: Ø 14,5 cm, 1,2 kW
- Rechts hinten: Ø 14x25 cm, 1,1/2 kW

**BEHEIZUNGSARTEN****SERIENZUBEHÖR**

- 1 Backblech // 1 Fettpfanne
- 1 Grillrost // 2-fach Teleskopauszüge
- Ventilator-Abdeckung, katalytisch beschichtet

**SICHERHEIT**

- Bedienteil mit integrierter Restwärmanzeige
- Dynamisches Kühlgebläse (DC)
- CD (Cool Door), 3fach verglast

**EINFACHE REINIGUNG**

- AquaClean
- Supreme Anthrazit Beschichtung

**TECHNISCHE DATEN**

- Anschlusswert: **9400 W**
- Energieverbrauch: **0,8 kWh** (Ventilator)
- **1,03 kWh** (Konventionell)
- Gerätemaß (HxBxT): **85 x 50 x 59,4 cm**
- Artikel-Nr.: **740738**



**GECS 6C70 WPA**  
STAND ELEKTROHERD MIT  
GLASKERAMIK-KOCHFELD  
Advanced Line

UVP  
€ 809,00

A Energieeffizienzklasse



- Farbe: Weiß
- Material Bedienfeld: Stahl lackiert
- Türmaterial: Glastür

**EIGENSCHAFTEN BACKOFEN**

- Multifunktions-Backofen - 71 L
- SuperSize Innenraum
- GentleClose Türeinzug
- Größe des größten Backblechs: 1316 cm<sup>2</sup>
- HomeMADE Backofenform
- ExtraSteam
- AirFry
- FrozenBake
- Pizzafunktion

**STEUERUNG**

- Versenkbare Knebel
- IconLED

**HIGHLIGHT- KOCHFELD**

- 4 HiLight-Kochzonen
- Links vorne: Ø 21/12 cm, 2,2 kW
- Rechts vorne: Ø 14,5 cm, 1,2 kW
- Links hinten: Ø 14,5 cm, 1,2 kW
- Rechts hinten: Ø 26,5x17 cm, 2,4 kW

**BEHEIZUNGSARTEN****SERIENZUBEHÖR**

- 1 Backblech // 1 Fettpfanne
- 1 Grillrost // 2-fach Teleskopauszüge

**SICHERHEIT**

- Bedienteil mit integrierter Restwärmanzeige
- Dynamisches Kühlgebläse (DC)
- C (Compact Door), 2fach verglast

**EINFACHE REINIGUNG**

- AquaClean
- Supreme-Beschichtung
- Aushängbare Glas-Backofentür

**TECHNISCHE DATEN**

- Anschlusswert: **10300 W**
- Energieverbrauch: **0,71 kWh** (Ventilator)
- **0,8 kWh** (Konventionell)
- Gerätemaß (HxBxT): **85 x 60 x 60 cm**
- Artikel-Nr.: **740963**



**GECS 5C60 WPA**  
ELEKTROHERD MIT GLASKERAMIK-  
KOCHFELD  
Advanced Line

UVP  
€ 649,00

A Energieeffizienzklasse



- Farbe: Weiß
- Material Bedienfeld: Stahl lackiert
- Türmaterial: Glastür

**EIGENSCHAFTEN BACKOFEN**

- Multifunktionsbackofen - 70 L
- Größe des größten Backblechs: 1260 cm<sup>2</sup>
- HomeMADE Backofenform
- GentleClose
- ExtraSteam
- AirFry
- FrozenBake
- Pizzafunktion

**STEUERUNG**

- Versenkbare Knebel
- IconLED

**KOCHFELD**

- 4 HiLight-Kochzonen
- Links vorne: Ø 18/12 cm, 0,7/1,7 kW
- Rechts vorne: Ø 14,5 cm, 1,2 kW
- Links hinten: Ø 14,5 cm, 1,2 kW
- Rechts hinten: Ø 14x25 cm, 1,1/2 kW

**BEHEIZUNGSARTEN****SERIENZUBEHÖR**

- 1 Fettpfanne
- 1 Backblech
- 1 Grillrost
- 2-fach Teleskopauszüge
- Ventilator-Abdeckung

**SICHERHEIT**

- Bedienteil mit integrierter Restwärmanzeige
- CD (Cool Door), 3fach verglast

**EINFACHE REINIGUNG**

- AquaClean
- Supreme-Beschichtung

**TECHNISCHE DATEN**

- Anschlusswert: **9400 W**
- Energieverbrauch: **0,8 kWh** (Ventilator)
- Gerätemaß (HxBxT): **85 x 50 x 59,4 cm**
- Artikel-Nr.: **740538**



**GE 5A21 WG**  
ELEKTROHERD MIT GLASKERAMIK-  
KOCHFELD  
Essential Line

UVP  
€ 579,00



- Farbe: Weiß
- Material Bedienfeld: Stahl lackiert
- Türmaterial: Glastür

#### EIGENSCHAFTEN BACKOFEN

- Konventionell-Backofen - 74 L
- Größe des größten Backblechs: 1260 cm<sup>2</sup>
- HomeMADE Backofenform
- PerfectGrill
- Pizzafunktion

#### STEUERUNG

- Aufgesetzte Knebel

#### KOCHFELD

- 4 HiLight-Kochzonen
- Links vorne: Ø 18 cm, 1,7 kW,
- Rechts vorne: Ø 14,5 cm, 1,2 kW,
- Links hinten: Ø 14,5 cm, 1,2 kW,
- Rechts hinten: Ø 18 cm, 1,7 kW

#### BEHEIZUNGSARTEN



#### SERIENZUBEHÖR

- 1 Fettpfanne
- 1 Grillrost
- 1fach Teleskopauszüge

#### SICHERHEIT

- C (Compact Door), 2fach verglast
- Bedienteil mit integrierter Restwärmanzeige

#### EINFACHE REINIGUNG

- AquaClean
- Supreme-Beschichtung

#### TECHNISCHE DATEN

- Anschlusswert: **8600 W**
- Energieverbrauch: **0,82 kWh** (Konventionell)
- Gerätemaß (HxBxT): **85 x 50 x 59,4 cm**
- Artikel-Nr.: **740524**



**GE 5A22 WH**  
STAND ELEKTROHERD  
Essential Line

UVP  
€ 529,00



- Farbe: Weiß
- Material Bedienfeld: Stahl lackiert
- Türmaterial: Glastür
- Material - Deckel: Glas

#### EIGENSCHAFTEN BACKOFEN

- Konventionell-Backofen - 74 L
- Größe des größten Backblechs: 1260 cm<sup>2</sup>
- HomeMADE Backofenform
- PerfectGrill
- Pizzafunktion

#### STEUERUNG

- Aufgesetzte Knebel

#### KOCHFELD

- 1 Blitzkochplatte + 3 Normalkochplatten
- Links vorne: Ø 18 cm, 2 kW,
- Rechts vorne: Ø 14,5 cm, 1 kW,
- Links hinten: Ø 14,5 cm, 1 kW,
- Rechts hinten: Ø 18 cm, 1,5 kW

#### BEHEIZUNGSARTEN



#### SERIENZUBEHÖR

- 1 Fettpfanne
- 1 Grillrost
- Seitliche Einhängegitter

#### SICHERHEIT

- C (Compact Door), 2fach verglast

#### EINFACHE REINIGUNG

- AquaClean
- Supreme-Beschichtung

#### TECHNISCHE DATEN

- Anschlusswert: **8300 W**
- Energieverbrauch: **0,82 kWh** (Konventionell)
- Gerätemaß (HxBxT): **85 x 50 x 59,4 cm**
- Artikel-Nr.: **740488**



**GG 5A11 WH**  
STAND GASHERD  
Essential Line

UVP  
€ 519,00



- Farbe: Weiß
- Material Bedienfeld: Stahl lackiert
- Türmaterial: Glastür
- Material - Deckel: Glas

#### EIGENSCHAFTEN BACKOFEN

- Gas-Backofen - 70 L
- Größe des größten Backblechs: 1260 cm<sup>2</sup>
- HomeMADE Backofenform
- Thermostat

#### STEUERUNG

- Aufgesetzte Knebel
- Zweihand-Zündvorrichtung für Kochfeld und Backofen

#### GAS-KOCHFELD

- Anzahl der Brennerrahmen: 2
- 4 Brennstellen
- Links vorne: Ø 5,4 cm, 1 kW
- Rechts vorne: Ø 9,9 cm, 3 kW
- Links hinten: Ø 7,4 cm, 1,9 kW
- Rechts hinten: Ø 7,4 cm, 1,9 kW
- Topfträger emailliert

#### BEHEIZUNGSARTEN



#### SERIENZUBEHÖR

- 1 Backblech
- 1 Grillrost
- Seitliche Einhängegitter

#### SICHERHEIT

- Thermoelektrische Sicherung
- C (Compact Door), 2fach verglast
- Gassteuerung

#### EINFACHE REINIGUNG

- Supreme Anthrazit Beschichtung

#### TECHNISCHE DATEN

- Energieverbrauch Gasherde: **5,8 MJ**
- Energieverbrauch: **1,61 kWh** (Konventionell)
- Gerätemaß (HxBxT): **85 x 50 x 59,4 cm**
- Artikel-Nr.: **740739**





**MO 23 A3BH**  
STAND-MIKROWELLE  
Advanced Line

UVP  
€ 199,00



**MO 20 A3WH**  
STAND-MIKROWELLE  
Advanced Line

UVP  
€ 159,00



- Farbe: Schwarz
- Front: Kunststoff
- Glastür
- Garraum lackiert
- Türanschlag links

#### EIGENSCHAFTEN

- Garraum: **23 Liter**
- Mikrowellenleistung: **800 W**
- Standard Technologie (HVT)
- Art des Mikrowellenverteilung: Drehteller
- AUTO-Menü
- Anzahl Automatik-Programme: 11
- Auftauen nach Zeit und Gewicht
- SmartDisplay Funktion
- Voreingestellten Start
- Multi Level Kochen
- Zeitanzeige - vorhanden

#### STEUERUNG

- Elektronische Steuerung
- Bedienknebel, Tasten
- LED Display
- Touch Control Bedienung
- Abschaltbares Display
- Tonsignal: Off Option
- Zeiteinstellung: 60 min

#### BEHEIZUNGSARTEN



- Mikrowelle

#### SICHERHEIT

- Kindersicherung
- Türsicherungsbolzen

#### AUSSTATTUNG

- Glasplatte

#### REINIGUNG

- AquaClean Funktion

#### TECHNISCHE DATEN

- Anschlusswert: **1280 W**
- Gerätemaß (HxBxT): **29 x 49,8 x 37,1 cm**
- Artikel-Nr.: **740295**



- Farbe: Weiß
- Front: Kunststoff
- Glastür
- Garraum lackiert
- Türanschlag: Türanschlag links

#### EIGENSCHAFTEN

- Garraum: **20 Liter**
- Mikrowellenleistung: **800 W**
- Technologie Mikrowelle: Standard Technologie (HVT)
- Art des Mikrowellenverteilung: Drehteller
- AUTO-Menü
- Anzahl Automatik-Programme: 11
- Auftauen nach Zeit und Gewicht
- Voreingestellten Start
- Multi Level Kochen
- Zeitanzeige - vorhanden

#### STEUERUNG

- Elektronische Steuerung
- LED Display
- Touch Control Bedienung
- logische Wahl
- Tonsignal: Off Option
- Zeiteinstellung: 95 min

#### BEHEIZUNGSARTEN



- Mikrowelle

#### SICHERHEIT

- Kindersicherung
- Türsicherungsbolzen

#### AUSSTATTUNG

- Glasplatte

#### REINIGUNG

- AquaClean Funktion

#### TECHNISCHE DATEN

- Anschlusswert: **1280 W**
- Gerätemaß (HxBxT): **26,1 x 45,5 x 35,3 cm**
- Artikel-Nr.: **740295**



**MO 20 A4BH**  
STAND-MIKROWELLE MIT GRILL  
Advanced Line

UVP  
€ 189,00



**MO20E2BH**  
STAND-MIKROWELLE MIT GRILL  
Essential Line

UVP  
€ 169,00

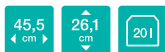

- Farbe: Schwarz
- Front: Kunststoff
- Glastür
- Garraum lackiert
- Türanschlag links

#### EIGENSCHAFTEN

- Garraum: **20 Liter**
- Mikrowellenleistung: **800 W**
- Maximale Grilleistung: **1000 W**
- Standard Technologie (HVT)
- Art des Mikrowellenverteilung: Drehteller
- AUTO-Menü
- Anzahl Automatik-Programme: 11
- Auftauen nach Zeit und Gewicht
- Voreingestellten Start
- Multi Level Kochen
- Zeitanzeige - vorhanden

#### STEUERUNG

- Elektronische Steuerung
- LED Display
- Touch Control Bedienung
- logische Wahl
- Tonsignal: Off Option
- Zeiteinstellung: 95 min

#### BEHEIZUNGSARTEN



- Mikrowelle / Grill

#### SICHERHEIT

- Kindersicherung
- Türsicherungsbolzen

#### AUSSTATTUNG

- Glasplatte
- Grillrost

#### REINIGUNG

- AquaClean Funktion

#### TECHNISCHE DATEN

- Anschlusswert: **1280 W**
- Gerätemaß (HxBxT): **26,1 x 45,5 x 35,3 cm**
- Artikel-Nr.: **740291**



- Farbe: Schwarz
- Front: Kunststoff
- Glastür
- Garraum lackiert
- Türanschlag links
- Türbedienung: Griff

#### EIGENSCHAFTEN

- Garraum: **20 Liter**
- Mikrowellenleistung: **800 W**
- Maximale Grilleistung: **1000 W**
- Standard Technologie (HVT)
- Art des Mikrowellenverteilung: Drehteller
- Auftaufunktion mit Zeiteinstellung

#### STEUERUNG

- manuelle Steuerung
- Tonsignal: Ohne Ausschalt-Funktion
- Zeiteinstellung: 35 min

#### BEHEIZUNGSARTEN



- Mikrowelle / Grill

#### SICHERHEIT

- Türsicherungsbolzen

#### AUSSTATTUNG

- Glasplatte

#### REINIGUNG

- AquaClean Funktion

#### TECHNISCHE DATEN

- Anschlusswert: **1100 W**
- Gerätemaß (HxBxT): **26,1 x 45,5 x 35,3 cm**
- Artikel-Nr.: **740249**





**gorenje**



**UEFA**  
**EURO2024**  
GERMANY

OFFICIAL PARTNER





# ICH ERWARTE MAKELLOSE SAUBERKEIT

Heben Sie die Hygiene auf die nächste Stufe mit modernen Geschirrspülern, die dank innovativer Funktionen dafür sorgen, dass Ihr Geschirr immer perfekt sauber und trocken ist. **Sie helfen Ihnen dabei, Ihre Familie sicher und gesund zu halten.**



# VON “SAUBER” ZU ULTRA SAUBER

## UltraClean GESCHIRRSPÜLER

Wenn es um die Frage der Reinigung von Geschirr geht, geht es nicht darum, wer oder was es tun wird, sondern vielmehr darum, wie es getan wird. Was sauber aussieht, ist nicht unbedingt sauber, da Augen Bakterien oder Viren nicht erkennen können. Gorenjes neue Generation von UltraClean-Geschirrspülern sorgt jedes Mal dafür, dass Ihre Familie völlig sauberes und perfekt trockenes Geschirr erhält. Im Inneren des eleganten Designs bieten sie Ihnen eine qualitativ hochwertige und hochhygienische Leistung mit erstaunlichen neuen Funktionen, die Ihren Alltag wirklich vereinfachen. Geräumige und flexible Innenräume, verstellbare Körbe oder Hochdruck-Wasserstrahlen, die Schmutz effektiv entfernen, tragen zusätzlich zur Qualität der neuen Gorenje-Geschirrspüler bei.

*Perfekt gereinigtes Geschirr, bereit für Ihr nächstes Mahl.*

# IMMER EIN PERFEKT SAUBERER GESCHIRRSPÜLER



## ExtraHygiene mit UV-Technologie

Echte antibakterielle Wirkung auch bei niedrigeren Programmtemperaturen (Beispiel Eco 55°C). Die UV-Lichtfunktion wird über eine neue UV-Option aktiviert, die sorgfältig im Hydrauliksystem platziert ist. Die UV-Funktion ist optional und kann bei allen Programmen verwendet werden. Mit Kombination aus Eco-, Auto-, Intensiv-, Tages-, Nacht- und Hygieneprogramm werden bis zu 99,9% der Bakterien und Viren aus dem Spülwasser entfernt.



## IonTech

### Keine schlechten Gerüche mehr bis Ihre Geschirrspüler voll beladen ist

Jeder kennt den schlechten Geruch, der von ein paar Tagen halb beladenem Geschirrspüler kommt, der einige Tage schon beladen ist. Die fortschrittliche IonTech-Technologie, die in Gorenje-Geschirrspülern eingebaut ist, arbeitet nach dem Prinzip des natürlichen Ionisierungsprozesses, der auf natürliche Weise Gerüche beseitigt und Ihren Geschirrspüler frisch hält, selbst wenn er voll mit schmutzigem Geschirr ist.

# VOLLKOMMEN TROCKENES GESCHIRR



## SmartUltra Dry

Nach dem Waschgang wird der Ventilator aktiviert und entfernt sämtlichen heißen Dampf aus der Wanne. Die Feuchtigkeit wird direkt in die Wanne zurückgeleitet. Die Geschirrspülmaschinentür öffnet sich automatisch nur leicht, um frische Luft einzulassen, was zu einem wirksamen Schutz für die Küchentheke gegen heißen Dampfauslass führt.

Außerdem gelangt frische Luft zu dem Geschirr, so dass die gewaschenen Gegenstände wie Plastikgeschirr vollkommen trocknen.



## TotalDry

### Perfekt trockenes Geschirr

Exzellente Möglichkeit des schnellen Trocknens bei niedrigem Energieverbrauch. Nach dem Spülvorgang öffnet sich die Gerätetür automatisch gerade so weit, dass der überschüssige Dampf entweichen kann. Dadurch gelangt Frischluft an das Geschirr, damit gespülte Gegenstände schnell und vollkommen trocknen.



## Status-LED-Licht

### Immer die Kontrolle

Die spezielle LED-Leuchte im unteren Teil der Geschirrspülertür zeigt ständig den aktuellen Stand des Spülprogramms an. So wissen Sie immer, ob der Geschirrspüler läuft oder der Spülgang vorbei ist.

# ALLES ÜBER IHRE SPÜLMASCHINE AUF KNOPFDRUCK



## ConnectLife

Vereinfachen Sie Ihr Leben und haben Sie alle Möglichkeiten, Ihren Geschirrspüler per App auf Ihrem Mobilgerät zu steuern und zu überprüfen. Fernsteuerung, mobile Benachrichtigungen und Ticketing sind Funktionen, mit denen Sie alle Spülvorgänge reibungsloser und schneller von überall aus verwalten können.



### Selbstreinigungsprogramm

## Immer ein perfekt sauberer Geschirrspüler

Eine saubere Geschirrspülwanne sorgt dafür, dass die Spüleistung immer Ihren Erwartungen entspricht. Lassen Sie das Selbstreinigungsprogramm einmal im Monat laufen und Sie müssen nie wieder Wanne, Sprüharme und Rohre von Hand reinigen.



LEISE  
EFFIZIENT  
LANGLEBIG



### Inverter PowerDrive

## Bemerkenswerte Leistung, hohe Effizienz

Der neue leistungsstarke bürstenlose Inverter PowerDrive-Motor mit Drehzahlregelung garantiert eine hohe Leistung bei deutlich geringerem Geräuschpegel, niedrigem Energieverbrauch und einer längeren Lebensdauer.

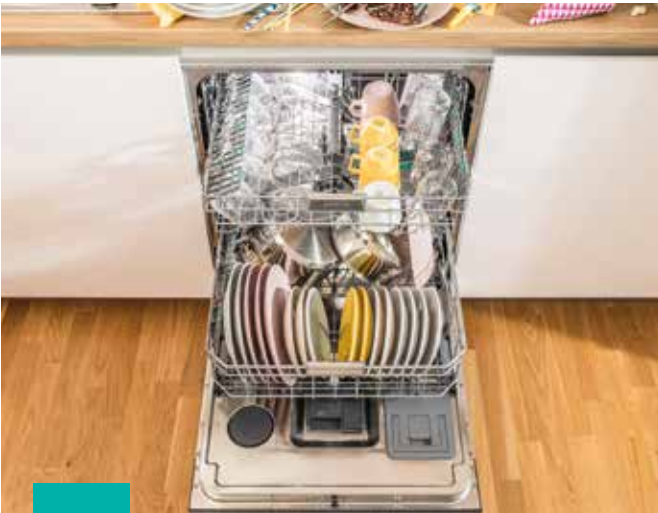

**AUTO**  
programmes

## AutoProgramme

### Perfekte Reinigung mit optimiertem Wasser- und Energieverbrauch

Manchmal genügt es, die Gläser leicht auszuspülen, manchmal ist Ihre Spülmaschine voll mit schwerem Geschirr mit Resten vom Sonntagsessen. Die fortschrittliche Sensortechnologie passt Ihr Spülprogramm immer an die perfekte Reinigung des Geschirrs mit optimiertem Wasser- und Energieverbrauch an.



## SchnellEffizient in 1h

### Effektiv schnell

Ein effektives und schnelles Programm für den täglichen Gebrauch bei Geschirr mit leicht getrockneten Resten. Dieses Programm arbeitet bei 65°C und ist in einer Stunde fertig.



**SAUBERE  
GLÄSER  
IM HAND-  
UMDREHEN**



## 15 min SpeedWash

### Schnelle Reinigung sodass Sie einen Gang runter schalten können

Stellen Sie sich vor, Sie schmeißen eine Dinnerparty und das Geschirr des Hauptgangs wird in der Zeit gereinigt, die zum Servieren des Desserts benötigt wird. Wenn Sie das einstündige Programm zusammen mit der SpeedWash-Funktion auswählen, spülen Gorenje-Geschirrspüler Ihr Geschirr in nur 15 Minuten. Perfekt für die Handhabung der Menge an Geschirr, die entsteht, wenn mehrere Gäste im Haus sind.



## Startverzögerung

### Sauberes Geschirr, niedrigere Stromrechnung

Programm, um den Geschirrspülprozess erst später zu starten wenn es am passendsten ist, beispielsweise wenn der Strom günstiger ist. Das Geschirr wird perfekt gewaschen, wenn Sie es brauchen.



**30 %  
BESSERE  
ERGEBNISSE**

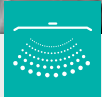

### Oberer Sprüharm

## Bis zu 30% bessere Reinigungs-ergebnisse

Der zusätzliche Sprüharm, der sich oben in der Spülmaschine befindet, sorgt für eine bessere Wasserabdeckung und durch die Spülung für bis zu 30% bessere Reinigungsergebnisse. Das gesamte Geschirr und Besteck werden immer perfekt gewaschen.



### Intensive Reinigungszone

## Die perfekte Lösung für hartnäckigste Flecken und stärkste Verschmutzungen

Die neuen Gorenje-Geschirrspülmodelle bieten die perfekte Lösung für hartnäckigste Flecken und stärkste Verschmutzungen: zwei leistungsstarke und hocheffiziente Düsen, die sich im hinteren Teil der Spülwanne befinden. Durch die Anwendung von Hochdruckwasser zielen Sie direkt auf die hartnäckigsten Flecken, perfekt, für die Reinigung von Töpfen, Pfannen und Backblechen.

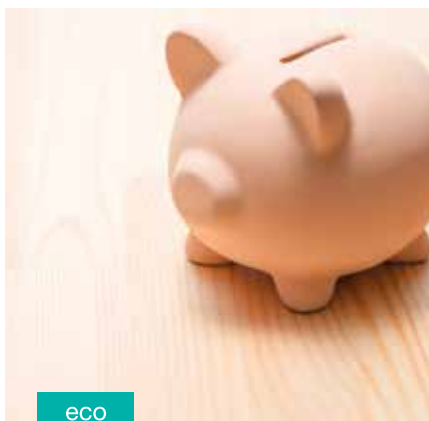

### EcoProgramm

## Energie sparen

Wenn Sie das ECO-Programm auswählen, verwendet Ihr Gerät niedrigere Wasch- und Spültemperaturen und minimiert den Wasserbedarf, Leistet dabei aber immer noch effektive Schmutzbeseitigung.

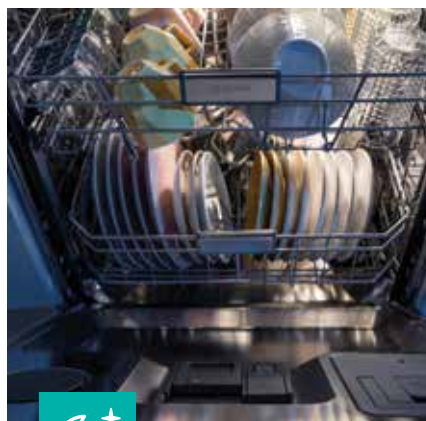

### Nachtprogramm

## Sehr leises Spülen in der Nacht

Mit dem Nachtprogramm ist der neue Gorenje Geschirrspüler 2 dB leiser als im Standardprogramm. Das Geschirr wird morgens sauber sein und Ihr Schlaf ungestört bleiben.



### SuperSilent

## Nicht lauter als ein Flüstern

Die besten Gorenje UltraClean Geschirrspüler arbeiten auf einem Geräuschlevel von einer geflüsterten Unterhaltung zwischen zwei Personen. Der geräuscharme Betrieb resultiert aus einer speziellen Schalldämpfung, effizienten Motoren, hochwertigen Materialien sowie innovativen Lösungen des Geschirrspülsystems.



16 Maßgedecke

## So flexibel wie Ihre Zeit sein wird

Gorenje UltraClean Geschirrspüler bieten genug Platz für all Ihre Bedürfnisse. Drei Körbe ermöglichen das gleichzeitige Spülen von bis zu 16 Maßgedecken. Der voll flexible Innenraum ermöglicht verschiedene Beladungsmöglichkeiten, die Verwendung ist einfach und Sie können wirklich die ultimative Party schmeißen!



UltraClean Besteckkorb

## Ultimative Flexibilität für Ihr Besteck

UltraClean Besteckkörbe bieten ultimative Flexibilität beim Waschen von Besteck. Abhängig von Ihren Bedürfnissen können Sie den gesamten Besteckkorb verwenden oder in zwei separate Teile teilen, die in verschiedenen Positionen im unteren Geschirrspülkorb platziert werden können. Auf diese Weise können Sie so viel Geschirr, Töpfe und Pfannen in den Geschirrspüler geben wie möglich.



MultiClack

## Abgestimmt auf jeden einzelnen Topf

Das wirklich einfache zweistufige Korbverstellungssystem ermöglicht es Ihnen, selbst die größten Töpfe und Teller unterzubringen. Passen Sie den Innenraum Ihres Geschirrspülers vollständig an Ihre aktuellen Bedürfnisse an.



Verstellbare Körbe

## Sorgfältig gestalteter Innenraum

Die Körbe sind mit hervorgehobenen beweglichen Elementen und einem anpassbaren Korblayout für einfaches Beladen ausgestattet. Das wirklich einfache zweistufige Korbverstellungssystem ermöglicht es Ihnen, selbst die größten Töpfe und Teller unterzubringen. Der Tellerrost im Unterkorb lässt sich einfach zusammenklappen. Besteck lässt sich perfekt auf einem speziellen Korb organisieren, wo es für perfekte Reinigungs- und Trocknungsergebnisse separat positioniert wird. Jedes Detail ist sorgfältig auf einfachste Handhabung ausgelegt.





### Einfache Bedienung

## Einfache Auswahl des richtigen Programms

Das ergonomisch geformte Bedienfeld bietet hervorragende Sicht und Kontrolle über den Spülprozess und ausgewählte Einstellungen. Es ermöglicht die einfache Auswahl des richtigen Programms und andere spezielle Einstellungen, und Sie können wirklich die ultimative Party schmeißen!



### Total AquaStop

## Machen Sie sich keine Sorgen über verschüttetes Wasser

Mit der AquaStop-Sicherheitsfunktion kann der Geschirrspüler sowohl nachts als auch in Ihrer Abwesenheit bedenkenlos in Betrieb bleiben. Im Falle eines Lecks oder einer Überschwemmung unterbricht AquaStop automatisch die Wasserzufuhr, während die Pumpe das Wasser aus der Spülmaschinenwanne abpumpt. AquaStop bleibt über die gesamte Lebensdauer des Gerätes voll funktionsfähig.



### Reinigungsmittelspender

## Minimalistischer, gleitender Reinigungsmittelspender

Die neuen Gorenje Geschirrspülergeräte sind ausgestattet mit einem minimalistischen Gleitreinigungsmittelspender aus welchem der Pod leise herausgleitet. Die Funktionalität des einfach zu reinigenden Spenders macht eine bessere Reinigungsmitteldosierung sowie das Waschen jeglicher Art von Geschirr möglich.



### SmartDosing

## Kein Nachfüllen für bis zu einem Monat

Diese smarte Dosierungs-Lösung spart Ihnen Zeit, Reinigungsmittel und Energie! Einfach das Reinigungsmittel in den Behälter gießen und danach bis zu einem Monat nicht mehr nachfüllen, bei einer Verwendung von ungefähr 20 Spülgängen. Basierend auf dem von Ihnen gewählten Programm setzt der Geschirrspüler automatisch die benötigte Menge an Reinigungsmittel frei. Der Behälter ist herausnehmbar und leicht zu reinigen.



### GV 693 C60UVAV

VOLLINTEGRIERBARER  
GESCHIRRSPÜLER  
Superior Line



Frontblende im  
Lieferumfang nicht  
enthalten



UVP  
€ 1.429,00

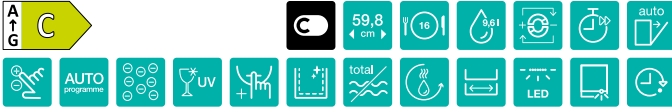

#### EFFIZIENZ

- Maximale Temperatur Wasserzufluss: 70 °C
- Bürstenloser PowerDrive-Motor

#### STEUERUNG

- Wi-Fi Funktion integriert
- TouchControl

#### PROGRAMME

- Spültemperatur: 40, 45, 50, 55, 60, 65, 70 °C
- 7 Programme: Automatikprogramme; Intensiv-Programm; ECO-Sparprogramm; Hygiene-Programm; Kristallgläser; 1h Programm; Nachtwäsche
- 2 Referenzprogramme // Memory-Funktion
- Automatikprogramme

#### EIGENSCHAFTEN

- 16 Maßgedecke // SpeedWash Funktion
- TotalDry - automatische Türöffnung
- Selbstreinigungsprogramm
- 3 in 1 Funktion // Status-LED-Beleuchtung
- Anzeige des Spülandes: Akustisch und optisch
- IonTech
- ExtraHygiene mit UV-Technologie // Ionisator
- Integriertes Automatik-Dosiersystem
- Intensiv CleanZone // SmartDry
- Startzeitvorwahl bis zu 24 h

#### SERIENZUBEHÖR

- Anzahl Geschirrkörbe: 3
- Höhenverstellbarer Oberkorb
- Sprühebene: 5
- Anzahl Sprüharne: 3
- Selbstreinigender Filter

#### SICHERHEIT

- Vollständiger Überlaufschutz
- Fehlerdiagnosesystem
- Edelstahl im Innenraum

#### TECHNISCHE DATEN

- Sockelhöhe verstellbar: 74 mm
- Hocheinbaufähig mit Türhöhe: 640 - 720 mm
- Wasserverbrauch im eco Programm: 9,6 L
- Energieverbrauch per Zyklus: 0,76 kWh
- Energieverbrauch pro 100 Zyklen: 76 kWh
- Programmdauer im eco-Programm: 200 min
- Luftschallemissionen: 39 dB
- Luftschallemissionen: B
- Gerätemaß (HxBxT): 81,6 x 59,8 x 55,5 cm
- Einbaumaß (HxBxT): 82 x 60 x 55,5 cm
- Artikel-Nr.: 739638



### GV 693 C60XXL

VOLLINTEGRIERBARER  
GESCHIRRSPÜLER  
Superior line



Frontblende im  
Lieferumfang nicht  
enthalten



UVP  
€ 1.309,00

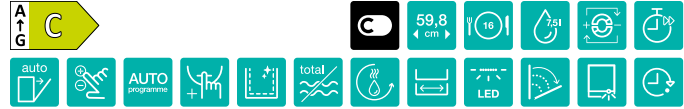

#### EFFIZIENZ

- Maximale Temperatur Wasserzufluss: 70 °C
- Bürstenloser PowerDrive-Motor

#### STEUERUNG

- Wi-Fi Funktion integriert
- TouchControl

#### PROGRAMME

- Spültemperatur °C: 40, 45, 50, 55, 60, 65, 70 °C
- 7 Programme: Automatikprogramme; Intensiv-Programm; ECO-Sparprogramm; Hygiene-Programm; Kristallgläser; 1h Programm; Nachtwäsche
- 2 Referenzprogramme // Memory-Funktion
- Automatikprogramme

#### EIGENSCHAFTEN

- 16 Maßgedecke // SpeedWash Funktion
- TotalDry - automatische Türöffnung
- Selbstreinigungsprogramm
- 3 in 1 Funktion
- Status-LED-Beleuchtung
- Anzeige des Spülandes: Akustisch und optisch
- Schiebetür
- Startzeitvorwahl bis zu 24 h
- Intensiv CleanZone

#### SERIENZUBEHÖR

- 3 Geschirrkörbe – eine Besteckschubklade
- Höhenverstellbarer Oberkor
- Sprühebene: 5
- Anzahl Sprüharne: 3
- Selbstreinigender Filter

#### SICHERHEIT

- Vollständiger Überlaufschutz
- Fehlerdiagnosesystem
- Edelstahl im Innenraum

#### TECHNISCHE DATEN

- Sockelhöhe verstellbar: 50 mm
- Hocheinbaufähig mit Türhöhe: 740-840 mm
- Wasserverbrauch im eco Programm: 7,5 L
- Energieverbrauch per Zyklus: 0,74 kWh
- Energieverbrauch pro 100 Zyklen: 74 kWh
- Programmdauer im eco-Programm: 205 min
- Geräuschpegel dB (A) re 1 pW: 42 dB
- Luftschallemissionen 2017: B
- Gerätemaß (HxBxT): 85,6 x 59,8 x 55,5 cm
- Einbaumaß (HxBxT): 86 x 60 x 55,5 cm
- Artikel-Nr.: 739737



### GV 673 C60

VOLLINTEGRIERBARER  
GESCHIRRSPÜLER  
Advanced Line



Frontblende im  
Lieferumfang nicht  
enthalten



UVP  
€ 999,00



#### EFFIZIENZ

- Maximale Temperatur Wasserzufluss: 70 °C
- Bürstenloser PowerDrive-Motor

#### STEUERUNG

- Wi-Fi Funktion integriert
- TouchControl

#### PROGRAMME

- Spültemperatur: 40, 45, 50, 55, 60, 65, 70 °C
- 7 Programme: Automatikprogramme; Intensiv-Programm; ECO-Sparprogramm; Hygiene-Programm; Kristallgläser; 1h Programm; Nachtwäsche
- Memory-Funktion
- Automatikprogramme

#### EIGENSCHAFTEN

- 16 Maßgedecke
- SpeedWash Funktion
- TotalDry - automatische Türöffnung
- Selbstreinigungsprogramm
- 3 in 1 Funktion
- Status-LED-Beleuchtung
- Anzeige des Spülandes: Akustisch und optisch
- Schiebetür
- Startzeitvorwahl bis zu 24 h

#### SERIENZUBEHÖR

- 3 Geschirrkörbe – davon 1 Bestecklade
- Höhenverstellbarer Oberkorb
- Sprühebene: 5
- Anzahl Sprüharne: 3
- Selbstreinigender Filter

#### SICHERHEIT

- Vollständiger Überlaufschutz
- Fehlerdiagnosesystem
- Edelstahl im Innenraum

#### TECHNISCHE DATEN

- Sockelhöhe verstellbar: 74 mm
- Hocheinbaufähig mit Türhöhe: 640 - 720 mm
- Wasserverbrauch im eco Programm: 9,6 L
- Energieverbrauch per Zyklus: 0,76 kWh
- Energieverbrauch pro 100 Zyklen: 76 kWh
- Programmdauer im eco-Programm: 200 min
- Luftschallemissionen: 42 dB
- Luftschallemissionen: B
- Gerätemaß (HxBxT): 81,6 x 59,8 x 55,5 cm
- Einbaumaß (HxBxT): 82 x 60 x 55,5 cm
- Artikel-Nr.: 739123



### GV 643 D90

VOLLINTEGRIERBARER  
GESCHIRRSPÜLER  
Advanced Line

Frontblende im  
Lieferumfang nicht  
enthalten



UVP  
€ 929,00



#### EFFIZIENZ

- Maximale Temperatur Wasserzufluss: 60 °C
- Motor: Einphasen-Asynchronmotor

#### STEUERUNG

- TouchControl

#### PROGRAMME

- Spültemperatur °C: 40, 55, 60, 65, 70 °C
- 6 Programme: Automatikprogramme; Intensiv-Programm; ECO-Sparprogramm; Hygiene-Programm; Kristallgläser; 1h Programm
- 1 Referenzprogramm
- Memory-Funktion

#### EIGENSCHAFTEN

- 16 Maßgedecke
- SpeedWash Funktion
- TotalDry - automatische Türöffnung
- Selbstreinigungsprogramm
- 3 in 1 Funktion
- Anzeige des Spülandes: Akustisch und optisch
- Startzeitvorwahl bis zu 24 h

#### SERIENZUBEHÖR

- 3 Geschirrkörbe – davon 1 Bestecklade
- Höhenverstellbarer Oberkorb
- Sprühebene: 5
- Anzahl Sprüharne: 3
- Selbstreinigender Filter

#### SICHERHEIT

- Vollständiger Überlaufschutz
- Fehlerdiagnosesystem
- Edelstahl im Innenraum

#### TECHNISCHE DATEN

- Sockelhöhe verstellbar: 50 mm
- Hocheinbaufähig mit Türhöhe: 640 - 720 mm
- Wasserverbrauch im eco Programm: 11 L
- Energieverbrauch per Zyklus: 0,87 kWh
- Energieverbrauch pro 100 Zyklen: 87 kWh
- Programmdauer im eco-Programm: 221 min
- Luftschallemissionen: 45 dB
- Luftschallemissionen: C
- Gerätemaß (HxBxT): 81,5 x 59,8 x 55,5 cm
- Einbaumaß (HxBxT): 82 x 60 x 55,5 cm
- Artikel-Nr.: 20011936



**GV 642 D90**  
VOLLINTEGRIERBARER  
GESCHIRRSPÜLER  
Advanced Line

Frontblende im  
Lieferumfang nicht  
enthalten



NEU

LVP  
€ 879,00



**EFFIZIENZ**

- Maximale Temperatur Wasserzufluss: 70 °C
- Einphasen-Asynchronmotor

**STEUERUNG**

- TouchControl

**PROGRAMME**

- Spültemperatur: 40, 45, 50, 55, 60, 65, 70 °C
- 6 Programme: Automatikprogramme; Intensiv-Programm; ECO-Sparprogramm; Hygiene-Programm; Kristallgläser; 1h Programm
- 1 Referenzprogramm
- Memory-Funktion

**EIGENSCHAFTEN**

- 14 Maßgedecke
- SpeedWash Funktion
- TotalDry: automatische Türöffnung
- Selbstreinigungsprogramm
- 3 in 1 Funktion
- Anzeige des Spülandes: Akustisch und optisch
- Startzeitvorwahl bis zu 24 h

**SERIENZUBEHÖR**

- 2 Geschirrkörbe
- Höhenverstellbarer Oberkorb
- Sprühebene: 4
- Anzahl Sprüharme: 2
- Selbstreinigender Filter

**SICHERHEIT**

- Vollständiger Überlaufschutz
- Fehlerdiagnosesystem
- Edelstahl im Innenraum

**TECHNISCHE DATEN**

- Sockelhöhe verstellbar: 50 mm
- Hocheinbaufähig mit Türhöhe: 640 - 720 mm
- Wasserverbrauch im eco Programm: 11 L
- Energieverbrauch per Zyklus: 0,83 kWh
- Energieverbrauch pro 100 Zyklen: 83 kWh
- Programmdauer im eco-Programm: 190 min
- Luftschallemissionen: 46 dB
- Luftschallemissionen: C
- Gerätemaß (HxBxT): 81,5 x 59,8 x 55,5 cm
- Einbaumaß (HxBxT): 82 x 60 x 55,5 cm
- Artikel-Nr.: 20011935



**GV 642 D61**  
VOLLINTEGRIERBARER  
GESCHIRRSPÜLER  
Essential line

Frontblende im  
Lieferumfang nicht  
enthalten



LVP  
€ 879,00



59,8  
cm

**EFFIZIENZ**

- Maximale Temperatur Wasserzufluss: 70 °C
- Einphasen-Asynchronmotor

**STEUERUNG**

- TouchControl

**PROGRAMME**

- Spültemperatur: 40, 45, 50, 55, 60, 65, 70 °C
- 6 Programme: Automatikprogramme; Intensiv-Programm; ECO-Sparprogramm; Hygiene-Programm; Kristallgläser; 1h Programm
- 1 Referenzprogramm
- Memory-Funktion

**EIGENSCHAFTEN**

- 14 Maßgedecke
- SpeedWash Funktion
- TotalDry: automatische Türöffnung
- Selbstreinigungsprogramm
- 3 in 1 Funktion
- Anzeige des Spülandes: Akustisch und optisch
- Startzeitvorwahl bis zu 24 h

**SERIENZUBEHÖR**

- 2 Geschirrkörbe
- Höhenverstellbarer Oberkorb
- Sprühebene: 4
- Anzahl Sprüharme: 2
- Selbstreinigender Filter

**SICHERHEIT**

- Vollständiger Überlaufschutz
- Fehlerdiagnosesystem
- Edelstahl im Innenraum

**TECHNISCHE DATEN**

- Sockelhöhe verstellbar: 74 mm
- Hocheinbaufähig mit Türhöhe: 640 - 720 mm
- Wasserverbrauch im eco Programm: 9,7 L
- Energieverbrauch per Zyklus: 0,83 kWh
- Energieverbrauch pro 100 Zyklen: 83 kWh
- Programmdauer im eco-Programm: 190 min
- Luftschallemissionen: 44 dB
- Luftschallemissionen: B
- Gerätemaß (HxBxT): 81,6 x 59,8 x 55,5 cm
- Einbaumaß (HxBxT): 82 x 60 x 55,5 cm
- Artikel-Nr.: 739658

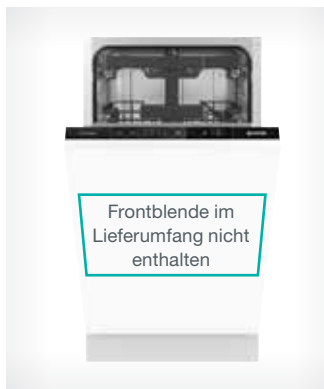

**GV 561 D10**  
VOLLINTEGRIERBARER  
GESCHIRRSPÜLER  
Advanced Line

Frontblende im  
Lieferumfang nicht  
enthalten



LVP  
€ 659,00



**EFFIZIENZ**

- Maximale Temperatur Wasserzufluss: 60 °C
- Bürstenloser PowerDrive-Motor

**STEUERUNG**

- Bedientasten

**PROGRAMME**

- Spültemperatur: 60, 55, 45, 35 °C
- 5 Programme: Automatikprogramme; Intensiv-Programm; ECO-Sparprogramm; Gläser-Programm; 1h Programm
- 3 Referenzprogramme
- Automatikprogramm

**EIGENSCHAFTEN**

- 11 Maßgedecke
- SpeedWash-Funktion
- TotalDry - automatische Türöffnung
- ExtraHygiene
- 3 in 1 Funktion
- Akustisches Signal bei Programmende
- Startzeitvorwahl bis zu 24 h

**SERIENZUBEHÖR**

- 3 Geschirrkörbe und 1 Bestecklade
- Höhenverstellbarer Oberkorb
- Multifunktionaler Unterkorb
- Sprühebene: 5
- Sprüharme: 3
- Selbstreinigender Filter

**SICHERHEIT**

- Vollständiger Überlaufschutz
- Fehlerdiagnosesystem
- Innenraum Edelstahl rostfrei

**TECHNISCHE DATEN**

- Sockelhöhe verstellbar: 50 mm
- Sockelhöhe: 90-155 mm
- Energieverbrauch pro 100 Reinigungszyklen: 72 kWh
- Energie-/Wasserverbrauch im eco-Programm: 0,719 kWh/9,5 L
- Programmdauer im eco-Programm: 3:25 h
- Luftschallemissionen: 45 dB(A)
- Luftschallemissionsklasse: C
- Gerätemaß (HxBxT): 81,5 x 44,8 x 55 cm
- Einbaumaß (HxBxT): 82 x 45 x 58 cm
- Artikel-Nr.: 737468



**GV 520 E15**  
VOLLINTEGRIERBARER  
GESCHIRRSPÜLER  
Essential Line

Frontblende im  
Lieferumfang nicht  
enthalten



LVP  
€ 549,00



**EFFIZIENZ**

- Maximale Temperatur Wasserzufluss: 60 °C
- Einphasen-Asynchronmotor

**STEUERUNG**

- Bedientasten

**PROGRAMME**

- Spültemperatur: 65, 60, 45, 35 °C
- 5 Programme: Quick-Schnellprogramm; Intensiv-Programm; ECO-Sparprogramm; Vorspülen/Einweichen; 1h Programm
- 3 Referenzprogramme

**EIGENSCHAFTEN**

- 9 Maßgedecke
- Halbe Beladung
- 3 in 1 Funktion
- Akustisches Signal bei Programmende

**SERIENZUBEHÖR**

- 2 Geschirrkörbe
- Höhenverstellbarer Oberkorb
- Multifunktionaler Unterkorb
- Sprühebene: 4
- Sprüharme: 2
- Selbstreinigender Filter

**SICHERHEIT**

- Vollständiger Überlaufschutz
- Fehlerdiagnosesystem
- Innenraum Edelstahl rostfrei

**TECHNISCHE DATEN**

- Sockelhöhe verstellbar: 50 mm
- Sockelhöhe: 90-155 mm
- Energieverbrauch pro 100 Reinigungszyklen: 70 kWh
- Energie-/Wasserverbrauch im eco-Programm: 0,704 kWh/9 L
- Programmdauer im eco-Programm: 3:55 h
- Luftschallemissionen: 47 dB(A)
- Luftschallemissionsklasse: C
- Gerätemaß (HxBxT): 81,5 x 44,8 x 55 cm
- Einbaumaß (HxBxT): 82 x 45 x 58 cm
- Artikel-Nr.: 740034



**GI 673 B60**  
INTEGRIERBARER  
GESCHIRRSPÜLER  
Advanced Line

Frontblende im  
Lieferumfang nicht  
enthalten



NEU

UVP  
€ 1.149,00

Energy class: **B** (A+, G)

Icons: 59,8 cm height, 16 programs, water saving, auto, touch control, AUTO program, spray levels, total dry, self-cleaning filter, best cutlery tray.

- EFFIZIENZ**
- Maximale Temperatur Wasserzufluss: 70 °C
  - Bürstenloser PowerDrive-Motor
- STEUERUNG**
- **Wi-Fi Funktion integriert**
  - TouchControl
- PROGRAMME**
- Spültemperatur: 40, 45, 50, 55, 60, 65, 70 °C
  - 7 Programme: Automatikprogramme; Intensiv-Programm; ECO-Sparprogramm; Hygiene-Programm; Kristallgläser; 1h Programm; Nachtwäsche
  - 2 Referenzprogramme
  - Memory-Funktion
  - Automatikprogramm
- EIGENSCHAFTEN**
- 16 Maßgedecke
  - SpeedWash Funktion
  - TotalDry - automatische Türöffnung
  - Selbstreinigungsprogramm
  - 3 in 1 Funktion
  - LED
  - Anzeige des Spülandes: Akustisch und optisch
  - Startzeitvorwahl bis zu 24 h

- SERIENZUBEHÖR**
- Anzahl Geschirrkörbe: 3
  - höhenverstellbarer Oberkorb
  - Sprühebene: 5
  - Anzahl Sprüharne: 3
  - Selbstreinigender Filter
  - Besteckschublade
- SICHERHEIT**
- Vollständiger Überlaufschutz
  - Fehlerdiagnosesystem
  - Edelstahl im Innenraum
- TECHNISCHE DATEN**
- Sockelhöhe verstellbar: 74 mm
  - Wasserverbrauch im eco Programm: 9,6 L
  - Energieverbrauch per Zyklus: 0,76 kWh
  - Energieverbrauch pro 100 Zyklen: 66 kWh
  - Programmdauer im eco-Programm: 200 min
  - Luftschallemissionen: 42 dB
  - Gerätemaß (HxBxT): 81,6 x 59,8 x 57,5 cm
  - Einbaumaß (HxBxT): 82 x 60 x 57,5 cm
  - Artikel-Nr.: 743054



**GI 643 D60X**  
INTEGRIERBARER  
GESCHIRRSPÜLER  
Advanced Line

Frontblende im  
Lieferumfang nicht  
enthalten



UVP  
€ 839,00

Energy class: **D** (A+, G)

Icons: 59,8 cm height, 16 programs, water saving, auto, touch control, AUTO program, spray levels, total dry, self-cleaning filter, best cutlery tray.

- EFFIZIENZ**
- Maximale Temperatur Wasserzufluss: 70 °C
  - Einphasen-Asynchronmotor
- STEUERUNG**
- TouchControl
- PROGRAMME**
- Spültemperatur °C: 40, 45, 50, 55, 60, 65, 70 °C
  - 6 Programme: Automatikprogramme; Intensiv-Programm; ECO-Sparprogramm; Hygiene-Programm; Kristallgläser; 1h Programm
  - 1 Referenzprogramm // Memory-Funktion
  - Automatikprogramme
- EIGENSCHAFTEN**
- 16 Maßgedecke // SpeedWash Funktion
  - TotalDry - automatische Türöffnung
  - Selbstreinigungsprogramm
  - 3 in 1 Funktion
  - Anzeige des Spülandes: Akustisch und optisch
  - Startzeitvorwahl bis zu 24 h

- SERIENZUBEHÖR**
- Anzahl Geschirrkörbe: 3
  - höhenverstellbarer Oberkorb
  - Sprühebene: 5
  - Anzahl Sprüharne: 3
  - Selbstreinigender Filter
  - Besteckschublade
- SICHERHEIT**
- Vollständiger Überlaufschutz
  - Fehlerdiagnosesystem
  - Edelstahl im Innenraum
- TECHNISCHE DATEN**
- Sockelhöhe verstellbar: 74 mm
  - Wasserverbrauch im eco Programm: 11 L
  - Energieverbrauch per Zyklus: 0,85 kWh
  - Energieverbrauch pro 100 Zyklen: 85 kWh
  - Programmdauer im eco-Programm: 175 min
  - Geräuschpegel dB (A) re 1 pW: 44 dB
  - Luftschallemissionen: B
  - Gerätemaß (HxBxT): 81,6 x 59,8 x 57,5 cm
  - Einbaumaß (HxBxT): 82 x 60 x 57,5 cm
  - Artikel-Nr.: 739662



**GI 642 E90X**  
INTEGRIERBARER  
GESCHIRRSPÜLER  
Essential Line

Frontblende im  
Lieferumfang nicht  
enthalten



NEU

UVP  
€ 849,00

Energy class: **E** (A+, G)

Icons: 59,8 cm height, 13 programs, water saving, auto, touch control, total dry, self-cleaning filter, best cutlery tray.

- EFFIZIENZ**
- Maximale Temperatur Wasserzufluss: 60 °C
  - Einphasen-Asynchronmotor
- STEUERUNG**
- TouchControl
- PROGRAMME**
- Spültemperatur °C: 40, 55, 60, 65, 70 °C
  - 6 Programme: Intensiv-Programm; ECO-Sparprogramm; Hygiene-Programm; Universal; Kristallgläser; 1h Programm
  - 1 Referenzprogramm
  - Memory-Funktion
- EIGENSCHAFTEN**
- 13 Maßgedecke
  - SpeedWash Funktion
  - Selbstreinigungsprogramm
  - 3 in 1 Funktion
  - Anzeige des Spülandes: Akustisch und optisch
  - Startzeitvorwahl bis zu 24 h

- SERIENZUBEHÖR**
- 2 Geschirrkörbe
  - höhenverstellbarer Oberkorb
  - Multifunktionaler Unterkorb
  - Sprühebene: 4
  - Sprüharne: 2
  - Selbstreinigender Filter
- SICHERHEIT**
- Vollständiger Überlaufschutz
  - Fehlerdiagnosesystem
  - Innenraum Edelstahl rostfrei
- TECHNISCHE DATEN**
- Sockelhöhe verstellbar: 50 mm
  - Wasserverbrauch im eco Programm: 11 L
  - Energieverbrauch per Zyklus: 0,92 kWh
  - Energieverbrauch pro 100 Zyklen: 92 kWh
  - Programmdauer im eco-Programm: 215 min
  - Geräuschpegel dB (A) re 1 pW: 47 dB
  - Luftschallemissionen: C
  - Gerätemaß (HxBxT): 81,5 x 59,8 x 57,5 cm
  - Einbaumaß (HxBxT): 82 x 60 x 57,5 cm
  - Artikel-Nr.: 20011937



**GI 520 E15X**  
INTEGRIERBARER  
GESCHIRRSPÜLER  
Essential Line

Frontblende im  
Lieferumfang nicht  
enthalten



UVP  
€ 559,00

Energy class: **E** (A+, G)

Icons: 44,8 cm height, 13 programs, water saving, auto, touch control, total dry, self-cleaning filter, best cutlery tray.

- EFFIZIENZ**
- Maximale Temperatur Wasserzufluss: 60 °C
  - Einphasen-Asynchronmotor
- STEUERUNG**
- Bedientasten
- PROGRAMME**
- Spültemperatur: 65, 60, 45, 35 °C
  - 5 Programme: Quick-Schnellprogramm; Intensiv-Programm; ECO-Sparprogramm; Vorspülen/Einweichen; 1h Programm
  - 3 Referenzprogramme
- EIGENSCHAFTEN**
- 9 Maßgedecke
  - Halbe Beladung
  - 3 in 1 Funktion
  - Akustisches und optisches Signal bei Programmende

- SERIENZUBEHÖR**
- 2 Geschirrkörbe
  - Höhenverstellbarer Oberkorb
  - Multifunktionaler Unterkorb
  - Sprühebene: 4
  - Sprüharne: 2
  - Selbstreinigender Filter
- SICHERHEIT**
- Vollständiger Überlaufschutz
  - Fehlerdiagnosesystem
  - Innenraum Edelstahl rostfrei
- TECHNISCHE DATEN**
- Sockelhöhe verstellbar: 50 mm
  - Sockelhöhe: 90-155 mm
  - Energieverbrauch pro 100 Reinigungszyklen: 70 kWh
  - Energie-/Wasserverbrauch im eco-Programm: 0,704 kWh/9 L
  - Programmdauer im eco-Programm: 3:55 h
  - Luftschallemissionen: 47 dB(A)
  - Luftschallemissionsklasse: C
  - Gerätemaß (HxBxT): 81,5 x 44,8 x 57,5 cm
  - Einbaumaß (HxBxT): 82 x 45 x 58 cm
  - Artikel-Nr.: 740035





**gorenje**



**UEFA**  
**EURO2024**  
GERMANY

OFFICIAL PARTNER

A woman with long brown hair, wearing a light blue button-down shirt, is sitting at a wooden table. She is smiling and looking towards the left. In the background, there is a kitchen counter with a silver kettle, yellow and pink mugs hanging on a rack, and a green and yellow pennant. The image is partially covered by a teal overlay on the right side.

# ICH ERWARTE PERFEKTE HYGIENE

Heben Sie die Hygiene auf die nächste Stufe mit modernen Geschirrspülern, die dank innovativer Funktionen dafür sorgen, dass Ihr Geschirr immer perfekt sauber und trocken ist. **Sie helfen Ihnen dabei, Ihre Familie sicher und gesund zu halten.**



# VON “SAUBER” ZU ULTRA SAUBER

## UltraClean GESCHIRRSPÜLER

Wenn es um die Frage der Reinigung von Geschirr geht, geht es nicht darum, wer oder was es tun wird, sondern vielmehr darum, wie es getan wird. Was sauber aussieht, ist nicht unbedingt sauber, da Augen Bakterien oder Viren nicht erkennen können. Gorenjes neue Generation von UltraClean-Geschirrspülern sorgt jedes Mal dafür, dass Ihre Familie völlig sauberes und perfekt trockenes Geschirr erhält. Im Inneren des eleganten Designs bieten sie Ihnen eine qualitativ hochwertige und hochhygienische Leistung mit erstaunlichen neuen Funktionen, die Ihren Alltag wirklich vereinfachen. Geräumige und flexible Innenräume, verstellbare Körbe oder Hochdruck-Wasserstrahlen, die Schmutz effektiv entfernen, tragen zusätzlich zur Qualität der neuen Gorenje-Geschirrspüler bei.

*Perfekt gereinigtes Geschirr, bereit für Ihr nächstes Mahl.*



# IMMER EIN PERFEKT SAUBERER GESCHIRRSPÜLER



## ExtraHygiene mit UV-Technologie

Echte antibakterielle Wirkung auch bei niedrigeren Programmtemperaturen (Beispiel Eco 55°C). Die UV-Lichtfunktion wird über eine neue UV-Option aktiviert, die sorgfältig im Hydrauliksystem platziert ist. Die UV-Funktion ist optional und kann bei allen Programmen verwendet werden. Mit Kombination aus Eco-, Auto-, Intensiv-, Tages-, Nacht- und Hygieneprogramm werden bis zu 99,9% der Bakterien und Viren aus dem Spülwasser entfernt.



## IonTech

### Keine schlechten Gerüche mehr bis Ihre Geschirrspüler voll beladen ist

Jeder kennt den schlechten Geruch, der von ein paar Tagen halb beladenem Geschirrspüler kommt, der einige Tage schon beladen ist. Die fortschrittliche IonTech-Technologie, die in Gorenje-Geschirrspülern eingebaut ist, arbeitet nach dem Prinzip des natürlichen Ionisierungsprozesses, der auf natürliche Weise Gerüche beseitigt und Ihren Geschirrspüler frisch hält, selbst wenn er voll mit schmutzigem Geschirr ist.

# VOLLKOMMEN TROCKENES GESCHIRR



## SmartUltra Dry

Nach dem Waschgang wird der Ventilator aktiviert und entfernt sämtlichen heißen Dampf aus der Wanne. Die Feuchtigkeit wird direkt in die Wanne zurückgeleitet. Die Geschirrspülmaschinentür öffnet sich automatisch nur leicht, um frische Luft einzulassen, was zu einem wirksamen Schutz für die Küchentheke gegen heißen Dampfauslass führt. Außerdem gelangt frische Luft zu dem Geschirr, so dass die gewaschenen Gegenstände wie Plastikgeschirr vollkommen trocknen.



## TotalDry

### Perfekt trockenes Geschirr

Exzellente Möglichkeit des schnellen Trocknens bei niedrigem Energieverbrauch. Nach dem Spülvorgang öffnet sich die Gerätetür automatisch gerade so weit, dass der überschüssige Dampf entweichen kann. Dadurch gelangt Frischluft an das Geschirr, damit gespülte Gegenstände schnell und vollkommen trocknen.



## UltraClean Besteckkorb

### Ultimative Flexibilität für Ihr Besteck

UltraClean Besteckkörbe bieten ultimative Flexibilität beim Waschen von Besteck. Abhängig von Ihren Bedürfnissen können Sie den gesamten Besteckkorb verwenden oder in zwei separate Teile teilen, die in verschiedenen Positionen im unteren Geschirrspülkorb platziert werden können. Auf diese Weise können Sie so viel Geschirr, Töpfe und Pfannen in den Geschirrspüler geben wie möglich.

# ALLES ÜBER IHRE SPÜLMASCHINE AUF KNOPFDRUCK



## ConnectLife

Vereinfachen Sie Ihr Leben und haben Sie alle Möglichkeiten, Ihren Geschirrspüler per App auf Ihrem Mobilgerät zu steuern und zu überprüfen. Fernsteuerung, mobile Benachrichtigungen und Ticketing sind Funktionen, mit denen Sie alle Spülvorgänge reibungsloser und schneller von überall aus verwalten können.



### Selbstreinigungsprogramm

## Immer ein perfekt sauberer Geschirrspüler

Eine saubere Geschirrspülwanne sorgt dafür, dass die Spüleistung immer Ihren Erwartungen entspricht. Lassen Sie das Selbstreinigungsprogramm einmal im Monat laufen und Sie müssen nie wieder Wanne, Sprüharme und Rohre von Hand reinigen.



LEISE  
EFFIZIENT  
LANGLEBIG



### Inverter PowerDrive

## Bemerkenswerte Leistung, hohe Effizienz

Der neue leistungsstarke bürstenlose Inverter PowerDrive-Motor mit Drehzahlregelung garantiert eine hohe Leistung bei deutlich geringerem Geräuschpegel, niedrigem Energieverbrauch und einer längeren Lebensdauer.



**AUTO**  
programmes

### AutoProgramme

## Perfekte Reinigung mit optimiertem Wasser- und Energieverbrauch

Manchmal genügt es, die Gläser leicht auszuspülen, manchmal ist Ihre Spülmaschine voll mit schwerem Geschirr mit Resten vom Sonntagsessen. Die fortschrittliche Sensortechnologie passt Ihr Spülprogramm immer an die perfekte Reinigung des Geschirrs mit optimiertem Wasser- und Energieverbrauch an.



### SchnellEffizient in 1h

## Effektiv schnell

Ein effektives und schnelles Programm für den täglichen Gebrauch bei Geschirr mit leicht getrockneten Resten. Dieses Programm arbeitet bei 65°C und ist in einer Stunde fertig.



**SAUBERE  
GLÄSER  
IM HAND-  
UMDREHEN**



### 15 min SpeedWash

## Schnelle Reinigung sodass Sie einen Gang runter schalten können

Stellen Sie sich vor, Sie schmeißen eine Dinnerparty und das Geschirr des Hauptgangs wird in der Zeit gereinigt, die zum Servieren des Desserts benötigt wird. Wenn Sie das einstündige Programm zusammen mit der SpeedWash-Funktion auswählen, spülen Gorenje-Geschirrspüler Ihr Geschirr in nur 15 Minuten. Perfekt für die Handhabung der Menge an Geschirr, die entsteht, wenn mehrere Gäste im Haus sind.



### Startverzögerung

## Sauberes Geschirr, niedrigere Stromrechnung

Programm, um den Geschirrspülprozess erst später zu starten wenn es am passendsten ist, beispielsweise wenn der Strom günstiger ist. Das Geschirr wird perfekt gewaschen, wenn Sie es brauchen.

**BIS ZU 30%  
BESSERE  
REINIGUNGS-  
ERGEBNISSE**

**30 %  
BESSERE  
ERGEBNISSE**



### Oberer Sprüharm

Der zusätzliche Sprüharm, der sich oben in der Spülmaschine befindet, sorgt für eine bessere Wasserabdeckung und durch die Spülung für bis zu 30% bessere Reinigungsergebnisse. Das gesamte Geschirr und Besteck werden immer perfekt gewaschen.



### EcoProgramm

#### Energie sparen

Wenn Sie das ECO-Programm auswählen, verwendet Ihr Gerät niedrigere Wasch- und Spültemperaturen und minimiert den Wasserbedarf, Leistet dabei aber immer noch effektive Schmutzbeseitigung.



### Nachtprogramm

#### Sehr leises Spülen in der Nacht

Mit dem Nachtprogramm ist der neue Gorenje Geschirrspüler 2 dB leiser als im Standardprogramm. Das Geschirr wird morgens sauber sein und Ihr Schlaf ungestört bleiben.

# SO FLEXIBEL WIE IHRE ZEIT SEIN WIRD

**BELADEN &  
VERGESSEN!**



**16 place settings**

Gorenje UltraClean Geschirrspüler bieten genug Platz für all Ihre Bedürfnisse. Drei Körbe ermöglichen das gleichzeitige Spülen von bis zu 16 Maßgedecken. Der voll flexible Innenraum ermöglicht verschiedene Beladungsmöglichkeiten, die Verwendung ist einfach und Sie können wirklich die ultimative Party schmeißen!



**MultiClack**

## Abgestimmt auf jeden einzelnen Topf

Das wirklich einfache zweistufige Korbverstellungssystem ermöglicht es Ihnen, selbst die größten Töpfe und Teller unterzubringen. Passen Sie den Innenraum Ihres Geschirrspülers vollständig an Ihre aktuellen Bedürfnisse an.



**Verstellbare Körbe**

## Sorgfältig gestalteter Innenraum

Die Körbe sind mit hervorgehobenen beweglichen Elementen und einem anpassbaren Korblayout für einfaches Beladen ausgestattet. Das wirklich einfache zweistufige Korbverstellungssystem ermöglicht es Ihnen, selbst die größten Töpfe und Teller unterzubringen. Der Tellerrost im Unterkorb lässt sich einfach zusammenklappen. Besteck lässt sich perfekt auf einem speziellen Korb organisieren, wo es für perfekte Reinigungs- und Trocknungsergebnisse separat positioniert wird. Jedes Detail ist sorgfältig auf einfachste Handhabung ausgelegt.



### SmartControl

## Klarheit und Kontrolle

Die Steuerung Ihres Geschirrspülers war noch nie so einfach. Alle Bedienelemente befinden sich an einer ergonomischen Position mit einer einfachen Bedienlogik von links nach rechts. Während alle Modelle mit einem LED-Display ausgestattet sind, können die Premium Modelle auch mit TouchControl bedient werden. Eine Berührung reicht und Sie können den Geschirrspüler starten.

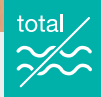

### Total AquaStop

## Machen Sie sich keine Sorgen über verschüttetes Wasser

Mit der AquaStop-Sicherheitsfunktion kann der Geschirrspüler sowohl nachts als auch in Ihrer Abwesenheit bedenkenlos in Betrieb bleiben. Im Falle eines Lecks oder einer Überschwemmung unterbricht AquaStop automatisch die Wasserzufuhr, während die Pumpe das Wasser aus der Spülmaschinenwanne abpumpt. AquaStop bleibt über die gesamte Lebensdauer des Gerätes voll funktionsfähig.



### Reinigungsmittelspender

## Minimalistischer, gleitender Reinigungsmittelspender

Die neuen Gorenje Geschirrspülergeräte sind ausgestattet mit einem minimalistischen Gleitreinigungsmittelspender aus welchem der Pod leise herausgleitet. Die Funktionalität des einfach zu reinigenden Spenders macht eine bessere Reinigungsmitteldosierung sowie das Waschen jeglicher Art von Geschirr möglich.



### SuperSilent

## Nicht lauter als ein Flüstern

Die besten Gorenje UltraClean Geschirrspüler arbeiten auf einem Geräuschlevel von einer geflüsterten Unterhaltung zwischen zwei Personen. Der geräuscharme Betrieb resultiert aus einer speziellen Schalldämpfung, effizienten Motoren, hochwertigen Materialien sowie innovativen Lösungen des Geschirrspülsystems.



**GS 673 B60X**  
STANDGESCHIRRSPÜLER  
Superior Line

NEU

UVP  
€ 1.149,00

**EFFIZIENZ**

- Maximale Temperatur Wasserzufluss: 70 °C
- Bürstenloser PowerDrive-Motor

**STEUERUNG**

- **Wi-Fi Funktion integriert**
- TouchControl

**PROGRAMME**

- Spültemperatur °C: 40, 45, 50, 55, 60, 65, 70 °C
- 7 Programme: Automatikprogramme; Intensiv-Programm; ECO-Sparprogramm; Hygiene-Programm; Kristallgläser; 1h Programm; Nachtwäsche
- 2 Referenzprogramme
- Memory-Funktion
- Automatikprogramme

**EIGENSCHAFTEN**

- 16 Maßgedecke
- SpeedWash Funktion
- TotalDry - automatische Türöffnung
- Selbstreinigungsprogramm
- 3 in 1 Funktion
- Anzeige des Spülandes: Akustisch und optisch
- Startzeitvorwahl bis zu 24 h

**SERIENZUBEHÖR**

- 3 Geschirrkörbe – davon 1 Bestecklade
- Höhenverstellbarer Oberkorb
- Sprühebene: 5
- Anzahl Sprüharme: 3
- Selbstreinigender Filter

**SICHERHEIT**

- Vollständiger Überlaufschutz
- Fehlerdiagnosesystem
- Edelstahl im Innenraum

**TECHNISCHE DATEN**

- Wasserverbrauch im eco Programm: **9,6 L**
- Energieverbrauch per Zyklus: **0,66 kWh**
- Energieverbrauch pro 100 Zyklen: **66 kWh**
- Programmdauer im eco-Programm: **200 min**
- Geräuschpegel: **44 dB(A)re 1 pW**
- Luftschallemissionen: **B**
- Gerätemaß (HxBxT): **84,6 x 59,9 x 59,8 cm**
- Artikel-Nr.: **743432**



**GS 673 B60W**  
STANDGESCHIRRSPÜLER  
Superior Line

NEU

UVP  
€ 1.099,00

**EFFIZIENZ**

- Maximale Temperatur Wasserzufluss: 70 °C
- Bürstenloser PowerDrive-Motor

**STEUERUNG**

- **Wi-Fi Funktion integriert**
- TouchControl

**PROGRAMME**

- Spültemperatur °C: 40, 45, 50, 55, 60, 65, 70 °C
- 7 Programme: Automatikprogramme; Intensiv-Programm; ECO-Sparprogramm; Hygiene-Programm; Kristallgläser; 1h Programm; Nachtwäsche
- 2 Referenzprogramme
- Memory-Funktion
- Automatikprogramme

**EIGENSCHAFTEN**

- 16 Maßgedecke
- SpeedWash Funktion
- TotalDry - automatische Türöffnung
- Selbstreinigungsprogramm
- 3 in 1 Funktion
- Anzeige des Spülandes: Akustisch und optisch
- Startzeitvorwahl bis zu 24 h

**SERIENZUBEHÖR**

- 3 Geschirrkörbe – davon 1 Bestecklade
- Höhenverstellbarer Oberkorb
- Sprühebene: 5
- Anzahl Sprüharme: 3
- Selbstreinigender Filter

**SICHERHEIT**

- Vollständiger Überlaufschutz
- Fehlerdiagnosesystem
- Edelstahl im Innenraum

**TECHNISCHE DATEN**

- Wasserverbrauch im eco Programm: **9,6 L**
- Energieverbrauch per Zyklus: **0,66 kWh**
- Energieverbrauch pro 100 Zyklen: **66 kWh**
- Programmdauer im eco-Programm: **200 min**
- Geräuschpegel: **44 dB(A)re 1 pW**
- Luftschallemissionen: **B**
- Gerätemaß (HxBxT): **84,6 x 59,9 x 59,8 cm**
- Artikel-Nr.: **743390**



**GS 642 E90X**  
STANDGESCHIRRSPÜLER  
Essential Line

NEU

UVP  
€ 749,00

**EFFIZIENZ**

- Maximale Temperatur Wasserzufluss: 60 °C
- Einphasen-Asynchronmotor

**STEUERUNG**

- TouchControl

**PROGRAMME**

- Spültemperatur °C: 40, 55, 60, 65, 70 °C
- 6 Programme: Intensiv-Programm; ECO-Sparprogramm; Hygiene-Programm; Universal; Kristallgläser; 1h Programm
- 1 Referenzprogramm
- Memory-Funktion

**EIGENSCHAFTEN**

- 13 Maßgedecke
- SpeedWash Funktion
- Selbstreinigungsprogramm
- 3 in 1 Funktion
- Anzeige des Spülandes: Akustisch und optisch
- Startzeitvorwahl bis zu 24 h

**SERIENZUBEHÖR**

- 2 Geschirrkörbe
- höhenverstellbarer Oberkorb
- Multifunktionaler Unterkorb
- Sprühebene: 4
- Anzahl Sprüharme: 2
- Selbstreinigender Filter

**SICHERHEIT**

- Totaler AquaStop
- Fehlerdiagnosesystem
- Innenraum Edelstahl rostfrei

**TECHNISCHE DATEN**

- Wasserverbrauch im eco Programm: **11 L**
- Energieverbrauch per Zyklus: **0,92 kWh**
- Energieverbrauch pro 100 Zyklen: **92 kWh**
- Programmdauer im eco-Programm: **215 min**
- Geräuschpegel: **47 dB(A)re 1 pW**
- Luftschallemissionen: **C**
- Gerätemaß (HxBxT): **84,5 x 59,9 x 59,7 cm**
- Artikel-Nr.: **20011915**



**GS 642 E90W**  
STANDGESCHIRRSPÜLER  
Essential Line

NEU

UVP  
€ 699,00

**EFFIZIENZ**

- Maximale Temperatur Wasserzufluss: 60 °C
- Einphasen-Asynchronmotor

**STEUERUNG**

- TouchControl

**PROGRAMME**

- Spültemperatur °C: 40, 55, 60, 65, 70 °C
- 6 Programme: Intensiv-Programm; ECO-Sparprogramm; Hygiene-Programm; Universal; Kristallgläser; 1h Programm
- 1 Referenzprogramm
- Memory-Funktion

**EIGENSCHAFTEN**

- 13 Maßgedecke
- SpeedWash Funktion
- Selbstreinigungsprogramm
- 3 in 1 Funktion
- Anzeige des Spülandes: Akustisch und optisch
- Startzeitvorwahl bis zu 24 h

**SERIENZUBEHÖR**

- 2 Geschirrkörbe
- höhenverstellbarer Oberkorb
- Multifunktionaler Unterkorb
- Sprühebene: 4
- Anzahl Sprüharme: 2
- Selbstreinigender Filter

**SICHERHEIT**

- Totaler AquaStop
- Fehlerdiagnosesystem
- Innenraum Edelstahl rostfrei

**TECHNISCHE DATEN**

- Wasserverbrauch im eco Programm: **11 L**
- Energieverbrauch per Zyklus: **0,92 kWh**
- Energieverbrauch pro 100 Zyklen: **92 kWh**
- Programmdauer im eco-Programm: **215 min**
- Geräuschpegel: **47 dB(A)re 1 pW**
- Luftschallemissionen: **C**
- Gerätemaß (HxBxT): **84,5 x 59,9 x 59,7 cm**
- Artikel-Nr.: **20011914**





## GS 520 E15W

### STANDGESCHIRRSPÜLER

Essential Line

UVP  
€ 549,00



#### EFFIZIENZ

- Maximale Temperatur Wasserzufluss: 60 °C
- Einphasen-Asynchronmotor

#### STEUERUNG

- Bedientasten

#### PROGRAMME

- Spültemperatur: 65, 60, 45, 35 °C
- 5 Programme: Quick-Schnellprogramm; Intensiv-Programm; ECO-Sparprogramm; Vorspülen/Einweichen; 1h Programm
- 3 Referenzprogramme

#### EIGENSCHAFTEN

- 9 Maßgedecke
- 3 in 1 Funktion
- Akustisches und optisches Signal bei Programmende

#### SERIENZUBEHÖR

- 2 Geschirrkörbe
- Höhenverstellbarer Oberkorb
- Multifunktionaler Unterkorb
- Sprühebene: 4
- Sprüharme: 2
- Selbstreinigender Filter

#### SICHERHEIT

- Totaler AquaStop
- Fehlerdiagnosesystem
- Innenraum Edelstahl rostfrei

#### TECHNISCHE DATEN

- Sockelhöhe verstellbar: 50 mm
- Energieverbrauch pro 100 Reinigungszyklen: 70 kWh
- Energie-/Wasserverbrauch im eco-Programm: 0,704 kWh/9 L
- Programmdauer im eco-Programm: 3:55 h
- Luftschallemissionen: 47 dB(A)
- Luftschallemissionsklasse: C
- Gerätemaß (HxBxT): 84,5 × 44,8 × 60 cm
- Artikel-Nr.: 740036





**gorenje**



**UEFA**  
**EURO2024**  
GERMANY

OFFICIAL PARTNER

# ‘WIE FRISCH AUS DEM GARTEN’ MOMENTE

Die perfekte Kombination aus Temperatur, automatisierter Feuchtigkeitskontrolle und speziellem Licht ermöglicht den Früchten und dem Gemüse, die Reifung zu halten.

**Obst und Gemüse wie frisch geerntet.**





# EXTRA FRISCHE, EXTRA VITAMINE

**NatureFresh** EINBAU-KÜHL UND GEFRIERGERÄTE

Wenn es darum geht, Lebensmittel herzustellen, die frisch, ausdrucksvoll im Geschmack und reich an Nährstoffen sind, weiß die Natur am besten Bescheid. Sie bietet genau die richtige Kombination aus Sonne, frischer Luft und Feuchtigkeit für optimales Wachstum und maximalen Geschmack. Deshalb ahmen die NatureFresh Einbau-Kühl- und Gefriergeräte von Gorenje die Bedingungen der Natur nach, indem sie den Prozess der Photosynthese aufrechterhalten, den Feuchtigkeitsgehalt regulieren und frische Luft bereitstellen. Darüber hinaus rangieren die Gorenje NatureFresh-Einbau-Kühl-Gefrierkombinationen in den besten Energieeffizienzklassen A++ und A+. Sie beeindrucken mit einer leistungsstarken Ausstattung, passen perfekt zu jedem Lebensstil und erleichtern Ihren Alltag.

*Perfekte Bedingungen für ein gesundes Leben.*

# GUTES ESSEN VERDIENT GUTE LAGERUNG

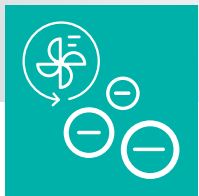

## IonAir und DynamCooling

Speziell mit Negativ-Ionen angereicherte Luft erhält den Geschmack und beseitigt unangenehme Gerüche. Das hochentwickelte Luft-Zirkulations-System führt im gesamten Kühlschranksinnenraum zu einem Temperatenausgleich und zur gleichmäßigen Verteilung der ionisierten Luft, weshalb auf jeder beliebigen Ablage Lebensmittel jeglicher Art gelagert werden können.

LANG  
ANHALTENDE  
FRISCHE



## Geringer Energieverbrauch

### Energiesparen auf höchstem Niveau

Gorenje Kühl-Gefrier-Kombinationen sind äußerst energieeffizient. Mit dem Einsatz von hochwertigen Materialien in Kombination mit modernster Anwendertechnologie sind Gorenje Kühlgeräte auf einen äußerst sparsamen Energieverbrauch ausgerichtet.

# GEMÜSE UND FRÜCHTE WIE FRISCH GEERNTET



## CrispZone mit Feuchteregler

Das geräumige CrispZone XL-Schubfach zählt zu den größten Obst- und Gemüseschubfächern am Markt. Dort bleiben Obst und Gemüse nicht nur frisch, sondern Sie können sogar die Luftfeuchtigkeit regulieren. Mit Hilfe eines Feuchtereglers können Sie die Luftfeuchtigkeit ganz einfach einstellen. Die Lebensmittel bleiben viel länger frisch und knackig und behalten ihre Vitamine bei.

**AUTOMATISCH  
ANGEPASSTE  
FEUCHTIGKEIT**



## FreshZone\*

### Wie frisch aus der Natur

Das Schubfach mit der niedrigsten Temperatur im Kühlschrank ist ideal für die Lagerung von Fleisch, Fisch, Obst und Gemüse. Darin gelagerte Lebensmittel bewahren viel länger Frische, Aroma, Farbe und Geschmack. Je nach Temperatureinstellung liegt die Temperatur um ca. 2°C niedriger als im restlichen Teil des Kühlschranks.

\*Modelle der Advanced-Linie verfügen über diese Produkteigenschaft



ERKENNT  
IHRE  
GEWOHN-  
HEITEN

BLEIBT FRISCH,  
EGAL WIE OFT  
SIE DIE TÜR  
ÖFFNEN



### AdaptTech\*

Das sensorgesteuerte AdaptTech-Kühlsystem mit Memory-Funktion sorgt für ein optimales Klima im Kühlschrankinnenraum. Ein elektronisches Programm registriert, wie oft die Kühlschranktür geöffnet wird. Die Speicherung der Daten erfolgt kontinuierlich und das AdaptTech-Kühlsystem passt die Temperaturverteilung und die Kompressortätigkeit entsprechend an. Wenn das System erkennt, dass der Kühlschrank beispielsweise zwischen 18h und 19h häufig geöffnet und geschlossen wird, erhöht es während dieser Zeit automatisch die Kühlleistung. Auf diese Weise bleibt die Temperatur im Kühlschrank stets konstant und die Lebensmittel bleiben gleichmäßig kühl und frisch.



### SuperCool

#### Schnellabkühlung nach dem Großeinkauf

Wenn der Kühlschrank nach einem Großeinkauf befüllt wird, sorgt die SuperCool-Funktion für eine Reduktion der Temperatur um 3°C niedriger als üblich, läuft nach der Aktivierung für 6 Stunden und schaltet sich dann automatisch ab.





MixBox

## Ordnung im Kühlschrank

In dieses flache Schubfach gehören alle kleineren Abpackungen wie Brotaufstriche, Butter, Fischdosen und Snacks. So bleibt Ihr Kühlschrank aufgeräumt und Sie haben die Übersicht und vergessen keine Lebensmittel, die das Haltbarkeitsdatum überschritten haben. Durch die gleitende Lagerung haben Sie problemlos Zugriff zu seinem Inhalt.



MultiBox 3-in-1\*

## Vielseitige Nutzung

Diese praktische Aufbewahrungsbox lässt sich vielseitig nutzen. Ein luftdichter Verschluss stellt sicher, dass mögliche Gerüche der darin gelagerten Lebensmittel nicht nach außen dringen. Die geschirrspülgerechte MultiBox kann auch als Eierbehälter oder Eswürfelbehälter genutzt werden.



MultiAdjust-Ablagen

## Schaffen Ordnung bei der Unterbringung von Lebensmitteln

Die stabilen Glasabstellflächen können ganz einfach in den Kühlschrank eingeschoben oder entnommen werden. So können Sie Ihren Kühlschrankinnenraum ganz nach Ihren Wünschen individuell gestalten, so dass er Ihren Bedürfnissen entspricht. Die Ablagen aus Sicherheitsglas sind und tragen bis zu 22 kg Lebensmittel.





### LedLight

## Schön und effizient

Die LED-Innenbeleuchtung bietet ausgezeichnete und höchst effiziente Lichtverhältnisse. Ihre Lebensdauer ist 30x länger als herkömmliche Leuchtmittel und verbraucht nur ein Zehntel an Energie.



### HiddenSpace

## Extra Lagerfläche außer Sichtweite

Das versteckte Schubfach befindet sich unterhalb des CrispZone-Schubfachs. Darin können Dosen oder andere Dinge gelagert werden.



### Vertieftes Türfach

## Sicheres Verstauen von Flaschen

Das vertiefte Türfach hat genau die richtige Größe, um auch große Flaschen mit bis zu 2,5 l Inhalt aufnehmen zu können. Eine besondere Sicherheitsvorrichtung sorgt dafür, dass die Flaschen beim Öffnen und Schließen der Tür sicher gehalten werden.

# OPTIMALE DOPPELTE LUFTZIRKULATION



## NoFrost DualAdvance

Intensive Zirkulation kühler Luft im Gefrierraum reduziert den Feuchtigkeitsgehalt der Luft und verhindert die Eisbildung auf dem Gefriergut und an den Innenflächen im Gefrierraum. Im Kühlteil erzeugt sie optimale Bedingungen für die gelagerten Lebensmittel. Der Gefrierteil passt sich automatisch den Gegebenheiten und den Einstellungen im Kühlteil an.

NO FROST  
NO PROBLEMS

## NoFrost Vorteile

- › Kein zeitaufwändiges Abtauen mehr.
- › Hochwertige Tiefkühlkostlagerung – alle Nährstoffe bleiben erhalten.
- › Kein Zusammenkleben von Gefriergut.
- › Bessere Übersicht der Inhalte.
- › Mehr Platz für die Lebensmittel.
- › Kein Geruchsaustausch zwischen Gefrierschrank und Kühlfach.





FastFreeze

## Schnelles Einfrieren

Vor allem nach einem Großeinkauf leistet diese Funktion gute Dienste, da sie für das Einfrieren größerer Mengen besonders gut geeignet ist. Nach der Aktivierung bleibt sie für 48 Stunden aktiv und hält die Temperatur bei  $-24^{\circ}\text{C}$ .



115°  
ÖFFNUNG



Flaches Scharnier

## Einfaches Öffnen und Schließen der Tür

Das äußerst belastbare Scharnier sorgt dafür, dass schwerere Gegenstände in den Fächern der Innentür untergebracht werden können und die Tür bis zu einem Winkel von  $115^{\circ}$  geöffnet werden kann. So erhält man einen optimalen Überblick über den Innenraum, und das Befüllen des Kühlschranks und das Entnehmen von Lebensmitteln fällt wesentlich leichter, da die Tür nicht zufällt.



XXL SpaceBox

## Für die größten Lebensmittel im Gefrierschrank.

Das geräumigste Schubfach der Kühl-Gefrier-Kombination befindet sich im Gefriereteil. Dort können Sie auch große Lebensmittel ganz leicht unterbringen. Einfach perfekt für die Weihnachtsgans, größere Fleischportionen, Pizza oder ganze Kuchen. Und wenn Sie noch mehr Platz benötigen, nehmen Sie das Schubfach einfach heraus.



Side by side Aufteilung

## Das perfekte Paar für Ihre Küche

Die Aufteilung der Side-by-Sides ermöglicht Ihnen ein Maximum an Platz für Ihre Lebensmittel. Die Kombination von verschiedenen Geräten (Kühlschrank, Gefrierschrank und sogar Weinkühler) ermöglicht Ihnen individuelle Lagerung angepasst auf Ihre Bedürfnisse.



**NRKI 419 EP1**  
 INTEGRIERBARE KÜHL-GEFRIER-  
 KOMBINATION  
**SCHLEPPTÜRTECHNIK**  
 NoFrost DualAdvance  
 Primary Line

UVP  
**€ 1.299,00**



\*\*\*  
 A ↑ E 54 cm 193,7 cm

- Farbe: Weiß
  - Türanschlag: Türanschlag wechselbar
  - Türmaterial: Edelstahl
  - Klimaklasse: **SN, N, ST, T**
- EFFIZIENZ**
- 1 Kompressor
  - Gesamtvolumen: **281 L**
  - Nettoverfassungsvermögen Kühlteil: **225 L**
  - Nettoverfassungsvermögen Gefrierenteil: **65 L**
  - Gefriervermögen in 24 Stunden: **2,6 kg**
  - Lagerzeit bei Störung: **11 h**

- STEUERUNG**
- LED Display
  - Blinkende Beleuchtung für offene Tür
  - Digitale Temperaturanzeige für das Kühlteil

- EIGENSCHAFTEN**
- NoFrost DualAdvance
  - Umluft-Kühlsystem

- AUSSTATTUNG KÜHLTEIL**
- LED Innenbeleuchtung
  - 5 Glasabstellflächen
  - MultiAdjust-Ablagen
  - Flaschengitter
  - 3 Ablagen in der Innentür
  - Schubfach mit Teleskop-Schienen für Obst und Gemüse
  - Flaschenablage in der Innentür: 1 Flaschenablage ohne Flaschenhalter
  - 1 Eierbehälter (6x)
  - FreshZone

- AUSSTATTUNG GEFRIERTEIL**
- 3 herausziehbare Gefriergut-Schubfächer
  - 1 klassischer Eiswürfelbehälter

- TECHNISCHE DATEN**
- Energieverbrauch pro Jahr: **206 kWh**
  - Geräuschpegel dB (A) re 1 pW: **40 dB(A)**
  - Luftschallemissionsklasse: **C**
  - Gerätemaß (HxBxT): **193,7 x 54 x 54 cm**
  - Einbaumaß (HxBxT): **198,2 x 56,8-57 x 56,8-57 cm**
  - Artikel-Nr.: **741836**



**NRKI 518 EA1**  
 INTEGRIERBARE KÜHL-GEFRIER-  
 KOMBINATION  
**FESTTÜRTECHNIK**  
 NoFrost DualAdvance  
 Advanced Line

UVP  
**€ 1.379,00**



\*\*\*  
 A ↑ E 55,5 cm 177,2 cm

- Farbe: Weiß
  - Türanschlag: Türanschlag wechselbar
  - Türmaterial: Edelstahl
  - Klimaklasse: **SN, N, ST**
- EFFIZIENZ**
- 1 Kompressor
  - Gesamtvolumen: **248 L**
  - Nettoverfassungsvermögen Kühlteil: **180 L**
  - Nettoverfassungsvermögen Gefrierenteil: **68 L**
  - Gefriervermögen in 24 Stunden: **3,1 kg**
  - Lagerzeit bei Störung: **9 h**

- STEUERUNG**
- Elektronische Steuerung
  - LED Display
  - Akustisches Warnsignal bei zu lange geöffnete Tür
  - Digitale Temperaturanzeige Kühlteil
  - Akustisches und optisches Warnsignal bei Temperaturerhöhung im Kühlteil: weißes Signallicht

- EIGENSCHAFTEN**
- AdaptTech // NoFrost DualAdvance
  - Umluft-Kühlsystem
  - IonAir und DynamiCooling
  - SuperCool // Smart SuperCool
  - FastFreeze // Smart FastFreeze

- AUSSTATTUNG KÜHLTEIL**
- LED Innenbeleuchtung
  - 5 Glasabstellflächen
  - MultiAdjust-Ablagen
  - Flaschengitter
  - 2 Ablagen in der Innentür
  - Flaschenablage in der Innentür: Flaschenablage
  - Lagerung Käse und Butter: 1 MultiBox 3-in-1
  - CrispZone mit Feuchteregler
  - FreshZone

- AUSSTATTUNG GEFRIERTEIL**
- XL Behälter-Schublade
  - 3 herausziehbare Gefriergut-Schubfächer
  - 2 Glasabstellflächen

- TECHNISCHE DATEN**
- Energieverbrauch pro Jahr: **223,93 kWh**
  - Geräuschpegel dB (A) re 1 pW: **39 dB(A)**
  - Luftschallemissionsklasse: **C**
  - Gerätemaß (HxBxT): **177,2 x 55,5 x 54,5 cm**
  - Einbaumaß (HxBxT): **177,5-178 x 56-57 x 56 cm**
  - Artikel-Nr.: **740154**



**NRKI 418 EP1**  
 INTEGRIERBARE KÜHL-GEFRIER-  
 KOMBINATION  
**SCHLEPPTÜRTECHNIK**  
 NoFrost DualAdvance  
 Advanced line

UVP  
**€ 1.149,00**



\*\*\*  
 A ↑ E 54 cm 177,2 cm

- Farbe: Weiß
  - Türanschlag: Türanschlag wechselbar
  - Türmaterial: Gebürstetes Metall
  - Klimaklasse: **N, ST**
- EFFIZIENZ**
- 1 Kompressor
  - Gesamtvolumen: **246 L**
  - Lagerfach für frische Lebensmittel: **183 L**
  - Gesamtvolumen Gefrierenteil: **63 L**
  - Gefriervermögen in 24 Stunden: **3 kg**
  - Lagerzeit bei Störung: **12 h**

- STEUERUNG**
- LED Display
  - Akustisches Warnsignal bei zu lange geöffnete Tür
  - Digitale Temperaturanzeige für das Kühlteil
  - Akustisches und optisches Warnsignal bei Temperaturerhöhung im Kühlteil: weißes Signallicht

- EIGENSCHAFTEN**
- NoFrost DualAdvance
  - SuperCool

- AUSSTATTUNG KÜHLTEIL**
- LED Innenbeleuchtung
  - 4 Glasabstellflächen
  - Flaschengitter
  - Ablagen in der Innentür: 1 Türablage, 1 Ablage mit Deckel
  - Schubfach für Obst und Gemüse: 1 Gemüseschubfach
  - Flaschenablage in der Innentür: Flaschenablage
  - 2 Eierbehälter (6x)

- AUSSTATTUNG GEFRIERTEIL**
- 3 herausziehbare Gefrierschubladen
  - 1 klassischer Eiswürfelbehälter

- TECHNISCHE DATEN**
- Energieverbrauch pro Jahr: **217 kWh**
  - Geräuschpegel dB (A) re 1 pW: **38 dB(A)**
  - Luftschallemissionsklasse: **C**
  - Gerätemaß (HxBxT): **177,2 x 54 x 54 cm**
  - Einbaumaß (HxBxT): **177,5-178 x 56-57 x 56 cm**
  - Artikel-Nr.: **20011296**



**RBI 418 EE0**  
 INTEGRIERBARER KÜHLSCHRANK  
 MIT GEFRIERFACH  
**SCHLEPPTÜRTECHNIK**  
 Essential Line

UVP  
**€ 1.049,00**



\*\*\*  
 A ↑ E 54 cm 177,2 cm

- Farbe: Weiß
  - Türanschlag: Türanschlag wechselbar
  - Türmaterial: Edelstahl
  - Klimaklasse: **N, ST**
- EFFIZIENZ**
- 1 Kompressor
  - Gesamtvolumen: **280 L**
  - Nettoverfassungsvermögen Kühlteil: **251 L**
  - Nettoverfassungsvermögen Gefrierenteil: **29 L**
  - Gefriervermögen in 24 Stunden: **2 kg**
  - Lagerzeit bei Störung: **11 h**

- STEUERUNG**
- Elektronische Steuerung

- EIGENSCHAFTEN**
- Umluft-Kühlsystem
  - FastFreeze
  - EcoMode-Programm

- AUSSTATTUNG KÜHLTEIL**
- Eierbehälter: 1x7
  - LED Streifen an Seite
  - 5 Glasabstellflächen
  - MultiAdjust-Ablagen
  - Flaschengitter
  - Ablagen in der Innentür: 2 Fächer mit Flaschenhalter
  - Flaschenablage in der Innentür: 2 Fächer mit Flaschenhalter
  - CrispZone mit Feuchteregler
  - CrispZone-Gemüsefach

- AUSSTATTUNG GEFRIERTEIL**
- 1 Gefrierfach mit Klappe
  - 1 Glasabstellfläche

- TECHNISCHE DATEN**
- Energieverbrauch pro Jahr: **169,91 kWh**
  - Geräuschpegel dB (A) re 1 pW: **38 dB(A)**
  - Luftschallemissionen: **C**
  - Gerätemaß (HxBxT): **177,2 x 54 x 54,5 cm**
  - Einbaumaß (HxBxT): **177,5-178 x 56-57 x 56 cm**
  - Artikel-Nr.: **743531**



**RKI 415 EP1**  
INTEGRIERBARE-KÜHL-GEFRIER-  
KOMBINATION  
**SCHLEPPTÜRTECHNIK**  
Primary Line

UVP  
**€ 699,00**



- Farbe: Weiß
- Türanschlag: Türanschlag wechselbar
- Türmaterial: Edelstahl
- Klimaklasse: **N, ST**

**EFFIZIENZ**

- 1 Kompressor
- Gesamtvolumen: **212 L**
- Nettofassungsvermögen Kühlteil: **162 L**
- Nettofassungsvermögen Gefrierteil: **50 L**
- Gefriervermögen in 24 Stunden: **2,6 kg**
- Lagerzeit bei Störung: **12 h**

**STEUERUNG**

- Mechanische Steuerung

**AUSSTATTUNG KÜHLTEIL**

- LED Innenbeleuchtung
- 4 Glasabstellflächen
- 3 Innentür-Ablagen
- 1 Flaschenablage ohne Flaschenhalter
- 1 Eierbehälter

**AUSSTATTUNG GEFRIERTEIL**

- 1 Schubfach
- 1 Innentür-Ablage
- 1 klassischer Eiswürfelbehälter

**TECHNISCHE DATEN**

- Energieverbrauch pro Jahr: **193 kWh**
- Geräuschpegel dB (A) re 1 pW: **39 dB(A)**
- Luftschallemissionsklasse: **C**
- Gerätemaß (HxBxT): **144 x 54 x 54 cm**
- Einbaumaß (HxBxT): **144,3-145 x 56 x 55 cm**
- Artikel-Nr.: **743351**



**RFI 4152 P1**  
INTEGRIERBARE KÜHL-GEFRIER-  
KOMBINATION  
**SCHLEPPTÜRTECHNIK**  
Primary Line

UVP  
**€ 639,00**



- Farbe: Weiß
- Türanschlag: Türanschlag wechselbar
- Türmaterial: Edelstahl
- Klimaklasse: **N, ST**

**EFFIZIENZ**

- 1 Kompressor
- Gesamtvolumen: **205 L**
- Nettofassungsvermögen Kühlteil: **169 L**
- Nettofassungsvermögen Gefrierteil: **36 L**
- Gefriervermögen in 24 Stunden: **2,4 kg**
- Lagerzeit bei Störung: **18 h**

**STEUERUNG**

- Mechanische Steuerung

**AUSSTATTUNG KÜHLTEIL**

- LED Innenbeleuchtung
- 4 Glasabstellflächen
- 1 Gemüseschubfach
- 1 Flaschenablage ohne Flaschenhalter
- 1 Eierbehälter (6x)

**AUSSTATTUNG GEFRIERTEIL**

- 1 klassischer Eiswürfelbehälter

**TECHNISCHE DATEN**

- Energieverbrauch pro Jahr: **175 kWh**
- Geräuschpegel dB (A) re 1 pW: **39 dB(A)**
- Luftschallemissionsklasse: **C**
- Gerätemaß (HxBxT): **145 x 54 x 54 cm**
- Einbaumaß (HxBxT): **144,5-145 x 56-57 x 55 cm**
- Artikel-Nr.: **733108**



**RFI 412 EP1**  
INTEGRIERBARE-KÜHL-GEFRIER-  
KOMBINATION  
**SCHLEPPTÜRTECHNIK**  
Primary Line

UVP  
**€ 599,00**



- Farbe: Weiß
- Türanschlag: Türanschlag wechselbar
- Türmaterial: Gebürstetes Metall
- Klimaklasse: **N, ST**

**EFFIZIENZ**

- 1 Kompressor
- Gesamtvolumen: **170 L**
- Nettofassungsvermögen Kühlteil: **135 L**
- Nettofassungsvermögen Gefrierteil: **35 L**
- Gefriervermögen in 24 Stunden: **2,6 kg**
- Lagerzeit bei Störung: **12 h**

**STEUERUNG**

- Mechanische Steuerung

**AUSSTATTUNG KÜHLTEIL**

- LED Innenbeleuchtung
- 4 Glasabstellflächen
- Ablagen in der Innentür: 2 Türfächer
- Schubfach für Obst und Gemüse: 1 Gemüseschubfach
- Flaschenablage in der Innentür: 1 Flaschenablage ohne Flaschenhalter
- 1 Eierbehälter

**AUSSTATTUNG GEFRIERTEIL**

- 1 klassischer Eiswürfelbehälter

**TECHNISCHE DATEN**

- Energieverbrauch pro Jahr: **175 kWh**
- Geräuschpegel dB (A) re 1 pW: **39 dB(A)**
- Luftschallemissionsklasse: **C**
- Gerätemaß (HxBxT): **122,1 x 54 x 54 cm**
- Einbaumaß (HxBxT): **122,3-123 x 56 x 55 cm**
- Artikel-Nr.: **743339**



**RBI 412 EE1**  
INTEGRIERBARER KÜHLSCHRANK  
MIT GEFRIERFACH  
**SCHLEPPTÜRTECHNIK**  
Essential Line

UVP  
**€ 879,00**

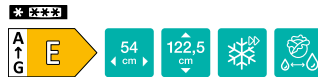

- Farbe: Weiß
- Türanschlag: Türanschlag wechselbar
- Türmaterial: Edelstahl
- Klimaklasse: **N, ST**

**EFFIZIENZ**

- 1 Kompressor
- Gesamtvolumen: **180 L**
- Nettofassungsvermögen Kühlteil: **165 L**
- Nettofassungsvermögen Gefrierteil: **15 L**
- Gefriervermögen in 24 Stunden: **2 kg**
- Lagerzeit bei Störung: **6 h**

**STEUERUNG**

- Elektronische Steuerung

**EIGENSCHAFTEN**

- FastFreeze
- EcoMode-Programm

**AUSSTATTUNG KÜHLTEIL**

- LED Streifen an Seite
- 4 Glasabstellflächen
- MultiAdjust-Ablagen
- Ablagen in der Innentür: 2 Türfächer
- Flaschenablage in der Innentür
- 1 Eierbehälter (6x)
- CrispZone mit Feuchtereleger

**AUSSTATTUNG GEFRIERTEIL**

- 1 klassischer Eiswürfelbehälter

**TECHNISCHE DATEN**

- Energieverbrauch pro Jahr: **146,18 kWh**
- Geräuschpegel dB (A) re 1 pW: **39 dB(A)**
- Luftschallemissionsklasse: **C**
- Gerätemaß (HxBxT): **122,5 x 54 x 54,5**
- Einbaumaß (HxBxT): **122,8-123,3 x 56-57 x 56 cm**
- Artikel-Nr.: **743612**



**RBI 409 EE1**  
INTEGRIERBARER KÜHLSCHRANK  
MIT GEFRIERFACH  
**SCHLEPPTÜRTECHNIK**  
Essential Line

UVP  
€ 689,00



- Farbe: Weiß
- Türanschlag: Türanschlag wechselbar
- Türmaterial: Edelstahl
- Klimaklasse: **N, ST**

#### EFFIZIENZ

- 1 Kompressor
- Gesamtvolumen: **114 L**
- Nettofassungsvermögen Kühlteil: **99 L**
- Nettofassungsvermögen Gefrierteil: **15 L**
- Gefriervermögen in 24 Stunden: **2 kg**
- Lagerzeit bei Störung: **6 h**

#### STEUERUNG

- Elektronische Steuerung

#### EIGENSCHAFTEN

- FastFreeze
- EcoMode-Programm

#### AUSSTATTUNG KÜHLTEIL

- LED Streifen an Seite
- 2 Glasabstellflächen
- MultiAdjust-Ablagen
- Ablagen in der Innentür: 1 Türablage
- Flaschenablage in der Innentür
- 1 Eierbehälter (6x)
- CrispZone mit Feuchtheregler

#### AUSSTATTUNG GEFRIERTEIL

- 1 klassischer Eiswürfelbehälter

#### TECHNISCHE DATEN

- Energieverbrauch pro Jahr: **143,26 kWh**
- Geräuschpegel dB (A) re 1 pW: **39 dB(A)**
- Luftschallemissionsklasse: **C**
- Gerätemaß (HxBxT): **87,5 x 54 x 54,5 cm**
- Einbaumaß (HxBxT): **87,8-88,3 x 56-57 x 56 cm**
- Artikel-Nr.: **743539**



**RI 518 EA1**  
INTEGRIERBARER KÜHLSCHRANK  
**FESTTÜRTECHNIK**  
Advanced Line

UVP  
€ 1.299,00



- Farbe: Weiß
- Türanschlag: Türanschlag wechselbar
- Türmaterial: Edelstahl
- Klimaklasse: **SN, N, ST**

#### EFFIZIENZ

- 1 Kompressor
- Gesamtvolumen: **301 L**
- Nettofassungsvermögen Kühlteil: **301 L**

#### STEUERUNG

- Elektronische Steuerung
- LED Display
- Akustisches Warnsignal bei zu lange geöffneter Tür
- Digitale Temperaturanzeige für das Kühlteil
- Akustisches und optisches Warnsignal bei Temperaturerhöhung im Kühlteil: weißes Signallicht

#### EIGENSCHAFTEN

- AdaptTech
- Umluft-Kühlsystem
- IonAir und DynamiCooling
- SuperCool
- Smart SuperCool

#### AUSSTATTUNG KÜHLTEIL

- LED Innenbeleuchtung
- 7 Glasabstellflächen
- MultiAdjust-Ablagen
- Flaschengitter
- 4 Innentür-Ablagen
- 2 Fächer mit Flaschenhalter
- Lagerung Käse und Butter: 1 MultiBox 3-in-1
- MixBox
- CrispZone mit Feuchtheregler
- FreshZone

#### TECHNISCHE DATEN

- Energieverbrauch pro Jahr: **112,97 kWh**
- Geräuschpegel dB (A) re 1 pW: **36 dB(A)**
- Luftschallemissionsklasse: **C**
- Gerätemaß (HxBxT): **177,2 x 55,5 x 54,5 cm**
- Einbaumaß (HxBxT): **177,5-178 x 56-57 x 56 cm**
- Artikel-Nr.: **742197**



**RI 418 EE0**  
INTEGRIERBARER KÜHLSCHRANK  
**SCHLEPPTÜRTECHNIK**  
Essential Line

UVP  
€ 969,00

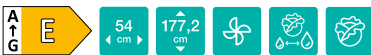

- Farbe: Weiß
- Türanschlag: Türanschlag wechselbar
- Türmaterial: Edelstahl
- Klimaklasse: **SN, N, ST**

#### EFFIZIENZ

- Inverter-Kompressor
- Gesamtvolumen: **301 L**

#### STEUERUNG

- Mechanische Steuerung

#### EIGENSCHAFTEN

- Umluft-Kühlsystem
- EcoMode-Programm

#### AUSSTATTUNG KÜHLTEIL

- Eierbehälter: 1x7
- LED Innenbeleuchtung
- 7 Glasabstellflächen
- MultiAdjust-Ablagen
- Ablagen in der Innentür: 3 Türablagen
- Flaschenablage in der Innentür: 2 Fächer mit Flaschenhalter
- 1 Eierbehälter (6x)
- CrispZone mit Feuchtheregler
- CrispZone-Gemüsefach

#### TECHNISCHE DATEN/MASSE

- Energieverbrauch pro Jahr: **112,97 kWh**
- Geräuschpegel dB (A) re 1 pW: **36 dB(A)**
- Luftschallemissionsklasse: **C**
- Gerätemaß (HxBxT): **177,2 x 54 x 54,5 cm**
- Einbaumaß (HxBxT): **177,5-178 x 56-57 x 56 cm**
- Artikel-Nr.: **743440**



**RI 412 EE1**  
INTEGRIERBARER KÜHLSCHRANK  
**SCHLEPPTÜRTECHNIK**  
Essential Line

UVP  
€ 759,00

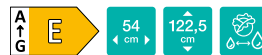

- Farbe: Weiß
- Türanschlag: Türanschlag wechselbar
- Türmaterial: Edelstahl
- Klimaklasse: **SN, N, ST**

#### EFFIZIENZ

- 1 Kompressor
- Gesamtvolumen: **199 L**

#### STEUERUNG

- Mechanische Steuerung

#### EIGENSCHAFTEN

- EcoMode-Sparprogramm

#### AUSSTATTUNG KÜHLTEIL

- LED Innenbeleuchtung
- 5 Glasabstellflächen
- MultiAdjust-Ablagen
- 2 Innentür-Ablagen
- Flaschenablage
- 1 Eierbehälter (6x)
- CrispZone-Gemüsefach mit Feuchtheregler

#### TECHNISCHE DATEN/MASSE

- Energieverbrauch pro Jahr: **100,86 kWh**
- Geräuschpegel dB (A) re 1 pW: **35 dB(A)**
- Luftschallemissionsklasse: **B**
- Gerätemaß (HxBxT): **122,5 x 54 x 54,5 cm**
- Einbaumaß (HxBxT): **122,8-123,3 x 56-57 x 56 cm**
- Artikel-Nr.: **743199**



**RI 409 EP1**  
 INTEGRIERBARER KÜHLSCHRANK  
**SCHLEPPTÜRTECHNIK**  
 Essential Line

UVP  
**€ 549,00**



- Farbe: Weiß
- Türanschlag: Türanschlag wechselbar
- Türmaterial: Gebürstetes Metall
- Klimaklasse: **SN, N, ST**

**EFFIZIENZ**

- 1 Kompressor
- Gesamtvolumen: **129 L**

**STEUERUNG**

- Mechanische Steuerung

**AUSSTATTUNG KÜHLTEIL**

- LED Innenbeleuchtung
- 4 Glasabstellflächen
- MultiAdjust-Ablagen
- Ablagen in der Innentür: 1 Türablage
- Schubfach für Obst und Gemüse: 1 Gemüseschubfach
- Flaschenablage in der Innentür
- 1 Eierbehälter (6x)

**TECHNISCHE DATEN/MASSE**

- Energieverbrauch pro Jahr: **92 kWh**
- Geräuschpegel dB (A) re 1 pW: **39 dB(A)**
- Luftschallemissionsklasse: **C**
- Gerätemaß (HxBxT): **88 x 54 x 54 cm**
- Einbaumaß (HxBxT): **87,8-88,3 x 56-57 x 56 cm**
- Artikel-Nr.: **743349**



**RBIU 609 EA1**  
 UNTERBAU-KÜHLSCHRANK MIT  
 GEFRIERFACH, INTEGRIERBAR  
**FESTTÜRTECHNIK**  
 Advanced Line

UVP  
**€ 749,00**



- Farbe: Weiß
- Türanschlag wechselbar
- Türmaterial: gebürstetes Metall
- Klimaklasse: **SN, N, ST**

**EFFIZIENZ**

- 1 Kompressor
- Gesamtvolumen: **121 Liter**
- Gesamtvolumen Kühlteil: **104 Liter**
- Gesamtvolumen Gefrierteil: **17 Liter**
- Gefriervermögen in 24 Stunden: **2 kg**
- Lagerzeit bei Störung: **9 h**

**STEUERUNG**

- LED Display
- Tonsignal bei geöffneter Tür
- Blinkende Textnachricht "do"
- Digitale Temperaturanzeige für das Kühlteil

**EIGENSCHAFTEN**

- FastFreeze

**AUSSTATTUNG KÜHLTEIL**

- LED Punkte Beleuchtung am Rand
- 2 Glasabstellflächen
- Ablagen in der Innentür: 1 höhenverstellbare Ablage, 1 höhenverstellbare Ablage
- Flaschenablage in der Innentür
- Herausnehmbare Behälter: Große ausziehbare Glasfläche
- Art der Belüftung: Be- und Entlüftung mit Ventilator im Sockel

**AUSSTATTUNG GEFRIERTEIL**

- 1 Gefrierfach mit Klappe

**TECHNISCHE DATEN/MASSE**

- Energieverbrauch pro Jahr: **148 kWh**
- Geräuschpegel dB (A) re 1 pW: **38 dB(A)**
- Luftschallemissionsklasse: **C**
- Gerätemaß (HxBxT): **81,8 x 59,5 x 54,5 cm**
- Einbaumaß (HxBxT): **82-90 x 60 x 55 cm**
- Artikel-Nr.: **20008829**

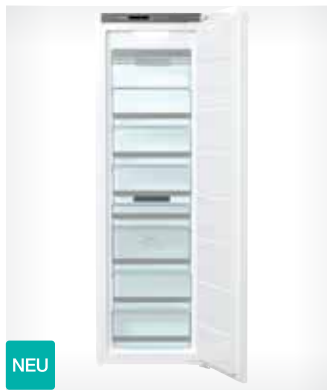

**FNI 518 EA1**  
 EINBAU-GEFRIERSCHRANK  
**FESTTÜRTECHNIK**  
 NoFrost  
 Advanced Line

NEU  
 UVP  
**€ 1.249,00**

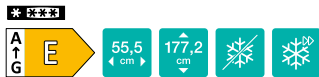

- Farbe: Weiß
- Türanschlag: Türanschlag wechselbar
- Klimaklasse: **SN, N, ST, T**

**EFFIZIENZ**

- Inverter-Kompressor
- Gesamtvolumen: **212 L**
- Gefriervermögen in 24 Stunden: **11,5 kg**
- Lagerzeit bei Störung: **8 h**

**STEUERUNG**

- Elektronische Steuerung
- LED Display
- Digitale Temperaturanzeige für Gefrierfach

**EIGENSCHAFTEN**

- Abtau-Vollautomatik im Gefrierteil
- FastFreeze
- NoFrost
- Smart FastFreeze
- Akustisches Warnsignal bei zu lange geöffneter Tür
- Akustisches und optisches Warnsignal bei Temperaturerhöhung im Gefrierteil

**AUSSTATTUNG GEFRIERTEIL**

- LED Innenbeleuchtung
- XL SpaceBox 38 L
- Gefrierteil: 1 Tür, 7 Schubladen

**TECHNISCHE DATEN**

- Energieverbrauch pro Jahr: **236,52 kWh**
- Geräuschpegel dB (A) re 1 pW: **38 dB(A)**
- Luftschallemissionsklasse: **C**
- Gerätemaß (HxBxT): **177,2 x 55,5 x 54,5 cm**
- Einbaumaß (HxBxT): **177,5-178 x 56-57 x 56 cm**
- Artikel-Nr.: **742198**



**FI 409 EE1**  
 INTEGRIERBARER  
 GEFRIERSCHRANK  
**SCHLEPPTÜRTECHNIK**  
 Essential Line

UVP  
**€ 599,00**



- Farbe: Weiß
- Türanschlag: Türanschlag wechselbar
- Klimaklasse: **SN, N, ST, T**

**EFFIZIENZ**

- 1 Kompressor
- Gesamtvolumen: **95 L**
- Gefriervermögen in 24 Stunden: **5 kg**
- Lagerzeit bei Störung: **12 h**

**STEUERUNG**

- LED Display
- Manuelle Abtauung Gefrierteil
- Digitale Temperaturanzeige für Gefrierfach
- FastFreeze
- Blinkende Textnachricht "do"
- Blinkendes LED Licht bei zu hoher Temperatur

**EIGENSCHAFTEN**

- Manuelle Abtauung
- Digitale Temperaturanzeige für Gefrierfach
- FastFreeze: schnelles Einfrieren

**AUSSTATTUNG GEFRIERTEIL**

- 3 Glasabstellflächen
- 4 herausziehbare Schubfächer

**TECHNISCHE DATEN/MASSE**

- Energieverbrauch pro Jahr: **175,85 kWh**
- Geräuschpegel dB (A) re 1 pW: **36 dB(A)**
- Luftschallemissionsklasse: **C**
- Gerätemaß (HxBxT): **87,5 x 54 x 54,5 cm**
- Einbaumaß (HxBxT): **87,8-88,3 x 56-57 x 56 cm**
- Artikel-Nr.: **743197**



**gorenje**



**UEFA**  
**EURO2024**  
GERMANY

OFFICIAL PARTNER



# ELEKTRO- KLEINGERÄTE

**Mit Elektro-Kleingeräten ist  
alles möglich.**

Sie sind so einfach und intuitiv  
wie möglich und integrieren das  
Beste, was die Technologie zu  
bieten hat.





# KÜCHENHELFER FÜR ALLE FÄLLE

KÜCHENKLEINGERÄTE

Die Gorenje Elektro-Kleingeräte machen auch die kleinen Handgriffe in Ihrer Küche zu einem Triumphakt. Sie sind einfach und intuitiv zu bedienen und integrieren sich optimal in Ihren Küchenalltag.

Egal ob Sie auf der Suche nach Hand-, Stab- oder Standmixern sind – Gorenje bietet Ihnen die optimale Lösung. Bürstenlose, langlebige DC-Motoren, effiziente Edelstahlklingen und diverse Geschwindigkeitsstufen garantieren leistungsstarke Performance. Und für alle, die etwas mehr Power benötigen, bieten wir eine große Auswahl an Küchenmaschinen und Alleschneidern. Egal ob Pürees, Kuchen- oder Brot-Teige – unsere Gorenje Küchenkleingeräte lassen Sie mit Sicherheit nicht im Stich.

*Kleine Helfer für den großen Unterschied!*

# EDELSTAHL TOPFSET

Das Kochgeschirr ist für Elektro-, Gas- und Induktionskochfelder geeignet.



CWSA 08 HC  
TOPFSET

**Chef's**  
COLLECTION

UVP  
€ 239,00



CWWA 01 HC  
WOK

**Chef's**  
COLLECTION

UVP  
€ 69,00



#### EIGENSCHAFTEN

- Rostfreies Edelstahl
- Spülmaschinenfest
- Geeignet für den Ofen
- Bestehend aus 8 Teilen:
  - 1 Topf mit Deckel, Maße Ø in cm/Volumen in l: **24 (24x12)/5**
  - 1 Topf mit Deckel, Maße Ø in cm/Volumen in l: **20 (20x10)/3**
  - 1 Topf mit Deckel, Maße Ø in cm/Volumen in l: **18 (18x9)/2**
  - 1 Topf ohne Deckel, Maße Ø in cm/Volumen in l: **24 (24x7)/3**
  - 1 Pfanne ohne Deckel, mit Stielgriff, Maße Ø in cm/Volumen in l: **24 (24x5)/2**

#### TECHNISCHE DATEN

- Nettogewicht: **7,9 kg**
- Artikel-Nr.: **575110**

#### EIGENSCHAFTEN

- Rostfreies Edelstahl
- Spülmaschinenfest
- Geeignet für alle Herde und Kochflächen
- Kochen mit weniger Öl
- Ø **30 cm**

#### TECHNISCHE DATEN

- Nettogewicht: **1,1 kg**
- Artikel-Nr.: **575299**

# STABMIXER



- Bürstenloser und langlebiger DC-Motor
- Effiziente Viererklinge
- Edelstahlaufsatz



**HBC 802 QW**  
STABMIXER

Vitaway  
COLLECTION

UVP  
€ 69,00



**HBC 561 QW**  
STABMIXER

UVP  
€ 49,00



#### LEISTUNG

- Max. Motorleistung: 800 W
- Langlebiger DC Gleichstrom Motor

#### STEUERUNG

- Stufenlose Einstellung der Drehzahl
- Impulsbetrieb für kürzere Mischzyklen

#### AUSSTATTUNG & ZUBEHÖR

- Effiziente Viererklinge
- Zerkleinerer mit 0,5 L Mixbecher, Schneebesens
- Messskala auf dem Behälter für eine perfekte und präzise Dosierung
- Messbecher mit Deckel, geeignet zur Aufbewahrung – abnehmbarer Boden

#### KOMFORT

- Geräuscharmer Betrieb für mehr Komfort
- Geeignet für Pürees

#### TECHNISCHE DATEN

- Gehäuse: Kunststoff / Metall
- Farbe: Weiß
- Gerätemaß (B x H x T):  
5,4 x 39,7 x 6,5 cm
- Nettogewicht: 0,8 kg
- Artikel-Nr.: 735655

#### LEISTUNG

- Max. Motorleistung: 560 W
- Langlebiger DC Gleichstrom Motor

#### STEUERUNG

- 2 Leistungsstufen
- Impulsbetrieb für kürzere Mischzyklen

#### AUSSTATTUNG & ZUBEHÖR

- Edelstahlaufsatz mit Doppelklinge
- 0,5 L Mixbecher
- Messskala auf dem Behälter für eine perfekte und präzise Dosierung

#### KOMFORT

- Geräuscharmer Betrieb für mehr Komfort
- Geeignet für Pürees

#### TECHNISCHE DATEN

- Gehäuse: Kunststoff / Metall
- Farbe: Weiß
- Gerätemaß (BxHxT):  
5,1 x 36 x 5,1 cm
- Nettogewicht: 0,6 kg
- Artikel-Nr.: 733350

# STANDMIXER



- Präzise Geschwindigkeitssteuerung
- Effiziente Viererklinge / Sechsstabmesser
- LED Beleuchtung der Tasten



**B 1400 E**  
MIXGERÄT



UVP  
€ 139,00



#### LEISTUNG

- Max. Motorleistung: **1400 W**
- Einfache Reinigung

#### STEUERUNG

- Ein-/ Ausschalter
- Verstellbare Geschwindigkeitsstufen
- Impulsbetrieb
- Voreinstellungen: **Ice Crushing, Pulse operation, Smoothie**

#### AUSSTATTUNG & ZUBEHÖR

- Volumen des Behälters: 1,75 L
- AC Motor für zuverlässigen Betrieb
- Effiziente Sechsstabmesser
- Rutschfeste Gummifüße
- Messskala auf dem Behälter

#### SICHERHEIT

- Überhitzungsschutz für zusätzliche Sicherheit

#### TECHNISCHE DATEN

- Gehäuse: Kunststoff/ Metall
- Farbe: Weiß/ Silber
- Elektro-Anschlusskabel: **1 m**
- Gerätemaß (HxBxT): **42,3 x 22 x 21,5 cm**
- Nettogewicht: **4,6 kg**
- Bruttogewicht: **5,6 kg**
- Artikel-Nr.: **738519**

# HANDMIXER



- Hocheffiziente Edelstahlhaken
- Robuste Edelstahl-Flachquirle
- 5 Geschwindigkeitsstufen
- Turbotaste



**M 500 DCBK**  
HANDMIXER

UVP  
€ 49,00



**M 500 DC**  
HANDMIXER

UVP  
€ 49,00



#### LEISTUNG

- Max. Motorleistung: **500 W**
- Einfache Reinigung
- DC Motor für ökonomische Anwendung und Langlebigkeit
- 5 Verstellbare Geschwindigkeitsstufen
- Ultra-leichtes Modell
- Spülmaschinengeeignet

#### AUSSTATTUNG & ZUBEHÖR

- Turbotaste für sofortige Leistungssteigerung
- Impulsbetrieb für kürzere Mischzyklen
- Edelstahlhaken
- Hocheffiziente Quirle und innovative Knethaken

#### TECHNISCHE DATEN

- Farbe: Matt-Schwarz
- Gerätemaß (HxBxT): **16 x 20 x 8,6 cm**
- Nettogewicht: **0,9 kg**
- Artikel-Nr.: **739226**

#### LEISTUNG

- Max. Motorleistung: **500 W**
- Einfache Reinigung
- DC Motor für ökonomische Anwendung und Langlebigkeit
- 5 Verstellbare Geschwindigkeitsstufen
- Ultra-leichtes Modell
- Spülmaschinengeeignet

#### AUSSTATTUNG & ZUBEHÖR

- Turbotaste für sofortige Leistungssteigerung
- Impulsbetrieb für kürzere Mischzyklen
- Edelstahlhaken
- Hocheffiziente Quirle und innovative Knethaken

#### TECHNISCHE DATEN

- Farbe: Weiß
- Gerätemaß (HxBxT): **16 x 20 x 8,6 cm**
- Nettogewicht: **0,9 kg**
- Artikel-Nr.: **738613**

# ZERKLEINERER



- Einfache Bedienung
- 2 in 1
- Vielfältige Einsatzmöglichkeit

**S 501 GW**  
ZERKLEINERER



UVP  
€ 49,00



**S 501 GBK**  
ZERKLEINERER



UVP  
€ 49,00



#### LEISTUNG

- Max. Motorleistung: **500 W**
- AC Motor für zuverlässigen Betrieb

#### AUSSTATTUNG & ZUBEHÖR

- Kapazität des Behälters: **1 L**
- 2 in 1 Edelstahl Zerkleinerer und Schlagscheibe
- Glasbehälter
- Klingenmaterial: SUS301
- Turbotaste für sofortige Leistungssteigerung
- Messskala auf dem Behälter für eine perfekte und präzise Dosierung
- Doppelklinge

#### KOMFORT

- Spülmaschinengeeignet für schnelles und zuverlässiges Reinigen
- Rutschfeste Gummifuße

#### SICHERHEIT

- Ein- und Ausschalter mit zusätzlichem Schutz
- Sicherheitsschalter für perfekte Sicherheit

#### TECHNISCHE DATEN

- Gehäuse: Kunststoff / Metall
- Gerätemaß (BxHxT): **10,2 x 16,5 x 10,2 cm**
- Anschlusswert: **500 W**
- Artikel-Nr.: **740227**

#### LEISTUNG

- Max. Motorleistung: **500 W**
- AC Motor für zuverlässigen Betrieb

#### AUSSTATTUNG & ZUBEHÖR

- Kapazität des Behälters: **1 L**
- 2 in 1 Edelstahl Zerkleinerer und Schlagscheibe
- Glasbehälter
- Klingenmaterial: SUS301
- Turbotaste für sofortige Leistungssteigerung
- Messskala auf dem Behälter für eine perfekte und präzise Dosierung
- Doppelklinge

#### KOMFORT

- Spülmaschinengeeignet für schnelles und zuverlässiges Reinigen
- Rutschfeste Gummifuße

#### SICHERHEIT

- Ein- und Ausschalter mit zusätzlichem Schutz
- Sicherheitsschalter für perfekte Sicherheit

#### TECHNISCHE DATEN

- Gehäuse: Kunststoff / Metall
- Gerätemaß (BxHxT): **10,2 x 16,5 x 10,2 cm**
- Anschlusswert: **500 W**
- Artikel-Nr.: **735373**

# ALLESSCHNEIDER

- Solingen Edelmessner
- Slowenische Produktion
- Sicherheit als oberste Priorität
- Spülmaschinegeeignete Teile



## TIPP:

### Sparen Sie Geld!

Durch den Kauf von größeren Stücken oder Mengen sparen Sie Geld, sind jedoch immer bereit, perfekt geschnittenen Käse, Fleischprodukte, Brot, Gemüse oder Obst zu servieren. Kaufen Sie frisches Fleisch in größeren Stücken und schneiden Sie die Steaks in der gewünschten Dicke selbst in Scheiben.

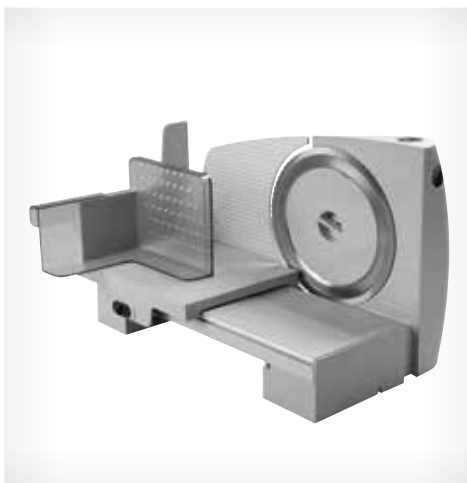

**R 607 A**  
ALLESSCHNEIDER



UVP  
€ 139,00



**R 401 W**  
ALLESSCHNEIDER



UVP  
€ 79,00



#### LEISTUNG

- Max. Motorleistung: **110 W**

#### AUSSTATTUNG

- Stufenlos einstellbare Schnittstärke (0-15 mm)
- Großes, rostfreies Solingen Edelmessner mit Universalwellenschliff (Ø 170 mm)
- Spülmaschinegeeignete Teile für schnelles und zuverlässiges Reinigen
- Ein- und Ausschalter mit zusätzlichem Schutz

#### KOMFORT

- Abnehmbarer und teilbarer Schneidungsschlitten
- Vakuumfüße für eine perfekte Stabilität

#### SICHERHEIT

- Sicherheitsschalter für perfekte Sicherheit

#### TECHNISCHE DATEN

- Gehäuse: Kunststoff / Metall
- Gerätemaß (BxHxT): **33 x 23,3 x 23 cm**
- Nettogewicht: **2,1 kg**
- Bruttogewicht: **2,7 kg**
- Artikel-Nr.: **731532**

#### LEISTUNG

- Max. Motorleistung: **110 W**

#### AUSSTATTUNG

- Solingen Edelmessner
- Großes, rostfreies Solingen Edelmessner mit Universalwellenschliff (Ø 170 mm)
- Spülmaschinegeeignete Teile für schnelles und zuverlässiges Reinigen
- Ein- und Ausschalter mit zusätzlichem Schutz

#### KOMFORT

- Abnehmbarer und teilbarer Schneidungsschlitten
- Kabelfach
- Rutschfeste Gummifüße

#### SICHERHEIT

- Sicherheitsschalter für perfekte Sicherheit

#### TECHNISCHE DATEN

- Gehäuse: Kunststoff
- Gerätemaß (BxHxT): **33 x 19,5 x 10,2 cm**
- Nettogewicht: **1,6 kg**
- Bruttogewicht: **1,8 kg**
- Artikel-Nr.: **731500**



# GRILL



- Anti-Haftbeschichtete Platten
- Abnehmbare Platten
- Grillen zu jeder Jahreszeit



**KR 1800 SDP**  
KONTAKTGRILL

UVP  
€ 109,00



**SM 701 GCB /  
SM 701 GCW**  
MINIGRILL 2IN1

UVP  
€ 49,00



#### EIGENSCHAFTEN

- Einfaches Grillen
- 4 Temperaturstufen herausnehmbare und umkehrbare Grillplatten
- Aluminium Grillplatte
- Antihftbeschichtung für optimale Ergebnisse
- Gerippte Grillfläche
- Höhenverstellbar
- Offene oder geschlossene Betriebsposition erweitert die Einsatzmöglichkeiten
- Temperaturanzeige

#### STEUERUNG

- Einfache elektronische Steuerung
- Stufenlose Temperatureinstellung

#### KOMFORT

- Transportgriff
- Wärmeabweisender Griff

#### TECHNISCHE DATEN

- Heizleistung: **1800 W**
- Gehäuse: Metall, lackiert
- Grillzone (Breite x Höhe): **23 x 34 cm**
- Gerätemaß (BxHxT): **37,5 x 13,5 x 31,5 cm**
- Nettogewicht: **4 kg**
- Anschlusswert: **1800 W**
- Artikel-Nr.: **673874**

- Farbe: Schwarz (SM 701 GCB) / Weiß (SM 701 GCW)

#### LEISTUNG

- Heizleistung: **700 W**

#### EIGENSCHAFTEN

- Antihftbeschichtung
- Gerippte Grillfläche

#### STEUERUNG

- Geschlossene Betriebsposition
- Temperaturanzeige zur besseren Kontrolle
- Einfaches Grillen

#### SERIENZUBEHÖR

- Kabelfach für einfache Lagerung
- Rutschfeste Gummifüße
- Transportgriff

#### SICHERHEIT

- Sicherheitsmechanismus
- Wärmeabweisender Griff

#### TECHNISCHE DATEN

- Gehäuse: Metall lackiert
- Gerätemaß (HxBxT): **9,5 x 22,8 x 22,7 cm**
- Nettogewicht: **1,2 kg**
- Artikel-Nr.: **730993 (SM 701 GCB)**  
**673842 (SM 701 GCW)**

# TOASTER



- Verschiedene Bräunungsstufen
- Auftaufunktion
- Aufwärmfunktion



**T 850 BK**  
TOASTER

NEU

UVP  
€ 59,00



**T 850 WE**  
TOASTER

NEU

UVP  
€ 59,00



#### EIGENSCHAFTEN

- 7 Heizstufen
- Bräunungsstufen thermostat
- Auftaufunktion
- Aufwärmfunktion
- Beheizung von 2 Seiten

#### KOMFORT

- Automatischer Auswurf
- Beleuchtete Knöpfe
- Außenwand bleibt kalt
- Krümfach

#### TECHNISCHE DATEN

- Gehäuse: Kunststoff/ Metall
- Farbe: Matt-Schwarz
- Elektro-Anschlusskabel: 0,82 m
- Gerätemaß (HxBxT): 18 x 30,7 x 16,7 cm
- Nettogewicht: 1,2 kg
- Anschlusswert: 850 W
- Artikel-Nr.: 498314

#### EIGENSCHAFTEN

- 7 Heizstufen
- Bräunungsstufen thermostat
- Auftaufunktion
- Aufwärmfunktion
- Beheizung von 2 Seiten

#### KOMFORT

- Automatischer Auswurf
- Beleuchtete Knöpfe
- Außenwand bleibt kalt
- Krümfach

#### TECHNISCHE DATEN

- Gehäuse: Kunststoff/ Metall
- Farbe: Weiß
- Elektro-Anschlusskabel: 0,82 m
- Gerätemaß (HxBxT): 18 x 30,7 x 16,7 cm
- Nettogewicht: 1,2 kg
- Anschlusswert: 850 W
- Artikel-Nr.: 685813

# BROTBACKAUTOMAT



- Voreingestellte Backprogramme
- Brotgröße und Bräunungsgrad wählbar
- Programm für glutenfreies Backen
- Machen Sie Ihre Lieblingsmarmelade oder Joghurt



**BM 1210 BK**  
BROTBACKAUTOMAT



UVP  
€ 179,00

#### LEISTUNG

- Heizleistung: 800 W

#### FUNKTIONEN

- 2 Brotlaibgrößen: 900 - 1200 g
- Warmhaltefunktion für frisches Brot
- Backen nach einem Stromausfall
- CrustChoice

#### PROGRAMME

- 12 voreingestellte Programme
- Automatische Knetfunktion
- QuickProgramm für schnelle Backergebnisse
- Programm für Marmeladenverarbeitung
- Glutenfreie Backprogramme

#### STEUERUNG

- Blaues LCD Display & Aktivitätsanzeige
- Kontrollfenster
- Akustisches Signal zur Betriebssteuerung

#### SERIENZUBEHÖR

- 1 hochwertige Teflon-beschichtete Brotbackform
- 2 Teigspateln
- Zusätzlicher Messbehälter
- Zusätzlicher Messlöffel
- Rezeptbuch für neue Ideen

#### SICHERHEIT

- Automatisches Ausschalten
- Rutschfeste Gummifuße

#### TECHNISCHE DATEN

- Gehäuse: Kunststoff / Metall
- Gerätemaß (BxHxT): 26,2 x 27,8 x 42,5 cm
- Nettogewicht: 6,1 kg
- Artikel-Nr.: 734331

# EINZELKOCHPLATTE



Durch das kompakte, ultraflache Design ideal geeignet für Outdoor Aktivitäten wie z.B. Camping, etc.

**ICY 2000 SP**  
INDUKTIONS-KOCHFELD



UVP  
**€ 149,00**

**ICY 3500 DP**  
INDUKTIONS-KOCHFELD



UVP  
**€ 299,00**

**EIGENSCHAFTEN**

- 1 Induktionskochzone:  
Ø 20 cm, 2 kW

**TECHNISCHE DATEN**

- Gerätemaß (BxHxT):  
28 x 4,2 x 36 cm
- Anschlusswert: 2000 W
- Artikel-Nr.: 896878

**STEUERUNG**

- TouchControl-Sensorbedienung
- Timerfunktion

**EIGENSCHAFTEN**

- 2 Induktionskochfelder:  
links: Ø 22 cm, 2 kW,  
rechts: Ø 22 cm, 2 kW

**TECHNISCHE DATEN**

- Gerätemaß (BxHxT):  
57,5 x 4,5 x 36 cm
- Anschlusswert: 3400 W
- Artikel-Nr.: 896879

**STEUERUNG**

- TouchControl-Sensorbedienung
- Timerfunktion



# WASSERKOCHER



- 360° Rotationsmöglichkeit
- Kalkfilter



**K 15 DWW**  
WASSERKOCHER

NEU

UVP  
€ 49,00



**K 15 DWBK**  
WASSERKOCHER

NEU

UVP  
€ 49,00

**EIGENSCHAFTEN**

- Volumen des Wasserbehälters: 1,5 L
- 360° Umdrehung für einfache Bedienung
- Strix Thermostat
- Wasserstandsanzeige

**KOMFORT**

- Kabelfach garantiert einfache Lagerung
- Austauschbarer Kalksteinfilter

**SICHERHEIT**

- Überhitzungsschutz für sicheren Gebrauch und verlängerte Lebensdauer Ihres Gerätes
- Sicherheitssystem
- Automatische Abschaltung

**TECHNISCHE DATEN**

- Farbe: Weiß
- Gerätemaß (HxBxT): 25,2 x 23 x 15,9 cm
- Nettogewicht: 1,1 kg
- Anschlusswert: 2200 W
- Artikel-Nr: 737894

**EIGENSCHAFTEN**

- Volumen des Wasserbehälters: 1,7 L
- 360° Umdrehung für einfache Bedienung
- Analoges Thermostat
- Wasserstandsanzeige

**KOMFORT**

- Kabelfach garantiert einfache Lagerung
- Austauschbarer Kalksteinfilter
- Rutschfeste GummifüÙe

**SICHERHEIT**

- Überhitzungsschutz für sicheren Gebrauch und verlängerte Lebensdauer Ihres Gerätes
- Sicherheitssystem
- Automatische Abschaltung

**TECHNISCHE DATEN**

- Farbe: Schwarz
- Gerätemaß (HxBxT): 25,2 x 23 x 15,9 cm
- Nettogewicht: 1,1 kg
- Anschlusswert: 2200 W
- Artikel-Nr: 738060



**K 17 WE**  
WASSERKOCHER

UVP  
€ 39,00



**K 17 BK**  
WASSERKOCHER

UVP  
€ 39,00

**EIGENSCHAFTEN**

- Volumen des Wasserbehälters: 1,7 L
- 360° Umdrehung für einfache Bedienung
- Wasserstandsanzeige
- Analoges Thermostat

**KOMFORT**

- Kabelfach garantiert einfache Lagerung
- Austauschbarer Kalksteinfilter
- Rutschfeste GummifüÙe

**SICHERHEIT**

- Überhitzungsschutz für sicheren Gebrauch und verlängerte Lebensdauer Ihres Gerätes
- Sicherheitssystem
- Automatische Abschaltung
- Verschlussklappe

**TECHNISCHE DATEN**

- Farbe: Weiß
- Gerätemaß (HxBxT): 24 x 21,2 x 15 cm
- Nettogewicht: 0,9 kg
- Anschlusswert: 2200 W
- Artikel-Nr.: 685814

**EIGENSCHAFTEN**

- Volumen des Wasserbehälters: 1,7 L
- 360° Umdrehung für einfache Bedienung
- Wasserstandsanzeige
- Analoges Thermostat

**KOMFORT**

- Kabelfach garantiert einfache Lagerung
- Austauschbarer Kalksteinfilter
- Rutschfeste GummifüÙe

**SICHERHEIT**

- Überhitzungsschutz für sicheren Gebrauch und verlängerte Lebensdauer Ihres Gerätes
- Sicherheitssystem
- Automatische Abschaltung
- Verschlussklappe

**TECHNISCHE DATEN**

- Farbe: Schwarz
- Gerätemaß (HxBxT): 24 x 21,2 x 15 cm
- Nettogewicht: 0,9 kg
- Anschlusswert: 2200 W
- Artikel-Nr.: 685815

# VAKUUMIERGERÄT



- Konservierung leicht gemacht
- Vakuumieren und Verschweißen
- Kompaktes Design
- inkl. Vakuumbeutel



**VS120E**  
VAKUUMIERGERÄT

UVP  
€ 109,00



**VB 28/300**  
FOLIENROLLEN

UVP  
€ 19,00



 Original  
Accessories

#### LEISTUNG

- Leistung: 120 W
- Max. Vakuumpumpen-Absaugfunktion: 800 mbar
- Schweißnaht: 300 mm
- Vakuumieren
- Verschweißen

#### STEUERUNG

- Elektronische Bedienung
- Rote Kontrollleuchte
- LED Display
- Kompaktes Design für einfaches Verstauen des Gerätes

#### KOMFORT

- Fach für Folienrollen und Kabel
- Kabelfach – garantiert einfache Lagerung
- Rutschfeste Gummifüße dienen zur Stabilität

#### ZUBEHÖR

- Vakuumbeutel 10 Stück

#### TECHNISCHE DATEN

- Material Gehäuse: Kunststoff / Metall
- Gerätemaß (HxBxT): 7,5 x 36,5 x 14 cm
- Nettogewicht: 1,5 kg
- Artikel-Nr.: 562496

#### EIGENSCHAFTEN

- Länge: 3000 mm
- Breite: 280 mm
- Anzahl der Folienrollen: 3
- Zum Kochen geeignet
- Neutraler Geschmack und Geruch
- Luftundurchlässig
- Hygienisch
- Wiederverwendbar

#### TECHNISCHE DATEN

- Maß (BxHxT): 17 x 5,8 x 28,8 cm
- Nettogewicht: 0,6 kg
- Artikel-Nr.: 347064







# PERFEKT SAUBER UND GLATT

HAUSHALTSKLEINGERÄTE

Verabschieden Sie sich von Staub und Schmutz in Ihrem Zuhause. Genießen Sie alle Vorteile eines Standstaubsaugers, der sich in Sekundenschnelle in einen Handstaubsauger verwandelt. Sie gelangen spielend leicht auch an schwer erreichbare Stellen in Ihrem Zuhause oder Ihrem Auto. Damit nicht nur Ihr Zuhause, sondern auch Sie umwerfend aussehen, lassen Sie die Dampfbügeleisen von Gorenje die Arbeit machen, denn sie liefern immer einen kräftigen Dampfstoß, der selbst hartnäckige Falten beseitigt.

*Die kraftvolle Hilfe in Ihrer Hand*

# BÜGELEISEN



- Sicheres Bügeln
- Kalkschutz
- Vertikaldampf



**SGH 2200 LBC**  
DAMPFBÜGELEISENSTATION

UVP  
€ 129,00



#### LEISTUNG

- Leistung: **2200 W**
- Kalkschutz
- Tropfschutz
- Selbstreinigungsfunktion
- Vertikaldampf
- Bügeln ohne Dampf
- Bügeln mit trockenem Dampf
- Innovative Pumpe

#### STEUERUNG

- Analoge Temperatureinstellung
- 4 Stufen
- Temperaturanzeige
- Dampfregulierung: **50 g/ min.**
- Dampfstoß: **100 g/ min.**
- Sprühdüse

#### ZUBEHÖR

- Kabelfach garantiert einfache Lagerung
- Wasserstand Anzeige

- Wassernachfüllung während des Bügelns
- Äußerst nützliche große Einfüllöffnung mit Deckel
- Dosierbecher
- ergonomisches Design

#### SICHERHEIT

- Sicheres bügeln
- Dreifache Sicherung
- Automatisches Ausschalten

#### TECHNISCHE DATEN

- Tankfüllung: **2,00 L**
- Gerätemaß (HxBxT): **25 x 22 x 40 cm**
- Nettogewicht: **3,5 kg**
- Elektro-Anschlusskabel: **1,9 m**
- Anschlusswert: **2200 W**
- Art.Nr.: **735645**



**SIH 2200 TQC**  
BÜGELEISEN

NEU

UVP  
€ 59,00



#### LEISTUNG

- Leistung: **2200 W**
- Kalkschutz
- Tropfschutz
- Selbstreinigungsfunktion
- Vertikaldampf
- Bügeln ohne Dampf
- Bügeln mit trockenem Dampf

#### STEUERUNG

- Analoge Temperatureinstellung
- Temperaturanzeige
- Dampfregulierung: **30 g/ min.**
- Dampfstoß: **90 g/ min.**
- Sprühdüse

#### ZUBEHÖR

- Wasserstandsanzeige
- Dosierbecher

#### SICHERHEIT

- Sicheres bügeln
- Dreifache Sicherung
- Automatisches Ausschalten

#### TECHNISCHE DATEN

- Tankfüllung: **0,28 L**
- Gerätemaß (HxBxT): **14,5 x 13,3 x 32 cm**
- Nettogewicht: **1,3 kg**
- Anschlusswert: **2200 W**
- Art.Nr.: **735774**



**SIH 1800 BLT**  
BÜGELEISEN

NEU

UVP  
€ 29,00



#### LEISTUNG

- Leistung: **1800 W**
- Kalkschutz
- Tropfschutz
- Vertikaldampf
- Bügeln ohne Dampf
- Bügeln mit trockenem Dampf

#### STEUERUNG

- Analoge Temperatureinstellung
- Temperaturanzeige
- Dampfregulierung: **25 g/ min.**
- Dampfstoß: **80 g/ min.**
- Sprühdüse

#### ZUBEHÖR

- Wasserstandsanzeige
- Dosierbecher

#### SICHERHEIT

- Sicheres bügeln

#### TECHNISCHE DATEN

- Tankfüllung: **0,25 L**
- Gerätemaß (HxBxT): **13,6 x 11,1 x 27 cm**
- Nettogewicht: **1 kg**
- Anschlusswert: **1800 W**
- Art.Nr.: **735776**

# BODENPFLEGE



- Ergonomisches Design
- Lange Akkulaufzeit
- Schnelle Akkuladung

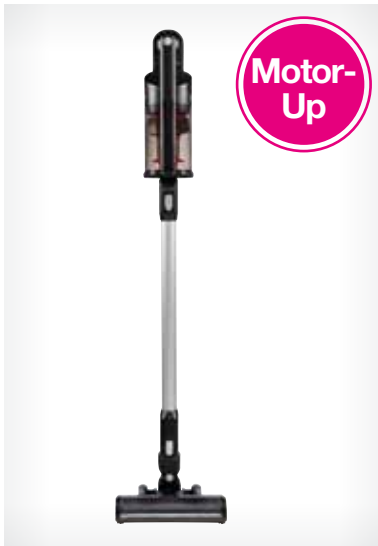

**SVC 252 FMBK**  
STAUBSAUGER FREESTYLE  
MOVE

UVP  
€ 279,00



NEU

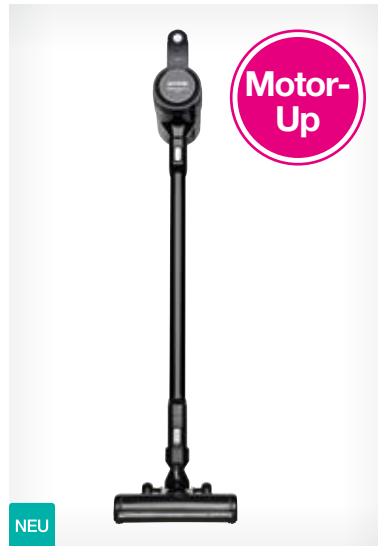

**SVC216FMLBKII**  
STAUBSAUGER FREESTYLE  
MOVE LITE

UVP  
€ 229,00



- 2 in 1 - Akkubesen und Handstaubsauger
- Trockenreinigung

#### LEISTUNG

- max. Motorleistung: **150 W**
- Betriebszeit bis zu **60 min**
- Luftstrom: **17 l/s**
- Ladezeit: **5 h**
- Saugkraft: **35 W**
- **25,2 V** Batterie

#### STEUERUNG

- Steuerung am Griff / 2 Stufen

#### HYGIENE

- Staubvorratsbehälter: **Box**
- HEPA-Filter
- Volumen Schmutz-Auffangbehälter: **0,5 l**

#### KOMFORT

- Kabellos
- Abnehmbarer Akku (7 Batterien)
- Ladekontrollleuchte
- Akkuladeanzeige
- 2 Aufsätze / Düsen
- 4 Räder aus Gummi
- LED Beleuchtung

#### TECHNISCHE DATEN

- Farbe: **Matt-Schwarz**
- Geräuschpegel: **78 dB**
- **25,2 V**
- Gerätemaß (BxHxT): **25 x 122,5 x 18,7 cm**
- Nettogewicht: **2,6 kg**
- Artikel-Nr.: **735663**

- 2 in 1 - Akkubesen und Handstaubsauger
- Trockenreinigung

#### LEISTUNG

- max. Motorleistung: **121 W**
- Betriebszeit bis zu: **45 Min**
- Luftstrom: **12 l/s**
- Saugkraft: **25 W**
- Ladezeit: **6 h**
- Batterieleistung: **25,2 Volt**

#### STEUERUNG

- Steuerung auf dem Gerät
- Leistungseinstellung: am Griff
- 2 Geschwindigkeiten

#### HYGIENE

- Staubvorratsbehälter: **Box**
- Volumen Schmutz-Auffangbehälter: **0,5 L**
- HEPA-Filter

#### KOMFORT

- Kabellos
- Eingebauter-Akku (6 Batterien)
- Ladekontrollleuchte
- Akkuladeanzeige
- 3 Aufsätze / Düsen
- 4 Räder aus Gummi
- LED Beleuchtung

#### TECHNISCHE DATEN

- Farbe: **Matt-Schwarz**
- Geräuschpegel: **78 dB**
- Gerätemaß (HxBxT): **111 x 25 x 22 cm**
- Nettogewicht: **2,5 kg**
- Art.Nr.: **740918**





**SVC 252 GFA**  
STAUBSAUGER G FORCE FREE

**2 IN 1**

- abnehmbarer Akku
- motorisierte Bürste
- LED Beleuchtung

UVP  
**€ 269,00**



**SVC216GFW**  
STAUBSAUGER FREESTYLE

**2 IN 1**



reddot winner 2020

NEU

UVP  
**€ 199,00**



- 2 in 1 - Akkubesen und Handstaubsauger
- Trockenreinigung

**LEISTUNG**

- max. Motorleistung: **155 W**
- Betriebszeit bis zu 70 min
- Luftstrom: **10,5 l/s**
- Ladezeit: **6 h**
- Saugkraft: **22 W**
- **25,2 V** Batterie

**STEUERUNG**

- Steuerung am Griff / 2 Stufen
- SoftStart

**HYGIENE**

- Staubvorratsbehälter: Box
- HEPA-Filter
- Volumen Schmutz-Auffangbehälter: **0,5 l**
- Motorisierte Turbobürste
- Abnehmbare Bürstenrolle zum einfachen Entfernen von Haaren

**KOMFORT**

- Kabellos
- Abnehmbarer Akku mit leistungsstarker Lithiumbatterie (7 Batterien)
- Ladekontrollleuchte
- Akkuladeanzeige
- Anzeige Staubauffangbehälter
- 2 Aufsätze / Düsen
- 4 Räder aus Gummi
- LED Beleuchtung

**TECHNISCHE DATEN**

- Geräuschpegel: **75,2 dB**
- Gerätemaß (BxHxT): **26 x 118 x 17 cm**
- Nettogewicht: **2,5 kg**
- Artikel-Nr.: **678532**

- 2 in 1 - Akkubesen und Handstaubsauger
- Trockenreinigung

**LEISTUNG**

- max. Motorleistung: **138 W**
- Betriebszeit bis zu: **60 Min**
- Luftstrom: **11,5 l/s**
- Saugkraft: **20 W**
- Ladezeit: **6 h**
- Batterieleistung: **21.6 Volt**

**STEUERUNG**

- Steuerung am Griff / 2 Stufen
- Leistungseinstellung: am Griff
- 2 Düsen
- SoftStart

**HYGIENE**

- Staubvorratsbehälter: Box
- Volumen Schmutz-Auffangbehälter: 0,5 L
- Motorisierte Turbobürste
- HEPA-Filter

**KOMFORT**

- Kabellos
- Abnehmbarer-Akku (6 Batterien)
- Ladekontrollleuchte
- Akkuladeanzeige
- Anzeige Staubauffangbehälter
- 2 Aufsätze / Düsen
- 4 Räder aus Gummi
- LED Beleuchtung

**TECHNISCHE DATEN**

- Farbe: Matt-Schwarz
- Geräuschpegel: **74,1 dB**
- Gerätemaß (HxBxT): **26 x 118 x 17 cm**
- Nettogewicht: **2,5 kg**
- Art.Nr.: **734540**



**VCEA 02 GALWCY**  
STAUBSAUGER G-FORCEAIR PRO

- XpandZone Bürste
- Parkettbürste

UVP  
**€ 199,00**



- Trockenreinigung

**LEISTUNG**

- Saugkraft: **180 W**
- 3 Düsen
- Luftstrom **28,3 l/s**

**STEUERUNG**

- Steuerung auf dem Gerät
- Motorleistung mit Drehknopf einstellbar
- SoftStart

**HYGIENE**

- Staubvorratsbehälter: Box
- HEPA-Filter: doppelte HEPA Filtration
- Volumen Schmutz-Auffangbehälter: **3,3 l**

**KOMFORT**

- Teleskopisches Metallrohr
- Zubehör: XpandZone Bürste, Parkettbürste
- Stoßschutz Active Bumper
- Gummierter Griff
- Kabelaufwicklung
- Große Reichweite: **9 m**
- Parkposition freistehend oder horizontal
- 3 Räder aus Gummi
- Überhitzungsschutz

**TECHNISCHE DATEN**

- Farbe: Weiß
- Elektro-Anschlusskabel: **7 m**
- Geräuschpegel: **67 dB**
- Gerätemaß (BxHxT): **43,3 x 27,9 x 26,8 cm**
- Nettogewicht: **7,8 kg**
- Anschlusswert: **700 W**
- Artikel-Nr.: **731851**

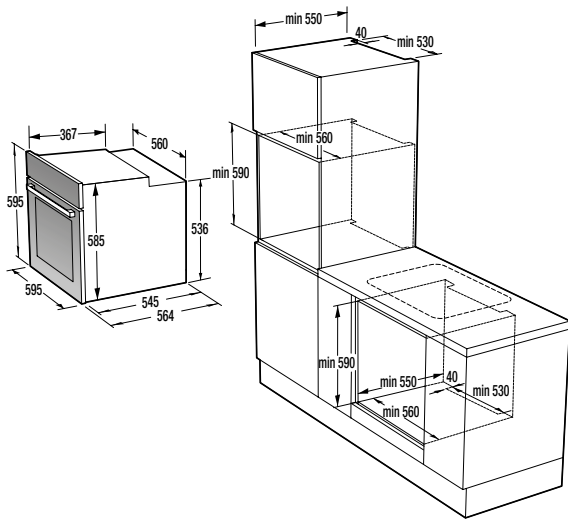

BPSA... / BPS... / BOS... / BOSX... / BO...

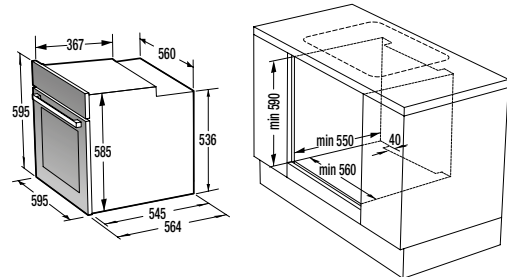

BCS... / BC... / BCPX... / BCIX... / BCX...

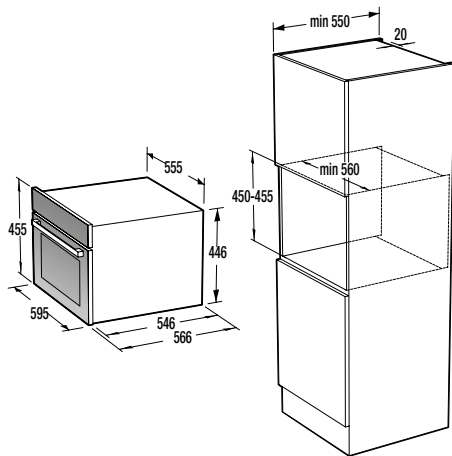

BCM 4547 DG / BCM 4547 A10X

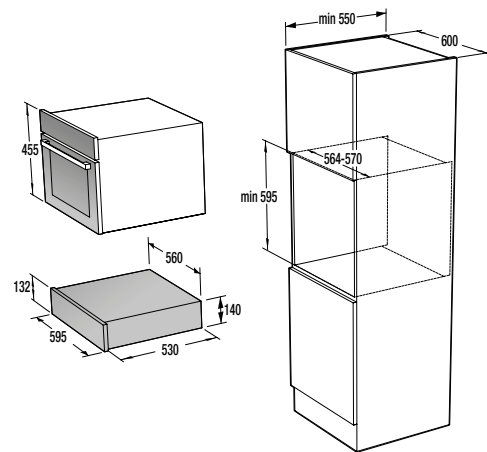

WD 1410 X / WD 1410 BG

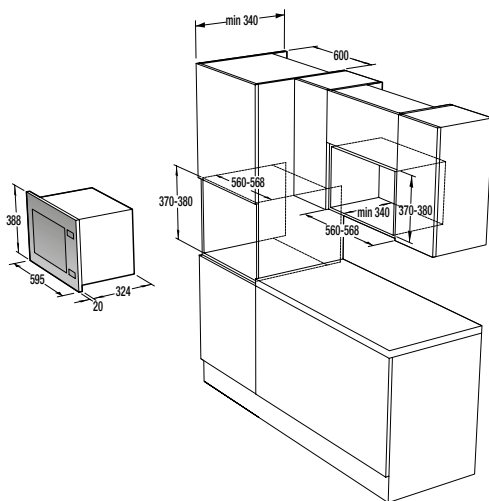

BM 201 AG1BG / BM 201 EG1BG

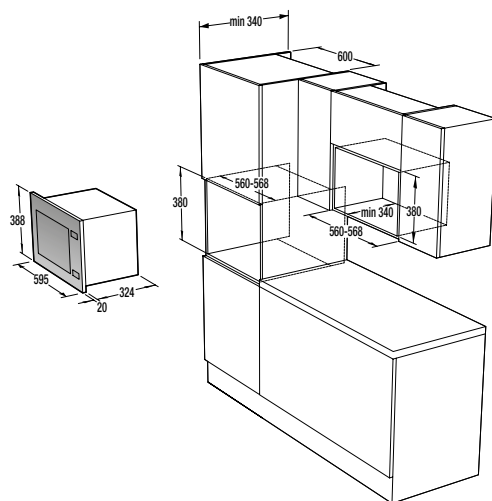

BM 201 AG1X



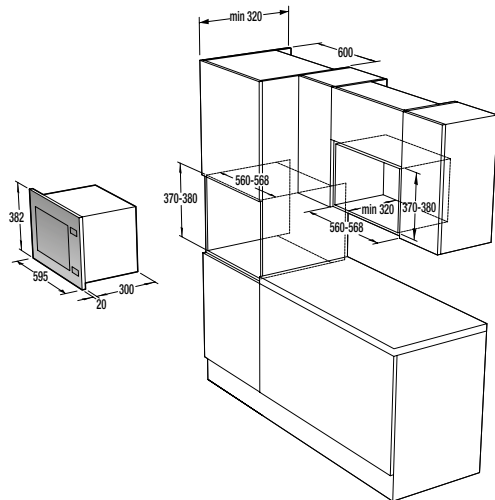

**BM 171 EG1X**

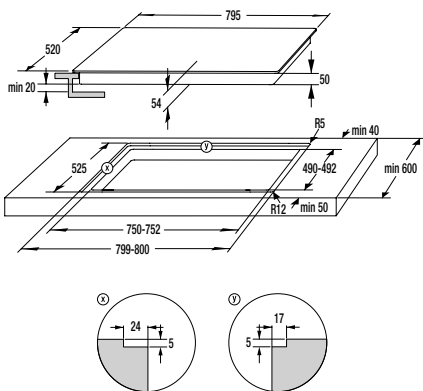

**IS 846 BG Flächenbündig**

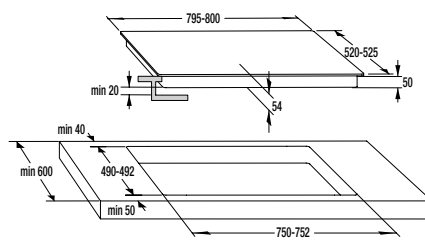

**IS 846 BG / IT 843 BX**

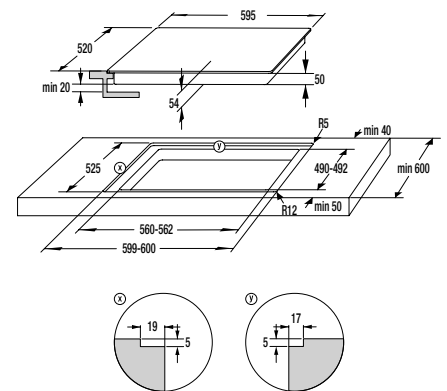

**IS 646 BG Flächenbündig**

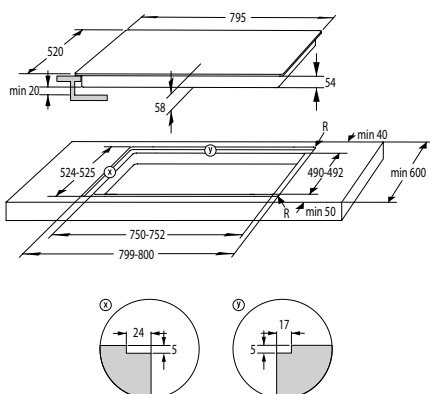

**GI8421BX Flächenbündig**

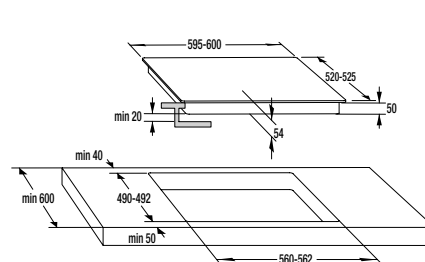

**IT 43 X / IS 646 BG / IT 645 BX**

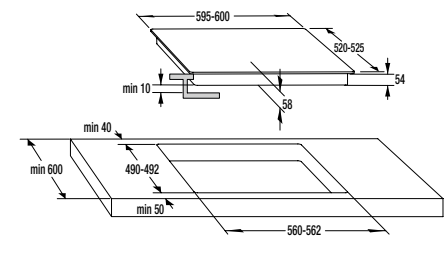

**GI 6401 BSC / GI 6400 BXDE  
GI 6401 BX**

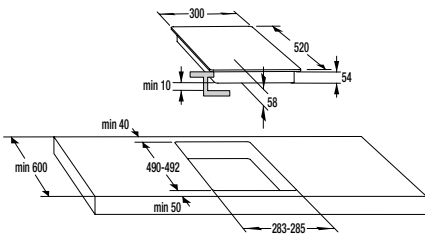

GI 3201 BC

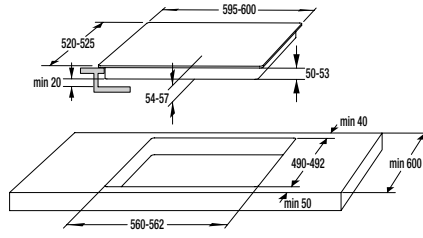

ECT 43 X / ECS 646 BCSC  
ECT 643 BX / ECT 643 BSC

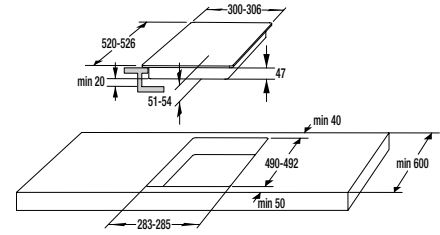

ECT 322 BCSC / ECT 321 BCSC

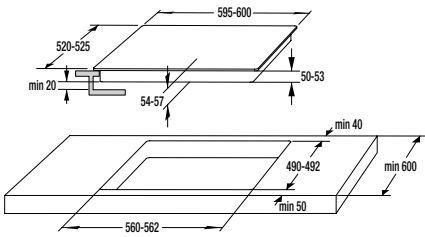

ECD 634 X / ECD 643 SC  
ECD 643 BX / ECD 643 BCSC  
ECD 641 BX / ECD 641 BSC

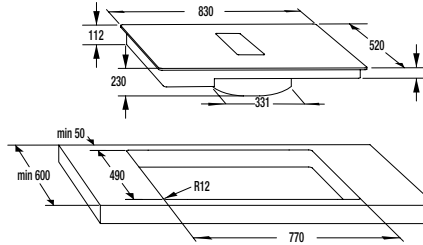

HET 949 BSC

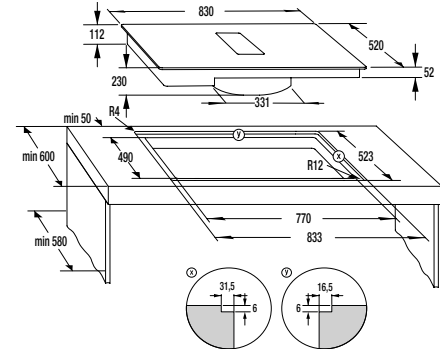

HET 949 BSC Flächenbündig

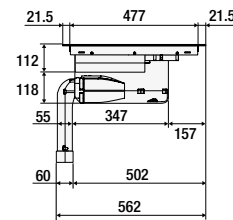
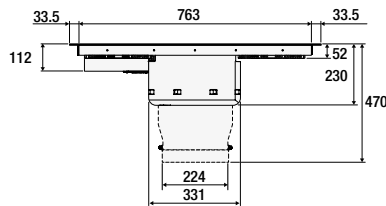
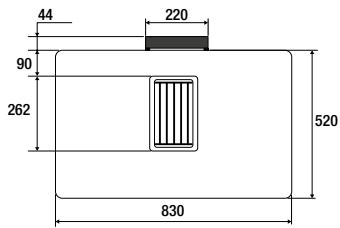

HET 949 BSC

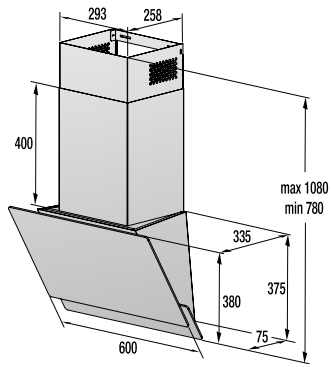

**WHI 649 EXBG**

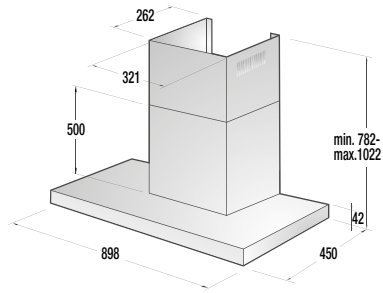

**WHT 923 E5X**

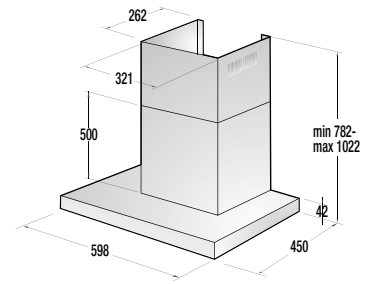

**WHT 623 E5X**

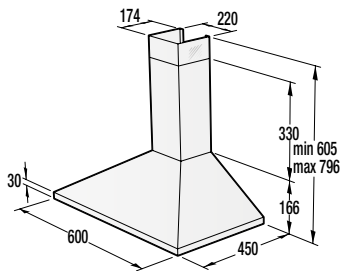

**WHC 629 E4X**

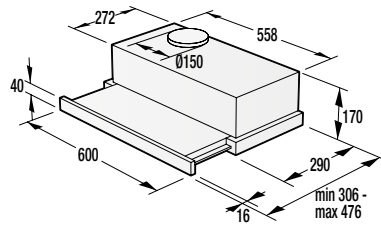

**TH 64 E3BG / TH 60 E3X**

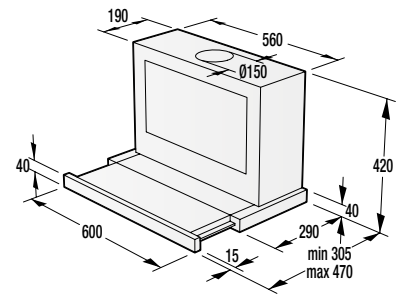

**BHP 613 E7X**

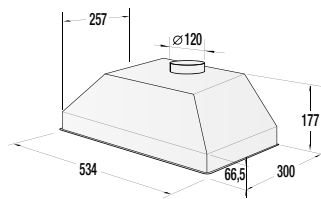

**BHI 611 ES**

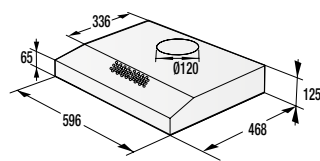

**WHU 629 EX/M / WHU 629 ES/S  
WHU 629 EW/S**

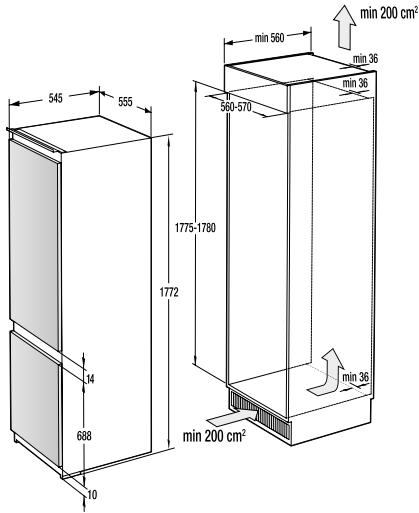

**NRKI 518 EA1**

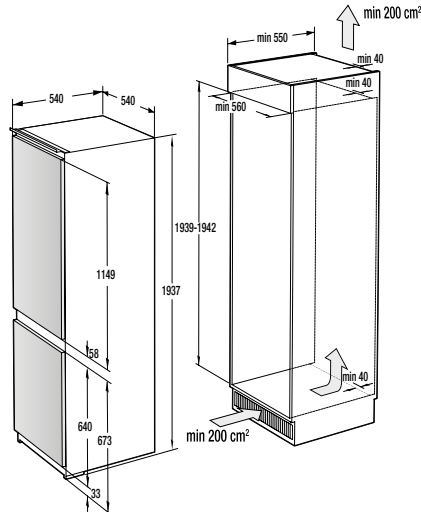

**NRKI 419 EP1**

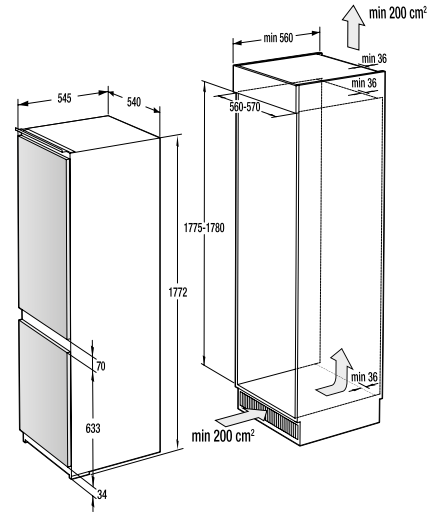

**NRKI 418 EP1 / RKI 418 EE1**

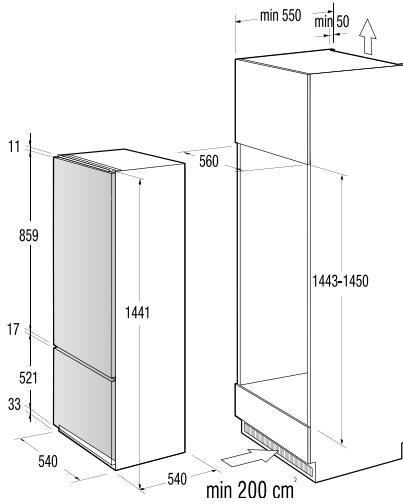

**RKI 415 EP1**

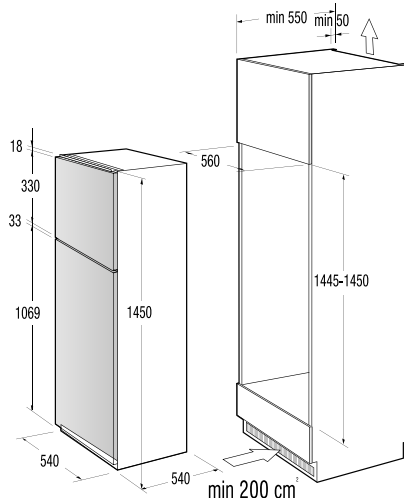

**RFI 4152 P1**

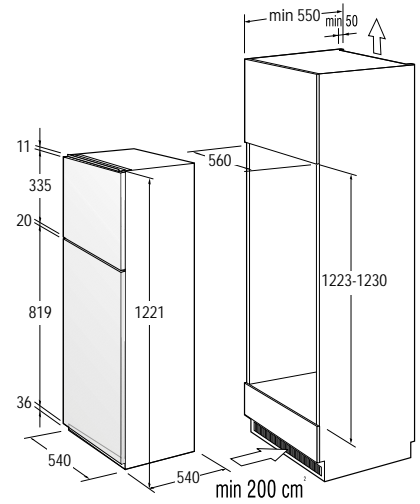

**RFI 412 EP1**

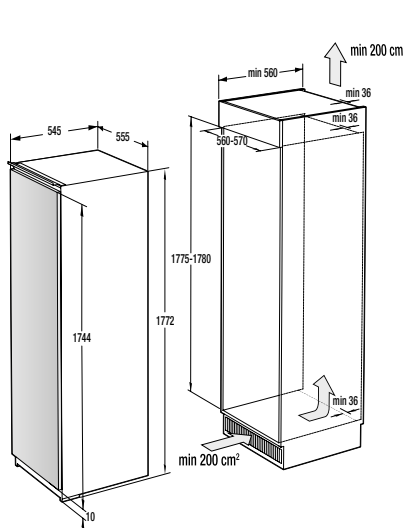

**RBI 418 EE0 / RI 518 EA1 / FNI 518 EA1**

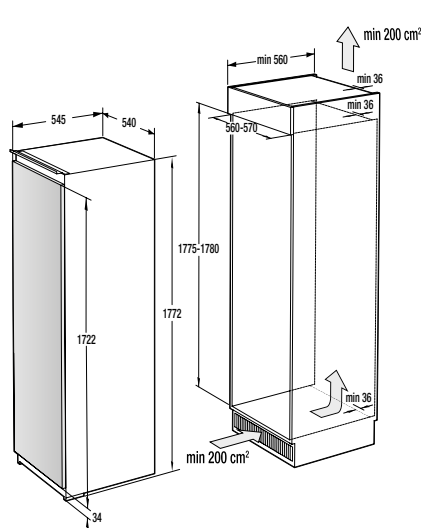

**RBI 4182 E1 / RI 418 EE0**

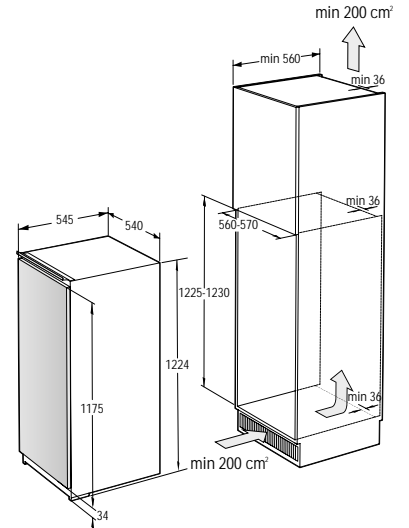

**RBI 412 EE1 / RI 412 EE1**

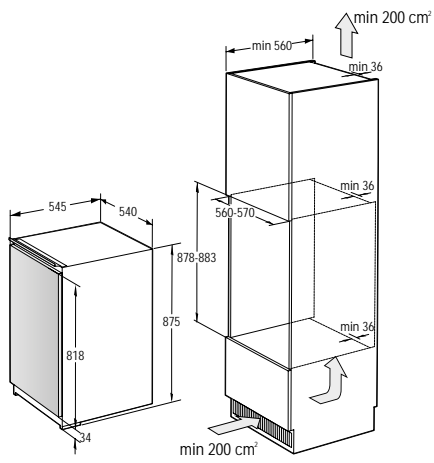

**RBI 409 EE1**

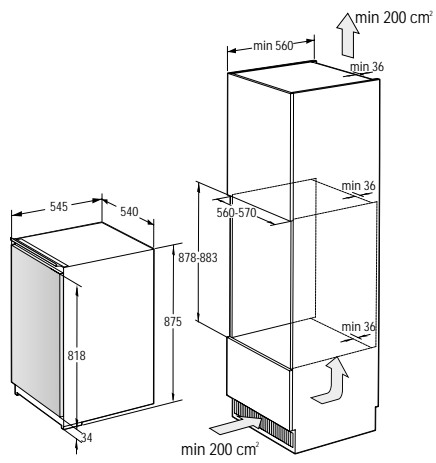

**RI 409 EP1 / FI 409 EE1**

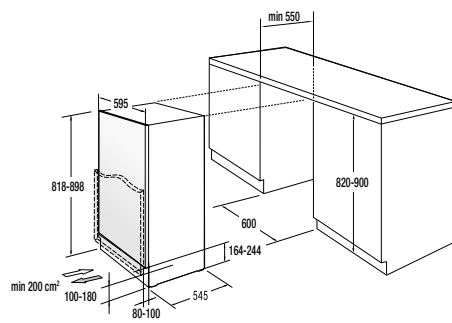

**RBIU 609 FA1**

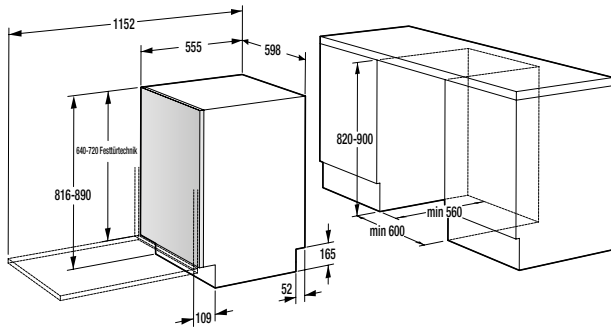

GV 693 C60UVAD / GV 673 C60 / GV 643 D90  
GV 642 D90 / GV 642 D61

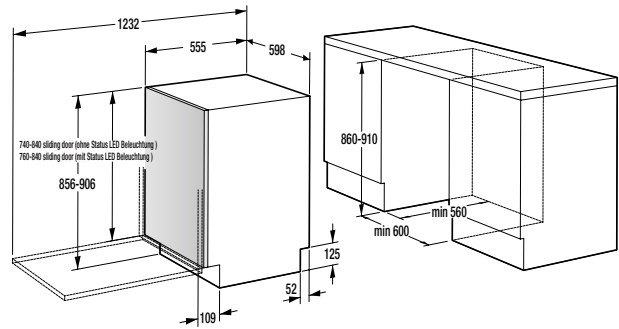

GV 693 C60XXL

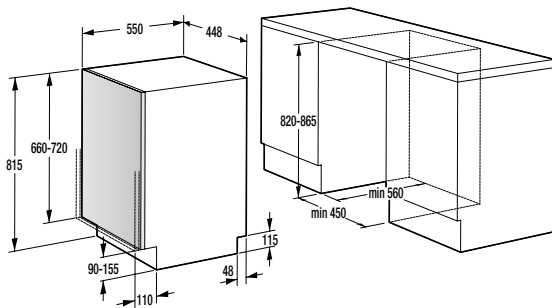

GV 561 D10 / GV 520 E15

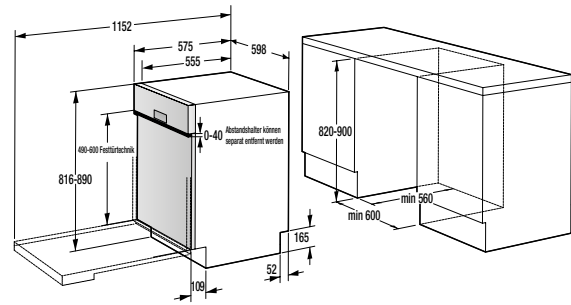

GI 673 B60 / GI 643 D60X

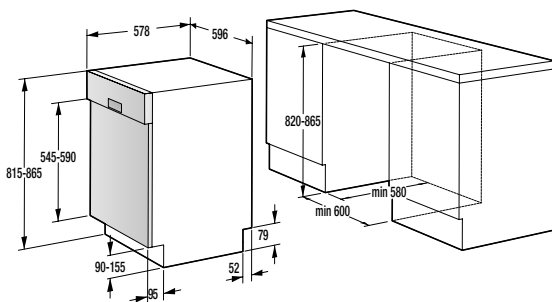

GI 642 E90X

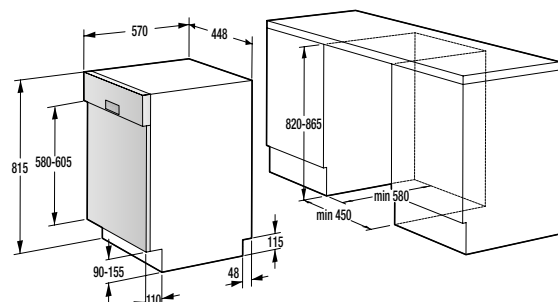

















GI 520 E15X



# EINBAUBACKÖFEN, EINBAUHERDE UND STANDHERDE

 Energieeffizienzklasse	Energieeffizienzklasse A
 Energieeffizienzklasse	Energieeffizienzklasse A+
	ConnectLife
	HomeMADE Plus Backofenform
	HomeMADE Backofenform
	Nutzvolumen
	BigSpace Backraum
	GentleClose Türeinzug
	Anti-Fingerprint Beschichtung
	IconLED
	IconTouch
	Supreme Anthrazit Emaille-Beschichtung
	Dynamisches Kühlgebläse mit Nachlaufautomatik (DC+)
	Dynamisches Kühlgebläse mit Nachlaufautomatik (DC)
	QUCD (Quadro Ultra Cool Door), 4-fach verglast
	CD (Cool Door), 3-fach verglast
	C (Compact Door), 2fach verglast
	PyroClean

	AquaClean
	EcoClean-Emaille
	Teleskopauszüge
	Ober-/Unterhitze
	Unterhitze
	Oberhitze
	Heißluft
	Großflächengrillen
	Singlegrillen
	Großflächengrillen mit Ventilator
	Heißluft mit Unterhitze (Pizzasstufe)
	Auftauen
	Schnellaufheizung
	Tellerwärmer-/Warmhaltefunktion
	Unterhitze + Ventilator
	Pyrolyse Selbstreinigung
	Sabbath Backen



	GentleBake
	Konventionell + Ventilator
	Konventionell + Dampf
	Umluft + Ventilator + Dampf
	AirFry
	FrozenBake
	Pizza
	Oberhitze + Umluft
	Singlegrillen + Umluft
	Unterhitze + Umluft + Grill
	Singlegrillen + Unterhitze
	Singlegrillen + Unterhitze + Ventilator
	AirFry+
	AquaClean/Pyrolyse
	Aufwärmen
	SteamAssist
	Gas



## KOMPAKT EINBAU-BACKÖFEN MIT MIKROWELLE



	Nutzvolumen 50 L
	HomeMade Backofenform
	Dynamisches Kühlgebläse mit Nachlaufautomatik (DCS+)
	Multiflow 360° Luft-Zirkulationssystem
	MultiUse
	UCD (Ultra Cool Door), 4-fach verglast
	Supreme Anthrazit Emaille-Beschichtung
	Anti-Fingerprint Beschichtung
	Ober-/Unterhitze
	Konventionell + Ventilator

	Großflächengrillen
	Heißluft
	Heißluft mit Unterhitze (Pizzasstufe)
	Mikrowelle
	Mikrowelle mit Heißluft
	Auftauen
	Tellerwärmer-/Warmhaltefunktion
	GentleBake
	Großflächengrillen mit Ventilator
	FrozenBake





	Pizza
	Oberhitze + Umluft
	Singlegrillen + Umluft
	Unterhitze + Umluft + Grill
	Singlegrillen + Unterhitze
	Singlegrillen + Unterhitze + Ventilator
	AirFry+
	Aufwärmen
	Unterhitze + Grill
	AquaClean/Pyrolyse







## MIKROWELLEN



	Nutzvolumen 20 L
	Nutzvolumen 17 L

	Mikrowelle
	Großflächengrillen

## EINBAU-KOCHFELDER

	Induktion	Induktions-Kochfeld
	HiLight	HiLight-Kochzonen
	AreaFlex 2x	
	AreaFlex	
	BridgeZone	
	BräterZone	
	IQ	IQ-Kochprogramme

	IQboil
	IQsimmer
	IQgrill
	Recall-Funktion
	StepZone-Funktion
	PowerBoost

	Slider-Touch Sensorbedienung
	Kindersicherung
	StopGo-Funktion
	StayWarm
	Schmelzfunktion
	SmartControl Bedienung









## DUNSTABZUGSHAUBEN

 Energieeffizienzklasse B	Energieeffizienzklasse B
 Energieeffizienzklasse C	Energieeffizienzklasse C
 Energieeffizienzklasse D	Energieeffizienzklasse D







 LED	LED-Beleuchtung
 TouchControl	TouchControl
 SuperSilent	SuperSilent

 Anti-Fingerprint Beschichtung	Anti-Fingerprint Beschichtung
 Aluminium-Fettfilter mit Polyurethan Schaum	Aluminium-Fettfilter mit Polyurethan Schaum













## GESCHIRRSPÜLER

 Energieeffizienzklasse B	Energieeffizienzklasse B
 Energieeffizienzklasse C	Energieeffizienzklasse C
 Energieeffizienzklasse D	Energieeffizienzklasse D
 Energieeffizienzklasse E	Energieeffizienzklasse E
 ConnectLife	ConnectLife
 Fassungsvermögen: Anzahl Maßgedecke	Fassungsvermögen: Anzahl Maßgedecke
 Wasserbrauch	Wasserbrauch
 Inverter PowerDrive Motor	Inverter PowerDrive Motor











 SpeedWash-Funktion 15 min.	SpeedWash-Funktion 15 min.
 Total AquaStop	Total AquaStop
 TotalDry - automatische Türöffnung	TotalDry - automatische Türöffnung
 SmartControl	SmartControl
 SuperSilent	SuperSilent
 Automatikprogramm	Automatikprogramm
 Ionisator	Ionisator
 ExtraHygiene mit UV-Technologie	ExtraHygiene mit UV-Technologie

 Verstellbare Körbe	Verstellbare Körbe
 Schiebetür	Schiebetür
 Startzeitvorwahl	Startzeitvorwahl
 Warmwasseranschluss	Warmwasseranschluss
 XL in Edelstahl	XL in Edelstahl
 LED-Innenraumbeleuchtung	LED-Innenraumbeleuchtung
 LED-Statusleuchte	LED-Statusleuchte









## STAND UND EINBAU KÜHL-GEFRIER-KOMBINATIONEN









 Energieeffizienzklasse C	Energieeffizienzklasse C
 Energieeffizienzklasse D	Energieeffizienzklasse D
 Energieeffizienzklasse E	Energieeffizienzklasse E
 Energieeffizienzklasse F	Energieeffizienzklasse F
 ConnectLife	ConnectLife
 FreshZone-Schublade	FreshZone-Schublade
 AdaptTech-System	AdaptTech-System
 NoFrost Plus	NoFrost Plus
 NoFrost	NoFrost
 NoFrost DualAdvance	NoFrost DualAdvance
 FrostLess	FrostLess
 IonAir-System und MultiFlow360°-System	IonAir-System und MultiFlow360°-System









 IonAir-System und DynamiCooling-System	IonAir-System und DynamiCooling-System
 MultiFlow360°-System	MultiFlow360°-System
 FastFreeze-Funktion	FastFreeze-Funktion
 Super Cool-Funktion	Super Cool-Funktion
 Umluft-Kühlsystem	Umluft-Kühlsystem
 CrispZone-Gemüsefach mit Feuchteregler	CrispZone-Gemüsefach mit Feuchteregler
 CrispZone-Gemüsefach mit Vitalight und SmartHumidity	CrispZone-Gemüsefach mit Vitalight und SmartHumidity
 HiddenSpace - verstecktes Schubfach	HiddenSpace - verstecktes Schubfach
 Inverter-Kompressor	Inverter-Kompressor
 ConvertActive-Technologie	ConvertActive-Technologie
 Convert ZeroZone	Convert ZeroZone

 LED Innenbeleuchtung	LED Innenbeleuchtung
 SlotIn-System	SlotIn-System
 EcoMode	EcoMode
 Flaschengitter/Flaschenablage	Flaschengitter/Flaschenablage
 Eiswürfelbereiter	Eiswürfelbereiter
 DynamiCooling-System	DynamiCooling-System
 LED Display	LED Display
 CrispZone	CrispZone
 HomeBar - Barfach	HomeBar - Barfach
 BigSpace	BigSpace
 FreezeProtect - 15°C	FreezeProtect - 15°C

## WASCHMASCHINEN







	Fassungsvermögen
	Türdurchmesser 34 cm
	Schleuderdrehzahl (max.)
	Totaler AquaStop
	AquaStop
	WaveActive Edelstahltrommel
	SteamTech
	Bürstenloser PowerDrive Motor







	DoseAid
	StainExpert
	SterilTub Hygiene-Reinigungsprogramm
	LED Trommel-Innenbeleuchtung
	LED-Display
	Startzeitvorwahl
	StableTech
	PowerWash 59'/32'

	FastWashing function
	AutoDosing System
	AdaptTech
	SuperHygiene function
	ExtraHygiene program
	Triple A
	Anti-Crease function
	ConnectLife

## WÄSCHETROCKNER

	Fassungsvermögen
	Türdurchmesser 35 cm
	WaveActive Edelstahltrommel
	TwinAir Luftstromsystem
	Wärmepumpentechnologie
	StableTech

	LED-Display
	AutoDrain
	Inverter PowerDrive Motor
	NatureDry
	Übersichtliches Bedienpanel
	Kondensations-Effizienzklasse A

	Kältemittel R290
	LED Trommel-Innenbeleuchtung
	SuperHygiene function
	Fast89'
	AdaptTech
	ConnectLife

## IHRE UNTERSTÜTZUNG – UNSER TEAM

### Vertrieb



#### Srdjan Pavlovic

Vertriebsleiter Elektrofachhandel

**E-Mail:**

srdjan.pavlovic@gorenje.com

**Telefonnummer:**

0676 601 31 06

### Gebietsbetreuung

Wir stehen Ihnen mit Rat und Tat zur Seite und helfen Ihnen gerne weiter bei Ihren Anliegen. Wenn Sie ein Angebot oder neue Verkaufsunterlagen benötigen oder einen persönlichen Termin vereinbaren möchten, sind wir gerne für Sie da.



#### Thomas Krenmair

Key Account Manager

Oberösterreich

**E-Mail:**

thomas.krenmair@gorenje.com

**Telefonnummer:**

0660 903 06 57



#### Wolfgang Tscherner

Area Sales Manager

Kärnten, Steiermark,  
Süd-Burgenland

**E-Mail:**

wolfgang.tscherner@gorenje.com

**Telefonnummer:**

0676 601 31 08



#### Herbert Neussner

Key Account Manager SDA

**E-Mail:**

herbert.neussner@gorenje.com

**Telefonnummer:**

0676 601 31 08



#### Klaus Schachinger

Area Sales Manager

Vorarlberg, Tirol, Salzburg

**E-Mail:**

klaus.schachinger@gorenje.com

**Telefonnummer:**

0676 601 31 38



#### Andreas Schratler

Area Sales Manager

Wien, Niederösterreich, Burgenland

**E-Mail:**

andreas.schratter@gorenje.com

**Telefonnummer:**

0676 601 31 11

### Innendienst

Wir helfen Ihnen gerne weiter bei Fragen zu Ihrer Bestellung oder Ihrer Rechnung. Auch wenn Sie Preisauskünfte oder Produktinformationen sowie Informationen für diverse Portale oder Retourware benötigen, können Sie sich gerne jederzeit an uns wenden.

**verkauf@gorenje.at**

**01 60 131 -200 – telefonische Erreichbarkeit: Mo. – Do.: 08:30 bis 16:30 Uhr, Fr.: 08:30 bis 12:30 Uhr**

## AFTERSALES SUPPORT

### Service

#### Kundendienst

Möchten Sie einen Servicetermin vereinbaren oder haben Sie eine technische Frage zu einem unserer Geräte oder dessen Montage, dann wenden Sie sich bitte an unser Serviceteam:

**kundendienst@gorenje.at**

**01 601 31 100 – telefonische Erreichbarkeit: Mo. – Fr.: 08:00 bis 18:00 Uhr**

#### Ersatzteile

Bei Fragen zu Ersatzteilen oder wenn Sie diese nachbestellen möchten, rufen Sie bitte im Ersatzteillager an:

**ersatzteile@gorenje.at**

**01 601 31 300 – telefonische Erreichbarkeit: Mo. – Fr.: 08:00 bis 18:00 Uhr**

**Abholzeiten: Mo. – Do.: 08:00 bis 16:30 Uhr, Fr.: 08:00 bis 12:00 Uhr**

### Logistik

Haben Sie Fragen an die Logistik, dann wenden Sie sich bitte an:

**logistik@gorenje.at**

**01 601 31 180 – telefonische Erreichbarkeit: Mo. – Do.: 08:00 bis 17:00 Uhr, Fr.: 08:00 bis 13:00 Uhr**

**Abholzeiten: Mo. – Do.: 08:00 bis 16:30 Uhr, Fr.: 08:00 bis 12:00 Uhr**

### Produktmanagement & Marketing

Fragen zu unseren Geräten sowie Marketingangelegenheiten (PR, POS, Website, Social Media, Events, Werbe- & Marketingmaterialien, etc.) leiten Sie bitte an:

**marketing@gorenje.at**





**gorenje**



**UEFA**  
**EURO2024**  
GERMANY

**OFFICIAL PARTNER**

**Hisense Gorenje Austria GmbH**

Telefon Vermittlung: (01) 60 131 - 0

Telefon Kundendienst: (01) 60 131 - 100

Telefon Verkauf: (01) 60 131 - 200

Telefon Ersatzteile: (01) 60 131 - 300

E-Mail: [verkauf@gorenje.at](mailto:verkauf@gorenje.at)

[www.gorenje.at](http://www.gorenje.at)